

gemeenteraad

Notulen

Zitting van 28 april 2022

Samenstelling:

Aanwezig:

de heer Siebe Ruykens; de heer Bart Keymolen; de heer Jan Desmeth; de heer Gunther Coppens; mevrouw An Speeckaert; de heer Herwig Smeets; mevrouw Marleen De Kegel; de heer Jean Cornand; mevrouw Kathleen D'Herde; de heer Wim Peeters; de heer Georgios Karamanis; mevrouw Lydie De Smet; de heer Eddy Longeval; de heer Michel Miedzinski; de heer Guy Jonville; mevrouw Nicole Billens; de heer Gust Crabbe; de heer Raimondo Palermo; de heer Godefroid Pirsoul; mevrouw Ann De Ridder; de heer Brahim Harfaoui; de heer Olivier Huygens; mevrouw Veerle Seré; de heer Jeroen Tiebout; mevrouw Betty Willems; de heer Jeroen Steeman; mevrouw Kim Paesmans; de heer Lucien Wauters; de heer Daniel De Maeght; de heer Walter Vastiau

Afwezig:

mevrouw Annie Mathieu

Verontschuldigd:

mevrouw Natacha Martel

HOOGDRINGENDE PUNTEN

HD 3	2022_GR_00096	Bijkomend punt gemeenteraad 28 april 2022. Voorstel tot het opmaken van actieplan en indienen project ikhv. Plan Samenleven - Beslissing AANVAARD
-------------	----------------------	--

Stemming op het agendapunt

Stemming over het amendement en het nieuwe besluit:

Met 18 stemmen voor (Jan Desmeth, Gunther Coppens, Herwig Smeets, Marleen De Kegel, Nicole Billens, Gust Crabbe, Olivier Huygens, Veerle Seré, Jeroen Tiebout, Betty Willems, Kim Paesmans, Bart Keymolen, An Speeckaert, Siebe Ruykens, Wim Peeters, Ann De Ridder, Brahim Harfaoui, Lucien Wauters), 8 stemmen tegen (Jean Cornand, Georgios Karamanis, Lydie De Smet, Michel Miedzinski, Raimondo Palermo, Godefroid Pirsoul, Jeroen Steeman, Eddy Longeval) en 3 onthoudingen (Kathleen D'Herde, Daniel De Maeght, Guy Jonville)

HD 4	2022_GR_00097	Bijkomend punt gemeenteraad 28 april 2022. Inrichting van motorparkeerplaatsen in de gemeente Sint-Pieters-Leeuw - Beslissing AANVAARD
-------------	----------------------	---

Stemming op het agendapunt

Aanvaard door de gemeenteraad met

- 8 stem(men) voor: Jean Cornand; Daniel De Maeght; Lydie De Smet; Georgios Karamanis; Eddy Longeval; Michel Miedzinski; Raimondo Palermo; Godefroid Pirsoul
- 19 stem(men) tegen: Nicole Billens; Gunther Coppens; Gust Crabbe; Marleen De Kegel; Ann De Ridder; Jan Desmeth; Brahim Harfaoui; Olivier Huygens; Bart Keymolen; Kim Paesmans; Wim Peeters; Siebe Ruykens; Veerle Seré; Herwig Smeets; An Speeckaert; Jeroen Steeman; Jeroen Tiebout; Lucien Wauters; Betty Willems
- 2 onthouding(en): Kathleen D'Herde; Guy Jonville

OPENBARE ZITTING

Algemeen directeur

20:04 - De voorzitter opent de openbare zitting

1	2022_GR_00072	Bekrachten besluit van de burgemeester d.d. 30 maart 2022 houdende goedkeuren van de tijdelijke politieverordening over de wijze van vergaderen van de gemeenteraad, de raad voor maatschappelijk welzijn, de raad van bestuur van het AGB, de gemeenteraadscommissies en het Bijzonder Comité voor de Sociale Dienst - Beslissing GOEDGEKEURD
----------	----------------------	---

Beschrijving

Aanleiding en motivering

Het besluit van de burgemeester van 14 maart 2022 werd bekrachtigd door de gemeenteraad op 31 maart 2022.

Op 28 maart 2022 communiceerde het Agentschap Binnenlands Bestuur dat er tot eind april digitaal of hybride kan worden vergaderd mits een burgemeestersbesluit in die zin. Op 30 maart 2022 nam de burgemeester een besluit tot tijdelijke politieverordening in overeenstemming met vermelde richtlijnen van ABB.

Het burgemeestersbesluit van 30 maart 2022 wordt ter bekrachtiging voorgelegd aan de gemeenteraad.

Juridische gronden

Besluit van de burgemeester van 30 maart 2022 houdende de tijdelijke politieverordening over de wijze van vergaderen van de gemeenteraad, raad voor maatschappelijk welzijn, raad van bestuur van het AGB, de gemeenteraadscommissies en het Bijzonder Comité voor de Sociale Dienst.

Regelgeving: bevoegdheid

Het decreet lokaal bestuur van 22 december 2017, latere wijzigingen en uitvoeringsbesluiten

Financiële informatie

Financiële informatie

Niet van toepassing.

Stemming op het agendapunt

De gemeenteraad keurt eenparig het volgende besluit goed.

Besluit

Artikel 1

Het besluit van de burgemeester van 30 maart 2022 houdende goedkeuren van de tijdelijke politieverordening over het digitaal vergaderen van de gemeenteraad, raad voor maatschappelijk welzijn en raad van bestuur van het AGB, de gemeenteraadscommissies en het Bijzonder Comité voor de Sociale Dienst, wordt bekrachtigd.

Secretariaat

2	2022_GR_00067	Notulen openbare zitting gemeenteraad van 31 maart 2022 - Beslissing GOEDGEKEURD
----------	----------------------	---

Beschrijving

Aanleiding en motivering

De notulen van de openbare zitting van de gemeenteraad van 31 maart 2022 worden ter goedkeuring voorgelegd.

De notulen zijn raadpleegbaar op hierna vermelde link: <https://www.sint-pieters-leeuw.be/downloads/notulen-gemeenteraad-van-31-maart-2022-0>

De notulen liggen ook ter inzage op het secretariaat.

De audio opname is raadpleegbaar op hierna vermelde link: <https://www.sint-pieters-leeuw.be/downloads/audio-opname-gemeenteraad-van-31-maart-2022>

Juridische gronden

Het decreet over het lokaal bestuur van 22 december 2017, in het bijzonder artikel 32. Het huishoudelijk reglement van de gemeenteraad van 31 januari 2019, in het bijzonder hoofdstuk 8, artikel 33 tot 35.

Regelgeving: bevoegdheid

Artikel 41 §1 1^o van het decreet lokaal bestuur: De volgende bevoegdheden kunnen niet aan het college van burgemeester en schepenen worden toevertrouwd: de aan de gemeenteraad toegewezen bevoegdheden, vermeld in afdeling 1 en 2 van deel 2, titel 1, hoofdstuk 1 uit het decreet lokaal bestuur

Financiële informatie

Financiële informatie

Niet van toepassing.

Stemming op het agendapunt

De gemeenteraad keurt eenparig het volgende besluit goed.

Besluit

Artikel 1

De gemeenteraad keurt de notulen van de openbare zitting van 31 maart 2022 goed.

Juridische zaken

3	2022_GR_00084	Goedkeuring convenant en optie-overeenkomst met Groendekor - Beslissing GOEDGEKEURD
----------	----------------------	--

Beschrijving

Aanleiding en motivering

Het plant- en tuinbedrijf 'Groendekor', gelegen te 1600 Sint-Pieters-Leeuw, Bergensesteenweg 408, heeft renovatie- en uitbreidingswensen en plande hiertoe de nodige investeringen. Het gaat concreet om een uitbreiding van het bestaande bedrijfsgebouw, een overdekking van de planten in open lucht en een uitbreiding van de bestaande parking. De wensen van Groendekor zijn deels strijdig met de voorschriften van het RUP Wautersstraat dat op deze locatie van toepassing is. De gemeente is van mening dat het RUP Wautersstraat opnieuw geëvalueerd en geoptimaliseerd moet worden.

Daarnaast wenst de gemeente de ontwikkeling van de aanpalende recreatiezone te optimaliseren, alsook het binnengebied te ontsluiten.

Er werd om voormelde redenen een **convenant** opgesteld die tot doel heeft een samenwerking tussen de gemeente en een privaat bedrijf tot stand te brengen. Het gaat om een overeenkomst tussen de gemeente en Groendekor, waarbij:

1. De gemeente zich binnen de wettelijk toepasbare context en regels, bereid verklaart om de planologische bestemming van de terreinen van Groendekor te herevalueren door middel van de opmaak van een nieuw RUP in 2022;
2. Verder voorziet het convenant de aanvraag van een omgevingsvergunning door Groendekor voor een tijdelijke vergunning voor de aanleg van extra parkeerplaatsen, waarvan het totaal van het aantal parkeerplaatsen zich dient te beperken tot maximaal 500 en waarbij de westelijke zone van het terrein niet wordt ingericht. Daarnaast zal Groendekor ook een aanvraag indienen voor een definitieve vergunning voor de gedeeltelijke overkapping van de bestaande buitenverkoopruimte. Indien deze vergunningsaanvraag leidt tot een definitieve uitvoerbare omgevingsvergunning zal de gemeente op dat ogenblik, desgewenst, een gebruiksrecht bekomen op het deel van perceel E 403f dat volgens het RUP Wautersstraat in recreatiezone ligt teneinde deze zone te optimaliseren. Partijen hebben daaromtrent, samen met het convenant, een afzonderlijke optie-overeenkomst tot huur van dit terrein opgesteld, inclusief een aankoopoptie (*infra*);
3. Groendekor verbindt zich ertoe om van zodra het nieuwe RUP is aangenomen en een definitieve en uitvoerbare, niet verder rechtens bestreden omgevingsvergunning voor Groendekor werd bekomen, de grond die haar in eigendom toebehoort, en die volgens het vigerende of het nieuwe RUP vereist is voor de aanleg van de interne wegenis, kosteloos af te staan aan de gemeente van zodra deze wenst over te gaan tot realisering van die wegenis.

Naast het convenant werd tussen de gemeente en Groendekor eveneens een **optie-overeenkomst (huur- en koopoptie)** voorzien. Enerzijds heeft dit document tot doel om een voorwaardelijk en tijdelijk gebruiksrecht te bewerkstelligen op een grond van Groendekor, kadastraal gekend als sectie E nr. 403F, ten voordele van de gemeente. De mogelijkheid wordt voorzien om het terrein op termijn aan te kopen. Dit gebruiksrecht zal worden verleend ten voordele van gebruikers van het recreatiegebied, kadastraal gekend als sectie E nr. 398B, eigendom van de gemeente, en gelegen achter

de site van Groendekor. Anderzijds is het ook de bedoeling om Groendekor met deze optie-overeenkomst voorwaardelijk ontwikkelingsperspectief te bieden.

De gemeenteraad wordt gevraagd het convenant en de optie-overeenkomst, waarvan beide teksten als bijlage werden toegevoegd, goed te keuren.

Juridische gronden

Het decreet van 25 april 2014 betreffende de omgevingsvergunning en alle latere wijzigingen en uitvoeringsbesluiten;

Het decreet van 22 december 2017 over het lokaal bestuur en alle latere wijzigingen en uitvoeringsbesluiten;

Het RUP 'Wautersstraat' van 31 januari 2013.

Regelgeving: bevoegdheid

De gemeenteraad is bevoegd op basis van artikel 40-41 van het decreet lokaal bestuur

Financiële informatie

Financiële informatie

4. De gemeente Sint-Pieters-Leeuw zal het RUP Wautersstraat herzien, dus kosten voor de opmaak van een nieuw RUP;
5. Groendekor verbindt zich ertoe om van zodra het RUP in hogergenoemde zin is aangenomen en een definitieve en uitvoerbare, niet verder rechtens bestreden omgevingsvergunning voor Groendekor werd bekomen, de grond die haar in eigendom toebehoort en die volgens het vigerend RUP vereist is voor de aanleg van de interne wegenis kosteloos af te staan aan de gemeente, zodra deze wenst over te gaan tot realisering van die wegenis. De kosten en erelonen van de notariële akte 'kosteloze grondafstand', alsook de opmetingskosten, zijn ten laste van de gemeente die de weg in haar gemeentelijke wegenis zal inlijven;
6. De kosten met betrekking tot de huur (en evt. aankoop) van het recreatieterrein, kadastraal gekend als sectie E, nr. 403F. Hiervoor zal ten gepaste tijde een schattingsverslag worden opgesteld door een beëdigd landmeter-expert.

Stemming op het agendapunt

De gemeenteraad keurt eenparig het volgende besluit goed.

Besluit

Artikel 1

De gemeenteraad keurt het convenant en de optie-overeenkomst (huur- en koopoptie) tussen de gemeente Sint-Pieters-Leeuw en het plant- en tuinbedrijf 'Groendekor', zoals opgenomen als bijlage en integraal deel uitmakend van dit besluit, goed.

Bijlagen

- Optie-overeenkomst (huur en koop) Groendekor
- Convenant Groendekor_definitieve versie.pdf

**(NIET-BETALENDE) OPTIEOVEREENKOMST TOT HUUR, MET ACCESSOIR
AANKOOPOPTIE VAN EEN TERREIN**

(de "Overeenkomst")

TUSSEN DE PARTIJEN:

Eerzijds,

De **BV GROENDEKOR**, met maatschappelijke zetel te 1600 Sint-Pieters-Leeuw, Bergensesteenweg 408 en met ondernemingsnummer KBO BE 0444.553.473, vertegenwoordigd door de heer CARREIN Kris, bestuurder, en de heer CARREIN Sten, bestuurder,

Hierna genoemd "GROENDEKOR" of "DE VERHUURDER",

EN

Anderzijds,

De **GEMEENTE SINT-PIETERS-LEEUEW**, met bestuurszetel te 1600 Sint-Pieters-Leeuw, Pastorijsstraat 21, hier vertegenwoordigd door de heer RUYKENS Siebe, voorzitter van de gemeenteraad, wonende te 1602 Vlezenbeek, Konijnestraat 106, en door de heer VASTIAU Walter, algemeen directeur, wonende te 1651 Beersel, Wolfabriekplein 1/0301, in toepassing van artikel 279 van het decreet over het lokaal bestuur d.d. 22 december 2017 en in uitvoering van de beslissing van de gemeenteraad van 28 april 2022, tegen welke beslissing geen klacht op heden werd ingediend bij de toezichthoudende overheid binnen de termijn daartoe vastgesteld in het decreet over het lokaal bestuur.

Die verklaren bevoegd en bekwaam te zijn om de hierna vermelde eigendom te huren en aan te kopen.

Hierna genoemd "DE GEMEENTE" of de "KANDIDAAT-HUURDER/-KOPER".

Met betrekking tot volgend onroerend goed,

Een **perceel grond recreatiegrond**, op heden ingesloten en kadastraal gekend als Sint-Pieters-Leeuw, 2^{de} afdeling, deel van perceel E403F, met een totale oppervlakte van 4.000 m².

WORDT VOORAFGAAND HET VOLGENDE UITEENGEZET:

- GROENDEKOR heeft voor haar site te Sint-Pieters-Leeuw renovatie- en uitbreidingsbehoeften en plant daartoe de nodige investeringen meer bepaald:

- renovatie en uitbreiding van het bestaande gebouw;
- overdekking planten in open lucht;
- uitbreiding van de parking.

- DE GEMEENTE wenst de ontwikkeling van de aanpalende recreatiezone te optimaliseren, alsook het binnengebied te ontsluiten.

Partijen hebben daaromtrent een afzonderlijke convenant gesloten waarin sprake is van een Huuroptie en een Koopoptie voor de gemeente Sint-Pieters-Leeuw.

De Huuroptie en de Koopoptie worden met huidige overeenkomst in detail geregeld.

A. HUUROPTIE

Artikel 1. Voorwerp van de Huuroptie

GROENDEKOR belooft met deze Huuroptie onherroepelijk te verhuren aan de gemeente, een **perceel recreatiegrond** kadastraal gekend als Sint-Pieters-Leeuw, 2^{de} afdeling deel van perceel E403F (hierna het "Goed") met in dat kader een Koopoptie van het Goed, aan de hieronder aangeduide voorwaarden.

Het Goed heeft een totale oppervlakte van 4.000m² (precieze oppervlakte is nog te bevestigen na opmeting door een landmeter-expert).

Om de juiste oppervlakte van het goed te kennen, zullen partijen landmeter-expert André CULUS, met kantoren gevestigd te Rink 45, 1600 Sint-Pieters-Leeuw (Tel. 02/377.35.38; info[at]2a-xpert.be) belasten met het opmaken van een afpaling en opmeting van het goed, op gemene kosten.

Artikel 2. Duur van de Huuroptie

De Huuroptie wordt toegestaan voor een termijn van 60 maanden, welke ingaat op datum van het bekomen van een definitieve en uitvoerbare omgevingsvergunning voor GROENDEKOR.

Gedurende deze termijn verbindt GROENDEKOR zich ertoe het Goed niet te vervreemden, noch te bezwaren met zakelijke rechten, te verhuren of om het even welke gebruiksrechten toe te staan, in het voordeel van een derde andere dan de gemeente, op voorwaarde dat de gemeente correct en tijdig de verbintenissen opgenomen in deze overeenkomst uitvoert.

Artikel 3. Lichten van de Huuroptie

Het lichten van de Huuroptie zal rechtsgeldig gebeuren door de gemeente per aangetekend schrijven verzonden aan GROENDEKOR, vóór het verstrijken van de in artikel 2 bepaalde termijn, indien de voorwaarden opgenomen in artikel 4 zijn vervuld.

Beide Partijen kunnen te allen tijde schriftelijk overeenkomen de Huuroptie te verlengen.

Indien de Huuroptie geldig wordt gelicht, komt een huur-verhuurovereenkomst met Aankoopoptie, tot stand (de "Huurovereenkomst") en zullen partijen uiterlijk binnen de 3 maanden na het lichten van de Huuroptie de Huurovereenkomst ondertekenen. De gemeente zal het genot hebben van het goed vanaf het ondertekenen van de huurovereenkomst.

Artikel 4. Voorwaarde waaronder de Huuroptie kan worden gelicht

De Huuroptie kan worden gelicht van zodra GROENDEKOR een definitieve uitvoerbare en niet verder bestreden omgevingsvergunning heeft bekomen voor (a) de aanleg en gebruik van een parking voor een periode van 10 jaar en (b) de gedeeltelijk overkapping van de bestaande buitenverkoopruimte, hierna verder aangeduid als "omgevingsvergunning voor de parking".

GROENDEKOR verbindt zich ertoe de aanvragen tot het bekomen van voormelde vergunningen in te dienen binnen de 4 maanden na het ondertekenen van deze overeenkomst.

Partijen komen overeen dat binnen een periode van 12 maanden te rekenen vanaf het indienen van de aanvraagzekerheid moet kunnen bekomen zijn dat de voorwaarde (art. 4, alinea 1) al dan niet in vervulling is gegaan.

Van zodra deze voorwaarde is vervuld en de Optie geldig wordt gelicht, zullen Partijen het nodige doen om de Huurovereenkomst vast te leggen. De principes en voorwaarden van deze Huurovereenkomst zijn aangeduid in huidige overeenkomst en zullen verder aangevuld worden, indien nodig, met gebruikelijke voorwaarden.

Indien deze voorwaarde niet binnen de 12 maanden is vervuld, te rekenen vanaf de indiening van de vergunningsaanvraag, vervalt huidige Overeenkomst, behoudens andersluidende afspraak tussen partijen.

Artikel 5. Bijzondere voorwaarden van de Huurovereenkomst

Voor zover de Optie geldig gelicht wordt, wordt de Huurovereenkomst gesloten onder volgende voorwaarden:

a. In verband met de staat van de bodem en het Bodemdecreet

GROENDEKOR verklaart dat op de grond, voorwerp van onderhavige Huurovereenkomst, geen inrichting gevestigd is (of was) en/of een activiteit wordt (of werd) uitgevoerd die opgenomen is in de lijst van inrichtingen en activiteiten die bodemverontreiniging kunnen veroorzaken, zoals bedoeld in artikel 6 van het Bodemdecreet van 27 oktober 2006 (hierna het "Bodemdecreet").

b. Bestemming van de Huur

Indien de Optie wordt gelicht, zal het Goed worden gehuurd om te dienen als gemeentelijk sportveld-recreatieterrein.

c. Duur van de Huur

Indien de Optie wordt gelicht, zal de Huur worden aangegaan voor een duur gelijk aan de duur van de hogergenoemde Omgevingsvergunning voor de parking, die ingaat vanaf de datum van

ondertekening van de Huurovereenkomst, aan de voorwaarden opgenomen in voormelde overeenkomst.

d. De huurprijs

De huurprijs is op heden enkel bepaalbaar gesteld, doch nog niet bepaald. Indien de Optie wordt gelicht, en de opschortende voorwaarden daartoe zijn vervuld, dan zal de Huur tot stand komen aan een huurprijs die marktconform zal zijn voor recreatiegrond op deze locatie op dat ogenblik, te schatten door een erkend landmeter-expert. De huurprijs is verschuldigd door de gemeente en zal worden betaald aan GROENDEKOR vanaf het ondertekenen van de Huurovereenkomst.

e. Aankoopoptie

GROENDEKOR zal bij de effectieve Huur een Aankoopoptie op het Goed verlenen aan de gemeente, aan een basisprijs die op datum van de ondertekening van huidige overeenkomst nog niet is bepaald maar wel reeds bepaalbaar is gesteld (prijs voor recreatiegrond te schatten op te nemen in een schattingsverslag door een erkend landmeter-expert), prijs die te actualiseren is op het tijdstip van de effectieve aankoop volgens de formule hierna voorzien in artikel 12.

De aankoopoptie is niet overdraagbaar.

B. AANKOOPOPTIE OP TE NEMEN IN DE HUUROVEREENKOMST

Artikel 6. Principes

De verhuurder verbindt er zich toe om gedurende de periode van de Huurovereenkomst en **uiterlijk tot 31 december 2031** het hierboven beschreven onroerend goed enkel aan de huurder/kandidaat-koper **TE VERKOPEN**, en wel tegen de hierna bepaalde voorwaarden.

De huurder/kandidaat-koper heeft dus het recht dit eigendom tegen die voorwaarden aan te kopen mits hij, vóór het verstrijken van deze termijn, de hem verleende aankoopoptie licht.

Het bewijs dat deze termijn in onderling akkoord verlengd werd, kan, indien hierover betwisting zou rijzen, enkel geleverd worden door een geschrift, ondertekend door beide partijen.

De VERKOOP zelf komt pas tot stand door het verlijden van de NOTARIELE AKTE

Partijen zijn, in afwijking van het gemeen recht, uitdrukkelijk overeengekomen dat de verkoop zelf pas tot stand komt door, en op het ogenblik van het verlijden van de notariële akte vaststellende die verkoop, zodat zij van deze verkoop een **PLECHTIG CONTRACT** hebben gemaakt. **Zo lang de notariële akte niet werd verleden, bestaat er dus nog geen verkoop maar enkel een verbintenis tot verkopen en/of een verbintenis tot kopen.** Zelfs het lichten van de optie brengt de verkoop nog niet tot stand.

De koopovereenkomst zal gesloten met de huurder/kandidaat-koper tenzij dwingende overheidsbepalingen zich hiertegen verzetten, zoals bij de uitoefening, door de begunstigde, van het voorkeepsrecht van de pachter of van een voorkeepsrecht dat geregeld wordt door het Harmoniseringsdecreet van 25 mei 2007 (het decreet houdende de harmonisering van de procedures van voorkeepsrechten).

Artikel 7. Wijze waarop de koopoptie wordt gelicht

7.1 De huurder/kandidaat-koper nodigt de kandidaat-verkoper schriftelijk uit, in voorkomend geval via de optredende notaris(sen), tot het ondertekenen van de notariële akte vaststellende de verkoop tegen de hierna bepaalde voorwaarden, op plaats, dag en uur, bepaald in samenspraak met die notaris(sen). Door deze uitnodiging geeft de kandidaat-koper op voldoende wijze te kennen in te gaan op de contractbelofte van de kandidaat-verkoper, licht hij derhalve de hem verleende optie en ontstaat in hoofde van elke partij dan ook de verplichting de authentieke akte vaststellende de verkoop te verlijden vóór het verstrijken van de termijn waarvoor die contractbelofte geldt.

Indien voorafgaandelijk de verkoop, een voorkooprecht in voordeel van één of meerdere derde personen moet worden geëerbiedigd, geven partijen bij deze aan de instrumenterende notaris uitdrukkelijk de opdracht dit voorkooprecht aan te bieden zonder hierover opnieuw overleg te moeten plegen met partijen, hetgeen in hoofde van de kandidaat-koper impliceert dat hij zijn aankoop- of "call-optie" licht.

7.2. Partijen komen overeen, dat de aankoopoptie pas kan worden gelicht nadat de kandidaat-koper het bodemattest en het stedenbouwkundig uittreksel heeft ontvangen waarvan sprake in de opschortende voorwaarden (in voordeel van de kandidaat-koper).

7.3. Partijen, die ervan in kennis zijn dat zij steeds het recht hebben een notaris aan te duiden ter behartiging van hun belangen, en dat het optreden van meerdere notarissen geen aanleiding geeft tot verhoging van de kosten.

Artikel 8. Optieprijs – Waarborg – Voorschot

De kandidaat-koper is geen **OPTIEPRIJS** verschuldigd aan de kandidaat-verkoper.

Artikel 9. Opschortende voorwaarden

De bij onderhavige overeenkomst aangegane verbintenissen worden afhankelijk gemaakt van de tijdige realisatie van de hierna vermelde opschortende voorwaarden.

Tijdig wil zeggen dat de opschortende voorwaarden dienen gerealiseerd te zijn vóór het verstrijken van de termijn van de aankoopoptie, dit is voor 31 december 2031.

Met dit voorbehoud kan de aankoopoptie gelicht worden, hangende de voorwaarde(n), mits vervulling ervan vóór het verstrijken van de termijn. Indien de opschortende voorwaarden niet zijn vervuld binnen deze termijn, komt de overeenkomst te vervallen, behoudens andersluidende afspraak tussen partijen.

a) Vlaams Bodemdecreet

Als opschortende voorwaarde geldt: het bekomen, vóór het verstrijken van de termijn waarvoor de verkoopbelofte verleend werd, van de vereiste bodemattesten betreffende voorschreven eigendom

waaruit blijkt dat dit eigendom opgenomen is in het grondeninformatieregister dat wordt bijgehouden door OVAM en waaruit blijkt dat er geen bodemverontreiniging werd vastgesteld voor dit eigendom.

b) Ruimtelijke ordening – ligging en bestemming van het goed

Als opschortende voorwaarde geldt: het tussenkomen van een definitief en uitvoerbaar, niet verder bestreden RUP dat de grondslag biedt voor de uitbreiding van het bestaande bedrijfsgebouw tot een tuincentrum met een totale netto-verkoopoppervlakte van *grosso modo* 16.000 m² en een kroonlijsthoogte van 12 meter en een nokhoogte van 14 meter, nader te schikken in overleg met de gemeente volgens alle vereisten van de goede ruimtelijke ordening.

c) Verkoop voor vrij en onbelast en zonder juridische belemmeringen

Als opschortende voorwaarde geldt: het bekomen, indien van toepassing, vóór het verstrijken van de termijn waarvoor de verkoopbelofte verleend werd, vanwege de betrokken (schuld)eisers van de kandidaat-verkoper van de toezegging dat het eigendom kan worden verkocht voor vrij en onbelast van om het even welke bezwarende in- of overschrijving of kantmelding of desgevallend van andere bezwarende vorderingen of belemmeringen (bijvoorbeeld: gevaar voor een latere vordering tot ontbinding), en van de zekerheid dat aan de door die (schuld)eisers gestelde voorwaarden kan worden voldaan. De kosten die hiermee verband houden vallen ten laste van de kandidaat-verkoper.

De ondertekening van onderhavige overeenkomst door de kandidaat-verkoper, en zijn verplichting tot uitvoering te goeder trouw van de aangegane verbintenissen, impliceert dat hij er niet van op de hoogte is dat de realisatie van deze voorwaarde op dit ogenblik een probleem zou kunnen stellen.

d) Voorkooprechten

Voor zover voorschreven eigendom het voorwerp zou uitmaken van enig voorkooprecht, geldt als opschortende voorwaarde: het bekomen, vóór het verstrijken van de termijn waarvoor de verkoopbelofte verleend werd, van de zekerheid dat de begunstigde van dit recht hun voorkooprecht niet uitoefenen.

Indien de begunstigde het voorkooprecht uitoefent, wordt, althans indien de desbetreffende specifieke (overheids-) bepalingen aldus dwingend normeren, afgeweken van het hierboven vermeld plechtig karakter van de verkoop en komt de verkoop tot stand overeenkomstig die dwingende (overheids-) bepalingen. In dat geval zal de overeenkomst uiterlijk binnen 4 maanden na de totstandkoming van de verkoop, ter registratie moeten worden aangeboden door en op eigen initiatief van de belastingplichtige (de kandidaat-koper).

Artikel 10. Sanctionering van de OVEREENKOMST

Indien één van beide partijen zijn verbintenissen niet nakomt, heeft de andere partij steeds het recht om, 20 dagen na de neerlegging ter post van de ingebrekestelling van die partij bij aangetekend schrijven, verstuurd naar diens hoger vermeld adres, en binnen dezelfde termijn niet gevolgd door de uitvoering door die partij van diens verbintenissen:

- ofwel de gedwongen naleving van deze verbintenissen in rechte te vervolgen, onverminderd vergoeding van de geleden schade;
- ofwel de overeenkomst als van rechtswege ontbonden te beschouwen, waarbij partijen zijn overeengekomen dat de in gebreke blijvende partij in dat geval aan de andere partij een schadevergoeding verschuldigd is, die forfaitair wordt vastgesteld op 10 % (tien procent) van de hierna vermelde prijs, tegen dewelke voorschreven eigendom zou worden aangekocht.

Artikel 11. Voorwaarden waaronder de verkoop zal plaatsvinden

Indien de optie wordt gelicht, zal de VERKOOP onder meer geschieden onder de volgende VERKOOPSVOORWAARDEN, die door beide partijen moeten worden nageleefd:

11.1. Voor vrij en onbelast van alle hypothecaire en andere bezwarende in- en/of overschrijvingen, kantmeldingen of andere bezwarende belemmeringen of vorderingen (bijv. tot ontbinding), alsmede alle opname in het pandregister betreffend de ingelaste meubilaire goederen, of goederen die onroerend per bestemming geworden zijn, hoe ook genoemd.

11.2. In de toestand waarin het eigendom zich bevindt op dit ogenblik, met alle zichtbare en verborgen gebreken en dus zonder waarborg vanwege de kandidaat-verkoper voor de verborgen gebreken waarvan hij zelf geen kennis had, zonder waarborg ook voor de verkochte oppervlakte, hoe groot het verschil tussen de uitgedrukte en de werkelijke oppervlakte ook moge zijn, zelfs indien dit verschil 1/20ste overtrof.

11.3. Met alle erfdiensbaarheden en gemeenschappen, waarmede het eigendom zou kunnen bevoordeeld of benadeeld zijn.

De kandidaat-verkoper verklaart dienaangaande geen erfdiensbaarheden te hebben gevestigd of toegestaan ten laste van het voorschreven eigendom en geen kennis te hebben van erfdiensbaarheden, andere dan deze vermeld in de eigen aankoopakte.

11.4. Met alle rechten en verplichtingen inzake eventuele gemene muren, hagen of andere afsluitingen, die de scheiding uitmaken tussen het verkochte goed en de aanpalende eigendommen en met alle rechten die de verkoper had kunnen invoeren of had ingeroepen in het raam van de tienjarige aansprakelijkheid van architecten en aannemers, mits de uiteindelijke koper alle kosten die daaruit voortvloeien ten laste neemt.

11.5. Indien het eigendom in de toekomst mocht onderworpen worden aan gehele of gedeeltelijke onteigening, lijnrichting betreffende voorbouw of achterbouw, urbanisatievereisten of om het even welke overheidsbesluiten of reglementen, zal de uiteindelijke koper zich moeten schikken naar al die voorschriften, zonder voor verlies van grond, voor weigering van toelating tot bouwen of welke andere reden ook, enig verhaal tegen de kandidaat-verkoper te kunnen uitoefenen.

De kandidaat-verkoper verklaart dat, voor zover hem bekend, voorschreven eigendom op heden noch geheel noch ten dele het voorwerp uitmaakt van enige voorlopige of definitieve stedenbouwkundige beschermingsmaatregel (bescherming als monument, landschap, dorps- of

stadsgezicht, ...), dat het niet gelegen is in een onteigeningsplan en dat hij ook geen kennis heeft van enig voornemen tot onteigening m.b.t. dit eigendom.

De kandidaat-verkoper verklaart, voor zover hij zelf bouw-, verbouwings- of afbraakwerkzaamheden heeft verricht aan voorschreven eigendom of enige andere handeling of activiteit waarvoor een vergunning vereist is, hiervoor de nodige vergunningen te hebben bekomen, en verklaart dat, voor zover hem bekend, voorschreven eigendom op heden het voorwerp niet uitmaakt van enig bouwmisdrijf en dat de vereiste vergunningen werden afgeleverd gelet op de bestemming, dan wel dat het gebouw wordt vermoed vergund te zijn, behoudens hetgeen hierna vermeld bij de stedenbouwkundige inlichtingen.

De kandidaat-verkoper verklaart dat, voor zover hem bekend, betreffende dit eigendom geen voorkooprecht geldt in hoofde van enige derde (overheid of particulier).

11.6. Vlaams Bodemdecreet

11.6.1. De kandidaat-verkoper verklaart dat er op de gronden die het voorwerp zijn van onderhavige overeenkomst, bij haar weten geen inrichting gevestigd was, die opgenomen is in de lijst van inrichtingen die bodemverontreiniging kunnen veroorzaken, als bedoeld in artikel 2, 14^o en artikel 6 van het Decreet betreffende de bodemsanering en de bodembescherming (Bodemdecreet van 22 oktober 2006).

11.6.2. De kandidaat-verkoper verklaart met betrekking tot de gronden, voorwerp van deze akte, geen weet te hebben van bodemverontreiniging die schade kan berokkenen aan verkrijgers van privatieve kavels in het bedrijvenpark of aan derden, of die aanleiding kan geven tot een saneringsverplichting, tot gebruiksbeperkingen of tot andere maatregelen die de overheid in dit verband zou kunnen opleggen.

11.6.3. De kandidaat-verkoper legt het bodemattest voor dat betrekking heeft op de gronden, en dat werd afgeleverd door OVAM op een nog hierna te bepalen datum.

11.7. De uiteindelijke koper zal het eigendomsrecht en het genot van het goed pas bekomen op het ogenblik van het verlijden van de authentieke akte vaststellende de verkoop.

De kandidaat-verkoper verbindt zich ertoe, in de periode tussen de ondertekening van onderhavige overeenkomst en het verlijden van de notariële akte, geen huurovereenkomst af te sluiten noch de voorwaarden van gebruik te wijzigen, zonder instemming van de kandidaat-koper. Bij miskennen van deze bepaling zal de kandidaat-koper de keuze hebben: ofwel de ontbinding van de overeenkomst te vorderen met schadeloosstelling, ofwel enkel vergoeding van de schade die hij daardoor heeft geleden.

11.8. De uiteindelijke koper zal, vanaf de notariële akte de onroerende voorheffing alsook alle overige zakelijke belastingen moeten dragen en betalen. De verrekening van deze belastingen tussen koper en verkoper voor het lopend jaar gebeurt in beginsel ter gelegenheid van het verlijden van de authentieke akte vaststellende de verkoop.

De kandidaat-verkoper verklaart dat er, betreffende voorschreven eigendom, thans **geen verhaalbelastingen** meer verschuldigd zijn die betrekking hebben op reeds uitgevoerde infrastructuurwerken.

11.9. Waterbeleid:

Het is de kandidaat-koper bekend dat het goed gelegen is in:

- Mogelijk overstromingsgevoelig gebied:
neen
- Effectief overstromingsgevoelig gebied:
neen
- Een afgebakend overstromingsgebied:
neen
- Een afgebakende oeverzone:
neen
- Een risicozone voor overstromingen:
neen

De kandidaat-koper neemt genoegen met deze informatie en ontslaat de kandidaat-verkoper van elke verdere aansprakelijkheid in dit verband.

11.10. Alle rechten, kosten en erelonen betreffende de verkoopakte, inbegrepen de kosten van eventuele opmeting en plan indien gewenst, vallen ten laste van de uiteindelijke koper. De kosten die verband houden met de leveringsplicht van de verkoper, zijn ten laste van de verkoper.

Artikel 12. PRIJS

Indien de verkoop tot stand komt, zal deze, onverminderd latere andersluidende overeenkomst tussen partijen, plaatsvinden tegen de basisprijs hoger vermeld in artikel 5 e) e.

Gegeven de lange duurtijd van de optie komen partijen overeen dat de uiteindelijke koopprijs waartegen het goed zal worden verkocht gekoppeld is aan de evolutie van de prijzen van bouwgronden zoals gepubliceerd door FOD Economie (beSTAT). De prijs zal bij het verlijden van de akte definitief worden bepaald aan de hand van de procentuele stijging van de gemiddelde verkoopprijs van bouwgronden in België. Als uitgangspunt wordt de index genomen van het semester van de ondertekening van huidige overeenkomst. Als eindindex de index die zo dicht mogelijk bij de datum van het verlijden van de akte ligt.

Deze prijs moet betaald worden bij de ondertekening van de notariële akte.

Beide partijen erkennen op de hoogte zijn van de antiwitwaswetgeving die bepaalt:

"De prijs van de verkoop van een onroerend goed mag enkel vereffend worden door middel van overschrijving".

Artikel 13. BIJKOMENDE INFORMATIEVE BEPALINGEN

13.1. Vlaamse Codex Ruimtelijke Ordening

Overeenkomstig artikel 5.2.1. van de Vlaamse Codex Ruimtelijke Ordening worden partijen gewezen op de bepalingen van artikel 4.2.1 van deze Codex, artikel waarin de handelingen

vermeld staan waarvoor een voorafgaande stedenbouwkundige vergunning of omgevingsvergunning voor stedenbouwkundige handelingen vereist is.

Partijen erkennen op de hoogte te zijn van de bepalingen van artikel 4.2.1 luidende als volgt:

"Artikel 4.2.1. Niemand mag zonder voorafgaande omgevingsvergunning voor stedenbouwkundige handelingen:

1° de hiernavolgende bouwwerken verrichten, met uitzondering van onderhoudswerken:

a) het optrekken of plaatsen van een constructie,

b) het functioneel samenbrengen van materialen waardoor een constructie ontstaat,

c) het afbreken, herbouwen, verbouwen en uitbreiden van een constructie;

2° met bomen begroeide oppervlakten, vermeld in artikel 3, § 1 en § 2, van het bosdecreet van 13 juni 1990 ontbossen, zoals vermeld in artikel 4, 15°, van dat decreet;

3° bomen die op een hoogte van één meter boven het maaiveld een stamotrek van één meter hebben, en geen deel uitmaken van de oppervlakten, vermeld in 2°, vellen;

4° het reliëf van de bodem aanmerkelijk wijzigen, onder meer door de bodem aan te vullen, op te hogen, uit te graven of uit te diepen waarbij de aard of de functie van het terrein wijzigt;

5° een grond gewoonlijk gebruiken, aanleggen of inrichten voor:

a) het opslaan van gebruikte of afgedankte voertuigen, of van allerlei materialen, materiaal of afval,

b) het parkeren van voertuigen, wagens of aanhangwagens,

c) het plaatsen van één of meer verplaatsbare constructies die voor bewoning kunnen worden gebruikt, in het bijzonder woonwagens, kampeerwagens, afgedankte voertuigen en tenten, met uitzondering van het kamperen op een vergund of van vergunning vrijgesteld openluchtcreatief terrein in de zin van de decreet van 10 juli 2008 betreffende het toeristische logies;

6° de hoofdfunctie van een bebouwd onroerend goed geheel of gedeeltelijk wijzigen, indien de Vlaamse Regering deze functiewijziging als vergunningsplichtig heeft aangemerkt;

7° een woning opsplitsen of in een gebouw het aantal woonegelegenheden die hoofdzakelijk bestemd zijn voor de huisvesting van een gezin of een alleenstaande wijzigen, ongeacht of het gaat om een eengezinswoning, een etagewoning, een flatgebouw, een studio of een al dan niet gemeubileerde kamer;

8° recreatieve terreinen aanleggen of wijzigen, onder meer een golfterrein, een voetbalterrein, een tennisveld of een zwembad;

9° een publiciteitsinrichting plaatsen of aanbrengen."

De kandidaat-verkoper overhandigt aan de kandidaat-koper een kopie van het stedenbouwkundige uittreksel afgeleverd door de gemeente Sint-Pieters-Leeuw m.b.t. dit goed waaruit blijkt in overeenkomst met art. 5.2.1 VI. Codex R.O.:

* Dat voormelde eigendom begrepen is in: [planinformatie]

- * Dat, overeenkomstig zelfde schrijven van de gemeente Sint-Pieters-Leeuw voor het onroerende goed volgende omgevingsvergunningen werd afgeleverd:
- * Dat het onroerend goed niet het voorwerp uitmaakt van een maatregel als vermeld in titel VI, hoofdstuk III en IV, of een procedure voor het opleggen van een dergelijke maatregel hangende is;
- * Dat er op dit goed geen voorkooprecht rust, vermeld in artikel 2.4.1 of artikel 34 van het decreet van 25 april 2014 betreffende complexe projecten;
- * Dat er geen omgevingsvergunning voor het verkavelen van gronden voor van toepassing is;
- * Dat voor het onroerend goed geen melding wordt gemaakt van het feit of het al dan niet in een gebied ligt dat is aangeduid als watergevoelig openruimtegebied.
- * Dat het onroerend goed niet het voorwerp uitmaakt van een voorkeursbesluit of een projectbesluit.

2. Postinterventiedossier (KB 25/01/2001)

Niet van toepassing.

3. Controleonderzoek elektrische installatie wooneenheid (KB 25 juni 2008)

Niet van toepassing.

4. Energieprestatiecertificaat

Niet van toepassing.

5. Specifieke informatie inzake bescherming - onroerend erfgoed

Niet van toepassing.

6. Bosdecreet

Niet van toepassing.

7. Erfdienstbaarheid van openbaar nut

Bij nazicht op de website van het Federaal Kabels en Leidingen Informatie Meldpunt (afgekort "KLIM"), is het eigendom, voorwerp van onderhavige akte niet gelegen in de directe nabijheid van transportinstallaties van gevaarlijke producten via leidingen of bovengrondse en ondergrondse hoogspanningslijnen (FLUXYS Belgium NV).

Opgemaakt te Sint-Pieters-Leeuw op 29/04/2022 in zoveel exemplaren als er partijen zijn en waarvan elk der partijen verklaart één origineel exemplaar te hebben ontvangen.

Namens BV GROENDEKOR,

Namens DE GEMEENTE,

CONVENANT

TUSSEN DE ONDERGETEKENDEN:

De **BV GROENDEKOR**, met maatschappelijke zetel te 1600 Sint-Pieters-Leeuw, Bergensesteenweg 408 en met ondernemingsnummer KBO BE 0444.553.473, vertegenwoordigd door de heer CARREIN Kris, bestuurder, en de heer CARREIN Sten, bestuurder,

Hierna genoemd "GROENDEKOR",

EN

De **GEMEENTE SINT-PIETERS-LEEUEW**, met bestuurszetel te 1600 Sint-Pieters-Leeuw, Pastorijstraat 21 en met ondernemingsnummer KBO BE0207.513.484, hier vertegenwoordigd door de heer RUYKENS Siebe, voorzitter van de gemeenteraad, wonende te 1602 Vlezenbeek, Konijnestraat 106, en door de heer VASTIAU Walter, algemeen directeur, wonende te 1651 Beersel, Wolfabriekplein 1/0301, in toepassing van artikel 279 van het decreet lokaal bestuur en in uitvoering van de beslissing van de gemeenteraad van 28 april 2022, tegen welke beslissing geen klacht op heden werd ingediend bij de toezichthoudende overheid binnen de termijn daartoe vastgesteld in het decreet over het lokaal bestuur d.d. 22 december 2017,

Hierna genoemd "GEMEENTE SINT-PIETERS-LEEUEW" of "DE GEMEENTE".

WORDT HET VOLGENDE UITEENGEZET:

1. GROENDEKOR is volle eigenaar van een tuincentrum "GROENDEKOR" gelegen aan de Bergensesteenweg 408 te 1600 Sint-Pieters-Leeuw, kadastraal gekend als gemeente Sint-Pieters-Leeuw, 2^{de} afdeling, sectie E, nrs. E396L, E371F2, E397E2, E397A2, E395V, E403F en E408.



De gemeente is volle eigenaar van het aanpalend recreatieterrein kadastraal gekend E 398 B (inham).

2. Van oorsprong is GROENDEKOR gelegen, deels in woonuitbreidingsgebied, deels in zone voor ambachtelijke bedrijven en kmo's volgens het gewestplan Halle-Vilvoorde-Asse (KB 7 maart 1977):

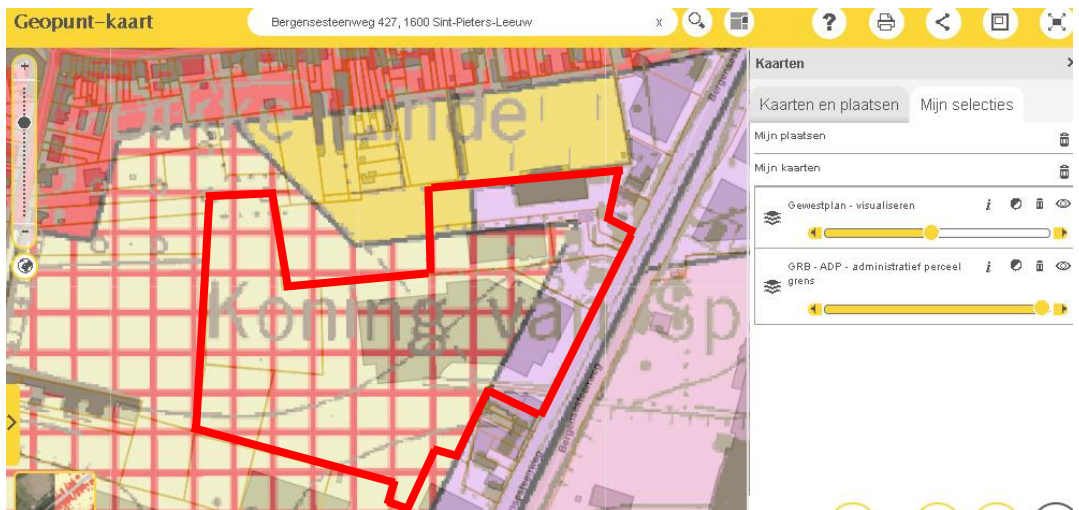

Het perceel nr. 398B van de gemeente is volgens het gewestplan deels gelegen in woonuitbreidingsgebied en deels in recreatiegebied.

3. In de loop der jaren is het tuincentrum GROENDEKOR binnen de gewestplanbestemming historisch gegroeid, met onder andere de parking zoals deze op vandaag ter plaatse bestaat.

4. Op 15 november 2012 heeft de Vlaamse minister van Ruimtelijke Ordening het RUP Wautersstraat goedgekeurd.

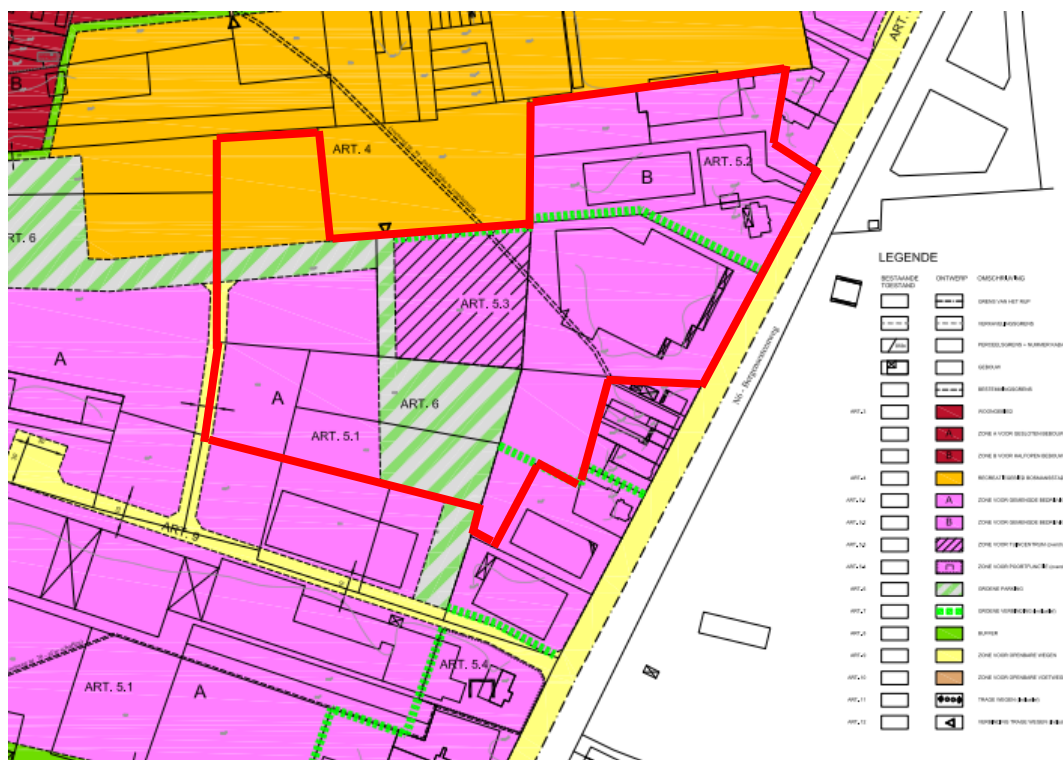

Aan een deel van de reeds bestaande parking werd in het RUP de bestemming van art. 6 "groene parking" gegeven.

De bestemming van deze zone voorziet: *"parking voor gebruikers en bezoekers van het recreatiegebied Bosmanstadion, de zone voor gemengde bedrijvigheid, inclusief de zone voor tuincentrum en de buurtbewoners"*.

De zone loopt van de parking GROENDEKOR door naar de gemeentelijke sportvelden en van daar naar de Wautersstraat, waar op plan een gelijkaardige parking is voorzien.

In het RUP wordt voor het binnengebied ook een wegenisroute uitgetekend (artikel 9).

Deze wegenis ligt voor een bepaald onderdeel van het traject te paard op enerzijds percelen E403f en E408e (eigendom GROENDEKOR) en anderzijds perceel E405c (eigendom OCMW Brussel).

Om de wegenis en parking te realiseren is indertijd samen met het RUP een onteigeningsplan aangenomen. De gemeente kan, mits aan alle vereisten ter zake te voldoen, op basis van de huidige onteigeningsplannen, overgaan tot onteigeningen voor de wegenis en een smal stuk bestemd voor groene parking (innemingen 8, 10 a en 10 b op het onteigeningsplan).



De grote parking is niet in enig onteigeningsplan opgenomen.

5. De nieuwe weg van artikel 9 van het RUP Wautersstraat, die bedoeld is om het ganse bedrijfengebied intern te ontsluiten, is op heden nog niet gerealiseerd en de parking GROENDEKOR sluit er dan ook niet op aan.

Ook de "groene verbindingen" van art. 7 van het RUP (groene puntlijn) die loopt van de groene parking naar de Bergensesteenweg, zijn op heden niet gerealiseerd. Deze groene verbindingen zijn op het RUP indicatief aangeduid en bestemd "voor aanleg van haagstructuren en/of hoogstamaanplanten over een minimale breedte van 3 m welke gecombineerd kunnen worden met een doorsteek voor voetgangers".

6. Partijen zijn er het over eens dat deze ruimtelijke ordening aan her-evaluatie en optimalisatie toe is.

- De gemeente wenst het RUP Wautersstraat in zijn geheel te her-evalueren, onder andere de recreatiezone, waarvoor een behoeftestudie werd opgestart, maar ook de zone voor bedrijvigheid, de wegenis en dergelijke;
- GROENDEKOR heeft renovatie- en uitbreidingsbehoeften en plant daartoe de nodige investeringen, meer bepaald:

- renovatie en uitbreiding van het bestaande gebouw;
- overdekking van de planten in open lucht;
- uitbreiding van de parking.

7. In het kader van huidige overeenkomst heeft de gemeente Sint-Pieters-Leeuw zich, binnen de wettelijk toepasbare context en regels, bereid verklaard om de opmaak van een nieuw RUP op te starten in de loop van het jaar 2022, waarbij zoneringen opnieuw zullen getoetst worden aan de visie van de gemeente Sint-Pieters-Leeuw.

Onderliggend is een optie-overeenkomst opgenomen tussen de partijen teneinde enerzijds een voorwaardelijk en tijdelijk gebruiksrecht te bewerkstelligen voor de gemeente Sint-Pieters-Leeuw in functie van de gebruikers van het recreatiegebied, en anderzijds GROENDEKOR voorwaardelijk ontwikkelingsperspectief te bieden.

De overeenkomst beoogt daarmee een samenwerking te realiseren tussen beide partijen. Ze moet zowel de ontwikkeling van publieke infrastructuur door de gemeente Sint-Pieters-Leeuw mogelijk maken, alsook een kwalitatieve ontwikkeling binnen een context van goede plaatselijke ruimtelijke ordening, waarvan de kwaliteit van de ontwikkeling tevens het algemeen belang van het stedelijk milieu bevordert.

DAAROM WORDT OVEREENGEKOMEN ALS VOLGT:

ARTIKEL 1. Vergunningsaanvraag tijdelijke parking GROENDEKOR en gebruiksrecht voor de gemeente

In een eerste fase zal GROENDEKOR een vergunningsaanvraag indienen met volgend voorwerp:

- tijdelijke vergunning voor de aanleg van extra parkeerplaatsen, waarvan het totaal van het aantal parkeerplaatsen zich dient te beperken tot maximaal 500 en waarbij de westelijke zone van het terrein niet wordt ingericht in de huidige zone met art. 5.1. van het huidige RUP Wautersstraat;
- definitieve vergunning voor de gedeeltelijke overkapping van de bestaande buitenverkoopruimte, die in overeenstemming is met het huidige RUP Wautersstraat.

Deze vergunningsaanvraag, genaamd Omgevingsvergunningsaanvraag parking, zal haar normaal administratief verloop dienen te kennen.

Indien deze vergunningsaanvraag leidt tot een definitieve uitvoerbare

omgevingsvergunning zal de gemeente op dat ogenblik, desgewenst, een tijdelijk **gebruiksrecht** bekomen op het deel van perceel E 403f dat volgens het RUP Wautersstraat in recreatiezone ligt.

Partijen zullen daaromtrent, samen met huidige overeenkomst, een afzonderlijke optie-overeenkomst tot huur van dit terrein sluiten.

Onderdeel van deze huurovereenkomst zal ook een aankoopoptie zijn ten voordele van de gemeente.

De aankoopoptie voor het terrein zal kunnen worden gelicht indien in een later stadium een globale en definitief uitvoerbare omgevingsvergunning voor onbepaalde duur wordt bekomen voor de uitbreiding van het bestaande bedrijfsgebouw tot een tuincentrum met een totale nettoverkoopoppervlakte van *grosso modo* 16.000 m² en een kroonlijsthoogte van 12 meter en een nokhoogte van 14 meter, nader te schikken in overleg met de gemeente volgens alle vereisten van de goede ruimtelijke ordening.

Artikel 2. Start planproces wijziging RUP Wautersstraat

In het kader van een algehele evaluatie van het RUP Wautersstraat voor diverse planonderdelen zal de gemeente Sint-Pieters-Leeuw het RUP herzien.

Daarbij zal onder andere onderzocht worden om de bestemming van "zone voor gemengde bedrijvigheid B" (artikel 5.2. stedenbouwkundige voorschriften) uit te breiden naar het achterliggend deel van het terrein dat nu gelegen is in "zone voor gemengde bedrijvigheid A" (artikel 5.1 stedenbouwkundige voorschriften).

Dit moet het mogelijk maken het bestaande tuincentrum verder uit te bouwen tot een tuincentrum met een totale netto-verkoopoppervlakte van *grosso modo* 16.000 m² en een kroonlijsthoogte van 12 meter en een nokhoogte van 14 meter, nader te schikken in overleg met de gemeente volgens de vereisten van de goede ruimtelijke ordening.

Dit uitgebreide tuincentrum zal op termijn mede ontsloten worden via de interne wegenis die thans reeds in het RUP is voorzien.

GROENDEKOR verbindt zich ertoe om na aanleg van de nieuwe wegenis door de gemeente, haar parking op zo'n wijze te organiseren dat het binnenrijden van de parking zal gebeuren vanaf de Bergensesteenweg en het buitenrijden via de nieuwe ontsluitingsweg. Binnenrijden zal eveneens kunnen via de nieuwe ontsluitingsweg.

De parking zal ook door de bezoekers van de recreatievoorziening vrij gebruikt kunnen worden tijdens de openingsuren van GROENDEKOR. Dit zal als voorwaarde worden opgelegd bij het verlenen van de omgevingsvergunning voor de parking en/of in een bijkomende overeenkomst geregeld tussen de gemeente en

GROENDEKOR.

Artikel 3. Afstand van grond door GROENDEKOR

GROENDEKOR verbindt zich ertoe om van zodra het RUP in hogergenoemde zin is aangenomen en een definitieve en uitvoerbare, niet verder rechtens bestreden omgevingsvergunning voor GROENDEKOR werd bekomen, de grond die haar in eigendom toebehoort, en die volgens het vigerende of het nieuwe RUP vereist is voor de aanleg van de interne wegenis, kosteloos af te staan aan de gemeente zodra deze wenst over te gaan tot realisering van die wegenis.

GROENDEKOR verbindt zich ertoe verhoudingsgewijs deel te nemen in de kosten van de aanleg van die wegenis volgens een verdeelsleutel die fair de kosten zal verdelen over alle eigendommen die binnen het RUP baat zullen hebben bij de aanleg van de nieuwe wegenis (nu of in de toekomst bij herontwikkeling van de eigendommen).

GROENDEKOR zal zich neerleggen bij de verdeling die gebruikelijk is bij de ontwikkeling van bedrijventerreinen en die zal bepaald worden door een beëdigd landmeter-expert.

De akte kosteloze grondafstand zal worden verleden voor de bevoegde ambtenaar van de burgerlijke stand, met name de burgemeester die zal optreden als notaris, of voor een notaris aangeduid in onderling overleg.

De akte kosteloze grondafstand zal verleden worden voor de instrumenterende notaris/bevoegde ambtenaar van de burgerlijke stand (burgemeester) binnen een termijn van 4 maanden na het definitief en uitvoerbaar verleend zijn van de omgevingsvergunning voor de aanleg van de wegenis.

De kosten en erelonen van de notariële akte, alsook de metingskosten, zijn ten laste van de gemeente Sint-Pieters-Leeuw, die de nieuwe weg in de gemeentelijke wegenis zal inlijven.

WAARVAN AKTE.

Opgemaakt te Sint-Pieters-Leeuw op 29/04/2022 in zoveel exemplaren als er partijen zijn en waarvan elk der partijen verklaart één origineel exemplaar te hebben ontvangen.

Namens BV GROENDEKOR

Namens DE GEMEENTE,

Carrein Kris Carrein Sten

Walter Vastiau Siebe Ruykens

Personeel & onderwijs

4	2022_GR_00074	Bevorderingsambt directeur deeltijds kunstonderwijs - Vaststellen van het algemene kader voor werving en selectie - Beslissing GOEDGEKEURD
---	---------------	---

Beschrijving

Aanleiding en motivering

Per 1 december 2022 gaat de directeur van de Leeuwse Kunstacademie met pensioen. Aangezien er geen wervingsreserve meer bestaat waaruit kan worden geput om dit ambt in te vullen, is het aangewezen een wervingprocedure te organiseren.

De gemeenteraad bepaalt als wetgevend orgaan het algemeen kader voor werving en selectie van het ambt van directeur voor het deeltijds kunstonderwijs. Het college van burgemeester en schepenen is als aanstellende overheid bevoegd om de concrete, individuele selectieprocedure vast te stellen.

De laatste keer dat een wervings- en selectieprocedure doorlopen werd voor het ambt van directeur in het deeltijds kunstonderwijs is geleden van het jaar 2000. De beslissing van 16 november 2000 met het kader voor werving en selectie wordt opgeheven en er wordt een nieuw kader vastgesteld.

Het dossier werd voorgelegd aan het Afzonderlijk Bijzonder Overleg- en Onderhandelingscomité Onderwijs.

Aan de gemeenteraad wordt gevraagd om voor het bevorderingsambt van directeur van de Leeuwse Kunstacademie gelet op het kaderprofiel, de algemene regels van de selectieprocedure en de wervingsreserve, de aanstelling op proef, het verloop van de proefperiode en de wijze van evaluatie met het oog op vaste benoeming vast te stellen.

Juridische gronden

Het decreet van 27 maart 1991 betreffende de rechtspositie van sommige personeelsleden van het gesubsidieerd onderwijs en de gesubsidieerde centra voor leerlingenbegeleiding, de artikelen 19, 37bis, 40, 41 en 42.

Het besluit van de Vlaamse Regering van 7 december 2007 houdende de minimale voorwaarden voor de personeelsformatie, de rechtspositieregeling en het mandaatstelsel van het gemeentepersoneel en het provinciepersoneel en houdende enkele bepalingen betreffende de rechtspositie van de secretaris en de ontvanger van de openbare centra voor maatschappelijk welzijn.

Het decreet van 9 maart 2018 betreffende het deeltijds kunstonderwijs, afdeling 3 - omkadering bestuurspersoneel.

Regelgeving: bevoegdheid

Het decreet lokaal bestuur van 22 december 2017, latere wijzigingen en uitvoeringsbesluiten

Financiële informatie

Financiële informatie

De financiële middelen worden per kalenderjaar door de personeelsdienst voorzien op artikel 6131200/1/0112.

Stemming op het agendapunt

De gemeenteraad keurt eenparig het volgende besluit goed.

Besluit

Artikel 1

Het kader voor werving van een directeur deeltijds kunstonderwijs, vastgesteld door de gemeenteraad van 16 november 2000, wordt opgeheven.

Artikel 2

Het ambt van directeur deeltijds kunstonderwijs kan bij wijze van aanwerving of bevordering worden begeven. Het college van burgemeester en schepenen neemt hierover een beslissing.

Artikel 3

Uiterlijk bij de vacantverklaring van het ambt van directeur neemt het college van burgemeester en schepenen een beslissing over het al dan niet opsplitsen van het ambt van directeur en over de opsplitsingsbreuk.

Artikel 4

Het kaderprofiel schoolleiderschap is uitgewerkt door OVSG (Onderwijsdienst voor steden en gemeenten) en steunt op het referentiekader voor leidinggeven in scholen, centra en academies. Het profiel bevat kernopdrachten en -competenties van schoolleiderschap, kennis op het vlak van onderwijs, intrapersonlijke, interpersoonlijke en oplossingsgerichte competenties en competenties i.v.m. denken.

Artikel 5

De minimale termijn tussen de datum van bekendmaking van de vacature en de uiterste datum van de indiening van de kandidaturen is twee weken.

Artikel 6

Het verspreiden van het vacaturebericht volgt de op dat moment geldende afspraken van de vacatureberichten voor het lokaal bestuur van de gemeente Sint-Pieters-Leeuw.

Volgende zaken worden minimaal opgenomen in het vacaturebericht:

- de vacante betrekking(ambt, onderwijsniveau, eventuele prestatiebreuk);
- de aanwervings-bevorderingsvoorwaarden;
- het profiel van de directeur;
- de door de kandidaten te vervullen formaliteiten: de wijze van kandideren, de uiterlijke termijn om te kandideren en de bij te voegen documenten;
- de keuze van een vergelijkende of niet-vergelijkende selectieproef en de globale onderdelen ervan;
- desgevallend de aanleg van een wervingsreserve en de geldigheidsduur ervan;
- de algemene functiebeschrijving voor directeur.

Artikel 7

De selectieproef bestaat uit een schriftelijke, mondelinge en psychotechnische proef.

Artikel 8

De schriftelijke en mondelinge proef worden uitgevoerd door een jury die bestaat uit drie deskundigen, bij voorkeur uit een verschillend geslacht.

De deskundigen worden nominatief uit de hierna vermelde categorieën door het college van burgemeester en schepenen aangesteld:

- als externen: directeurs van gelijkaardige academies, vertegenwoordigers van het OVSG, een psychosociaal consulent;
- als secretaris: algemeen directeur of een personeelslid van de gemeentelijke diensten als niet-stemgerechtigd lid.

Leden van de onderwijsinspectie, bloed- en aanverwanten tot en met de derde graad of echtgenoten/samenwonende partners van de kandidaten en leden van de gemeenteraad en van het college of hun echtgenoot of wettelijk samenwonende partner kunnen geen lid zijn van de jury.

Afgevaardigden van de representatieve vakorganisaties kunnen de selectieproef bijwonen zonder evenwel te zetelen in de jury en deel te nemen aan de deliberaties.

Aan de leden van de jury en de secretaris worden overeenkomstig de bepalingen vastgelegd in de gemeenteraadsbeslissing van 29 juni 1995 houdende de vaststelling van de toelagen aan de leden, de secretaris en de helpers van de selectiecommissie, een vergoeding voor het afnemen van een selectieproef voor niveau A toegekend, gewijzigd bij de gemeenteraadsbeslissing dd. 4 december 2003.

De psychotechnische proeven worden afgenomen door een selectiebureau.

Artikel 9

Het college van burgemeester en schepenen legt het programma en de quotering van de selectieproef vast.

Artikel 10

Er wordt een afzonderlijke wervingsreserve aangelegd voor de duurtijd van drie jaar, verlengbaar met twee jaar.

De geldigheidsduur van de reserve vangt aan op de eerste dag van de maand volgend op de datum van het proces-verbaal van de selectieprocedure opgesteld door de selectiecommissie.

Artikel 11

Het personeelslid moet op het moment van de aanstelling (zowel bij vaste benoeming als bij tijdelijke aanstelling) in het ambt van directeur voldoen aan de minimale wettelijke voorwaarden uit het decreet rechtspositie personeelsleden gesubsidieerd onderwijs en uit het besluit van de Vlaamse Regering van 7 december 2007 en aan de aanvullende voorwaarden die door het college van burgemeester en schepenen worden vastgelegd.

Artikel 12

Het college van burgemeester en schepenen beslist uiterlijk op het einde van het tweede volledige schooljaar de op proef aangestelde directeur vast te benoemen of te laten terugkeren naar zijn vorig ambt.

Tijdens de proefperiode wordt het functioneren beoordeeld op basis van de realisaties van een vooraf opgesteld en goedgekeurd beleidsplan. Te dieneinde wordt een tussentijds en eindrapport met een advies dat niet bindend is, opgesteld door twee adviseurs en voorgelegd aan het college van burgemeester en schepenen.

De op proef aangestelde directeur wordt tijdens de proefperiode en binnen de afspraken van een specifiek begeleidingsplan gecoacht door de pedagogische begeleidingsdienst OVSG.

De procedure voor het opstellen van het tussen- en het eindrapport met advies, wordt als volgt vastgelegd:

- De op proef aangestelde directeur stelt tegen de datum, bepaald door het college van burgemeester en schepenen, een beleidsplan op en legt dit ter goedkeuring voor aan het college.
- Het college van burgemeester en schepenen keurt het voorstel van beleidsplan voor uitvoering goed. Het college kan beslissen dat het voorstel op één of meerdere punten moet worden aangepast. In voorkomend geval wordt een aangepast voorstel binnen de veertien dagen voor goedkeuring opnieuw voorgelegd aan het college.

- Het tussentijds en eindrapport met advies wordt opgesteld door twee adviseurs, aangeduid door het college van burgemeester en schepenen: als externe adviseur (een lid van de pedagogische begeleidingsdienst) en als interne adviseur (de algemeen directeur of zijn gedelegeerde)
- De procedure voor het verlenen van het advies gebeurt in twee stappen:
 - het tussentijds rapport: op het einde van het eerste volledige schooljaar worden de realisaties van het beleidsplan door de op proef aangestelde directeur ter bespreking voorgelegd aan het college van burgemeester en schepenen en achteraf met de op proef aangestelde directeur besproken.
 - het eindrapport: ten laatste op 15 april van het tweede volledige schooljaar worden de realisaties van het beleidsplan door de op proef aangestelde directeur ter bespreking voorgelegd aan de externe en interne adviseur. Het eindrapport met advies wordt voorgelegd aan het college van burgemeester en schepenen. Met het oog op het opstellen van het eindrapport, bespreekt de externe adviseur de realisaties met de interne adviseur.

Artikel 13

De diensten die een kandidaat ononderbroken tot de datum van zijn statutaire aanstelling op proef in tijdelijk verband heeft vervuld als directeur deeltijds kunstonderwijs in de desbetreffende school, kunnen in aanmerking worden genomen voor de proeftijd, op voorwaarde dat de tijdelijk aangestelde directeur volgens de modaliteiten vermeld in artikel 12 prestaties heeft geleverd en zijn functioneren werd beoordeeld.

Artikel 14

Het college van burgemeester en schepenen wordt gelast met de verdere uitvoering van dit besluit en tot het organiseren van het wervingsexamen.

5	2022_GR_00081	Toetreding OFF PROLOCUS - Beslissing GOEDGEKEURD
----------	----------------------	---

Beschrijving

Aanleiding en motivering

Al in 2020, dus ruim voor de opzegging door de verzekeraars, begon de VVSG met het onderzoeken van mogelijke nieuwe pistes voor de aanvullende pensioenen. Sinds 2010 is er immers enorm veel veranderd. Een aanvullend pensioen voor contractanten van lokale besturen is zo goed als veralgemeend, met bovendien het sectorale akkoord van 2020 dat een minimumbijdrage van 2,5 % oplegt. Door de 'Wet Bacquelaine' van 2018 kunnen besturen zelfs een korting op de responsabiliseringsbijdrage krijgen als ze een voldoende hoge tweede pijler aanbieden aan hun contractanten.

Daarnaast rees de vraag naar de mogelijkheid om een aanvullend pensioen ook in kapitaal uit te betalen, was er de dreigende stopzetting van de groepsverzekering door de aanhoudend lage marktrente (wat intussen ook is gebeurd), waren andere aanbieders van aanvullende pensioenen in de publieke sector op zoek naar schaal, enz. Daarom gaf de VVSG in 2020 aan Everaert Actuaries de opdracht om voorstellen te formuleren voor een aanpassing van de aanvullende pensioenen, met drie randvoorwaarden: de oplossing moest billijk zijn voor de medewerkers, betaalbaar en voorspelbaar voor de besturen en beschikbaar op de markt.

Op basis van de conclusies van de studie voerde de VVSG verkennende gesprekken met diverse betrokken spelers. Dat leidde in september 2021 tot een akkoord met OFF

Provant (intussen OFP PPROLOCUS) om tegen 2022 een nieuw aanbod voor aanvullende pensioenen door lokale besturen van het Vlaamse Gewest klaar te hebben.

Daarnaast werd ook een intentieverklaring afgesloten tussen OFP Vlaams Pensioenfonds, OFP Provant en de VVSG waarin de drie zich engageren om de komende jaren te werken aan meer samenwerking (tot mogelijk zelfs een samensmelting) rond aanvullende pensioenen binnen de publieke sector in Vlaanderen.

Het BOC van 30 maart 2022 ging akkoord met de intentie om toe te treden vanaf 1 januari 2022, geen steprate te voorzien, de pensioentoezegging te behouden en een MIPS-groep te vormen.

Aan de gemeenteraad wordt gevraagd om:

- toe te treden tot OFP PROLOCUS vanaf 1 januari 2022;
- de pensioentoezegging te behouden op 3 % van het pensioengevend loon;
- geen steprate te voorzien;
- een MIPS-groep te voorzien tussen de gemeente en het OCMW.

Aan de gemeenteraad wordt gevraagd kennis te nemen en in te stemmen met:

- de beheersovereenkomst en het financieringsplan (algemeen luik en luik VVSG) via de toetredingsakte van OFP PROLOCUS;
- het kaderreglement en het bijzonder pensioenreglement.

Aan de gemeenteraad wordt gevraagd kennis te nemen van de verklaring inzake beleggingsbeginselen (SIP) (algemeen luik en luik VVSG) en de statuten.

Aan de gemeenteraad wordt voorgesteld in te stemmen met het feit dat de door het financieringsplan verschuldigde bijdragen en de kosten voor het functioneren van OFP PROLOCUS zullen worden geïnd door de RSZ in naam en voor rekening van OFP PROLOCUS.

Als bijlage zitten alle begeleidende documenten voor de opstart en de nota die voorgelegd werd aan het BOC voor extra informatie.

Juridische gronden

De rechtspositieregeling voor het gemeentepersoneel, vastgesteld door de gemeenteraad in zitting van 11 december 2008, en alle latere wijzigingen.

Het decreet van 22 december 2017 over het lokaal bestuur.

De 'Wet Bacquellaine' van 30 maart 2018 waardoor besturen een korting op de responsabiliseringsbijdrage krijgen als ze een voldoende hoge tweede pijler aanbieden aan hun contractanten.

Het sectoraal akkoord van 2020 dat een minimale bijdrage van 2,5 % oplegt.

Regelgeving: bevoegdheid

De gemeenteraad is bevoegd op basis van artikel 40-41 van het decreet lokaal bestuur

Financiële informatie

Financiële informatie

Het budget van € 308 705 is voorzien op artikelnummer 6222200 (gemeente en OCMW samen).

De bijkomende kost wordt geraamd op € 20 985,25 voor de prefinanciering en jaarlijkse effectieve kosten van het pensioenfonds.

Dit wordt voor de komende jaren opgenomen in de begroting.

Stemming op het agendapunt

De gemeenteraad keurt eenparig het volgende besluit goed.

Besluit

Artikel 1

De gemeenteraad gaat akkoord om toe te treden tot OFP PROLOCUS vanaf 1 januari 2022 en de eraan gekoppelde modaliteiten qua pensioentoezegging en hiertoe onverwijld een verzoek tot aanvaarding als lid van de Algemene Vergadering te richten tot OFP PROLOCUS.

Artikel 2

De gemeenteraad gaat akkoord om de pensioentoezegging te behouden op 3 % van het pensioengevend loon.

Artikel 3

De gemeenteraad gaat akkoord om om geen 'step rate' of eventueel andere toezegging voor sommige personeelcategorieën te voorzien.

Artikel 4

De gemeenteraad gaat akkoord om om een 'MIPS-groep' te voorzien tussen de gemeente en het OCMW.

Artikel 5

De gemeenteraad neemt kennis van en stemt in met:

- de beheersovereenkomst en het financieringsplan (algemeen luik en luik VVSG) via de toetredingsakte van OFP PROLOCUS;
- het kaderreglement en het bijzonder pensioenreglement.

Artikel 6

De gemeenteraad neemt kennis van de verklaring inzake beleggingsbeginselen (SIP) (algemeen luik en luik VVSG) en de statuten.

Artikel 7

De gemeenteraad stemt in met het feit dat de door het financieringsplan verschuldigde bijdragen en de kosten voor het functioneren van OFP PROLOCUS zullen worden geïnd door de RSZ in naam en voor rekening van OFP PROLOCUS.

Artikel 8

De gemeenteraad onderschrijft om erop toe te zien dat de beleggingen van OFP PROLOCUS duurzaam zijn.

Artikel 9

De voorzitter van de gemeenteraad en de algemeen directeur worden gemachtigd om de noodzakelijke vervolgstappen te nemen voor de uitvoering van voormelde beslissingen.

Bijlagen

- 1.a. Statuten - AV 20211217.pdf
- 1.c. 20220317 - Kaderpensioenreglement
- 1.d. Pensioenreglement DC - MIPS - Basisversie.pdf
- 1.d. Pensioenreglement DC - UNI - Basisversie.pdf
- Toetredingsakte bij de beheersovereenkomst en het financieringsplan.pdf
- 1.e. Financieringsplan - Basisversie.pdf

**Statuten van OFP PROLOCUS zoals beslist op de Algemene Vergadering van
17 december 2021**

HOOFDSTUK I - Naam, zetel, doel, duur

Artikel 1 Naam

De naam van het organisme voor de financiering van pensioenen is PROLOCUS.

Artikel 2 Zetel

De maatschappelijke zetel en het hoofdbestuur van het organisme zijn gevestigd te Koningin Elisabethlei 22, 2018 Antwerpen, Vlaams Gewest.

Artikel 3 Doel

OFP PROLOCUS heeft tot doel op te treden als instelling voor bedrijfspensioenvoorziening (IBP) naar Belgisch recht in de zin van de Wet van 27 oktober 2006 betreffende het toezicht op de instellingen voor bedrijfspensioenvoorzieningen ("de Wet").

In dat kader heeft OFP PROLOCUS tot doel om de pensioentoezeggingen alsook eventuele aanvullende waarborgen waaronder overlijden, invaliditeit en arbeidsongeschiktheid, ten voordele van de contractuele personeelsleden van de volgende (niet-limitatief opgesomde) entiteiten te beheren en uit te voeren:

- de provincies, de gemeenten, OCMW's, intercommunales, intergemeentelijke samenwerkingsverbanden, politiezones, OCMW-verenigingen of vennootschappen, hulpverleningszones of andere publiekrechtelijke rechtspersonen of samenwerkingsverbanden gelegen in het Vlaams Gewest;
- de rechtspersonen die ingevolge het decreet van 18 november 2016 houdende de vernieuwde taakstelling en gewijzigde financies van de provincies een bij het fonds aangesloten entiteit of personeel van een bij het fonds aangesloten entiteit hebben overgenomen;
- de instellingen met een publieke opdracht, gelegen in grondgebied van het Vlaams Gewest, die erkend zijn door de federale overheid, de gemeenschappen en gewesten, de provincies of gemeenten;
- de rechtsopvolgers van één van voormelde entiteiten;
- elke rechtspersoon opgericht door één van voormelde entiteiten;
- elke rechtspersoon (al dan niet naar privaat recht) waarvan de dienstverlening voornamelijk gericht is aan voormelde entiteiten.

Deze entiteiten worden hierna aangeduid als "bijdragende entiteiten". Deze bijdragende entiteiten zijn bijdragende ondernemingen in de zin van de Wet.

Artikel 4 Middelenverbintenis

Het beheer en de uitvoering van de door de bijdragende entiteiten aan haar toevertrouwde pensioentoezeggingen geschiedt overeenkomstig de bepalingen en modaliteiten van de beheersovereenkomst en de toetredingsakten tot de beheersovereenkomst gesloten tussen de bijdragende entiteiten en OFP PROLOCUS.

OFP PROLOCUS verbindt zich ertoe ieder engagement uit te voeren naar best vermogen en met gebruik van de beschikbare middelen. OFP PROLOCUS is niet tot enige resultaatsverbintenis gehouden.

Artikel 5 Duur

OFP PROLOCUS is opgericht voor onbepaalde duur.

HOOFDSTUK II Lidmaatschap

Artikel 6 Aantal leden

OFP PROLOCUS zal bestaan uit minimum één lid.

Indien het enige lid ontslag neemt of wordt uitgesloten, zal de raad van bestuur alles in het werk stellen om binnen de zes maanden een nieuw lid te vinden.

Indien het organisme op een bepaald ogenblik minder dan één gewoon lid zou tellen, zal de raad van bestuur bijeengeroepen worden binnen de zes weken om te onderzoeken of binnen een periode van zes maanden na het wegvallen van het laatste of enige lid, een nieuw of ander gewoon lid kan toetreden tot of een nieuw of ander lid gewoon lid kan worden van het organisme.

In zulk geval is de raad van bestuur bevoegd om te beslissen met een gewone meerderheid van de aanwezige of vertegenwoordigde stemmen, over de toetreding van een lid. Bij staking van stemmen in de raad van bestuur, zal in dit geval, de stem van de voorzitter van de raad van bestuur doorslaggevend zijn

Indien het enige overblijvende lid beslist om het beheer van zijn pensioentoezegging(en) niet langer aan OFP PROLOCUS toe te vertrouwen, en er geen nieuw lid gevonden wordt, moet dit lid instemmen met de ontbinding en vereffening van OFP PROLOCUS.

Het aantal leden is onbeperkt.

Artikel 7 Groepen van leden

Er zijn 2 groepen van leden: (1) leden Groep Provant en (2) leden Groep VVSG.

7.1 De leden Groep Provant

De leden Groep Provant zijn de bijdragende entiteiten evenals hun eventuele rechtsopvolgers gevestigd in de provincie Antwerpen die op uiterlijk 31 december 2021 het beheer van één of meerdere pensioentoezegging(en) aan het OFP hebben toevertrouwd; Zolang zij het beheer en de uitvoering van deze pensioentoezegging(en) toevertrouwen aan OFP PROLOCUS blijven zij een lid Groep Provant van OFP PROLOCUS.

De MIPS Groep Provincie Antwerpen vormt een bijzondere categorie binnen Groep Provant: Onder MIPS -Groep Provincie Antwerpen wordt verstaan de Provincie Antwerpen en de bijdragende entiteiten evenals hun eventuele rechtsopvolgers waarmee voormelde een MIPS-mobiliteitsovereenkomst heeft afgesloten vermeld in bijlage bij hun pensioenreglement(en).

7.2 De leden Groep VVSG

De leden Groep VVSG zijn de bijdragende entiteiten die het beheer van één of meerdere pensioentoezegging(en) volgens de formule VVSG met ingang van 1 januari 2022 of later aan OFP PROLOCUS toevertrouwen; Zolang zij het beheer en de uitvoering van hun pensioentoezegging(en) toevertrouwen aan OFP PROLOCUS blijven zij een lid Groep VVSG van OFP PROLOCUS.

7.3 Lidmaatschap beide groepen

Wanneer een lid van Groep Provant op of na 1 januari 2022 een pensioenstelsel volgens de formule VVSG invoert en het beheer daarvan aan OFP PROLOCUS toevertrouwt, zal zij, in de mate waarin en slechts voor zolang zij een pensioenstelsel in beide groepen beheert, lid zijn van Groep Provant én Groep VVSG. In dit geval beschikt zij over één stemrecht binnen de plenaire algemene vergadering en over één stem in elke deelvergadering.

Artikel 8 Toetreding

Iedere entiteit die wenst toe te treden tot OFP PROLOCUS richt hiertoe een verzoek aan de voorzitter van de raad van bestuur. De raad van bestuur beslist over de toetreding van een nieuw lid.

De toetredingsdatum wordt beslist door de raad van bestuur, in onderling overleg met het toetredend lid.

De toetreding tot OFP PROLOCUS houdt van rechtswege de aanvaarding in door het toetredend lid van de statuten en alle overige algemene of overkoepelende documenten en verbindende bestuursdocumenten die

PROLOCUS OFP

Instelling voor Bedrijfspensioenvoorziening gevestigd te Koningin Elisabethlei 22,
2018 Antwerpen.

Identificatienummer FSMA: 50.594
Ondernemingsnummer: 0809.537.155

gelden voor alle afzonderlijke vermogens (zoals onder meer: het algemeen deel van de beheersovereenkomst, het financieringsplan en de verklaring inzake de beleggingsbeginselen; de huishoudelijke reglementen van de organen op het overkoepelend niveau,) van kracht op het ogenblik van de toetreding, evenals de specifieke documenten die betrekking hebben op het afzonderlijk vermogen of de afzonderlijke vermogens waaraan de bijdragende entiteit deelneemt.

Artikel 9 Vaste vertegenwoordiging van leden

Iedere bijdragende entiteit duidt onder zijn bestuurders, leden van het directiecomité of werknemers, ten minste één vaste vertegenwoordiger aan die belast wordt met de uitvoering van de opdracht in naam en voor rekening van de rechtspersoon. De OFP wordt hiervan in kennis gesteld.

De vaste vertegenwoordiger verdedigt het standpunt van het lid dat hij vertegenwoordigt.

Het is mogelijk dat meerdere bijdragende entiteiten dezelfde vaste vertegenwoordiger aanduiden. Deze vertegenwoordiger verdedigt de standpunten van ieder lid.

Wanneer een vaste vertegenwoordiger door het lid van zijn opdracht als vaste vertegenwoordiger wordt ontslagen, dient dit lid onmiddellijk een nieuwe vaste vertegenwoordiger aan te duiden en OFP PROLOCUS daarvan in kennis stellen.

Artikel 10 Uittreding van leden

Iedere bijdragende entiteit kan, beslissen om het beheer en de uitvoering van zijn pensioentoezegging(en) niet langer toe te vertrouwen aan OFP PROLOCUS en uit te treden. De uittreding heeft in principe uitwerking op 31 december van het lopend kalenderjaar behoudens anders overeengekomen. Hiertoe moet de voorzitter van de raad van bestuur uiterlijk drie maanden voorafgaand de aangetekende opzeggingsbrief van het betrokken lid ontvangen.

Het uittredend lid maakt bij uittreding aanspraak op het gedeelte van de activa (of het daarmee overeenstemmend bedrag) zoals bepaald in overeenstemming met de beheersovereenkomst en de toetredingsakte daartoe, het financieringsplan en het pensioenreglement van zijn pensioentoezegging(en) beheerd door OFP PROLOCUS. OFP PROLOCUS zal deze activa of het ermee overeenstemmend bedrag, alsook alle passiva die voortvloeien uit de beheerde pensioentoezegging(en) op de datum waarop de uittreding uitwerking heeft, overdragen naar de pensioeninstelling aangeduid door het uittredend lid.

Vanaf de datum waarop de uittreding uitwerking heeft, zal OFP PROLOCUS geen verplichtingen meer hebben ten aanzien van het uitgetreden lid met betrekking tot zijn pensioentoezegging(en) op voorwaarde dat alle activa conform de beheersovereenkomst of de toetredingsakte overgedragen zijn naar een andere pensioeninstelling.

In geval van uittreding van het laatste lid behorend tot een afzonderlijk vermogen, gaat deze uittreding automatisch gepaard met de vereffening van dit afzonderlijk vermogen.

Artikel 11 Uitsluiting van leden

Leden kunnen enkel uitgesloten worden door middel van een met redenen omkleed besluit van de plenaire algemene vergadering met dien verstande dat het lid waarvoor de uitsluiting wordt gevraagd, niet kan deelnemen aan de bespreking en de stemming. Voorafgaand aan het besluit wordt het betrokken lid op zijn vraag gehoord door de algemene vergadering.

Er kan enkel overgegaan worden tot uitsluiting van leden in geval van

- niet-naleving van de toepasselijke wettelijke, reglementaire en statutaire bepalingen;
 - niet-naleving van de beheersovereenkomst;
 - niet-naleving van de toetredingsakte tot de beheersovereenkomst;
 - niet-naleving van het financieringsplan en desgevallend de sanerings- of herstelplannen.
- Het uitgesloten lid maakt aanspraak op het gedeelte van de activa (of het ermee overeenstemmend bedrag)

zoals bepaald in overeenstemming met de beheersovereenkomst en het financieringsplan.

Voor het uitgesloten lid heeft het besluit tot uitsluiting uitwerking op de datum waarop de pensioentoezegging(en) van het betrokken lid niet langer wordt (worden) beheerd en uitgevoerd door OFP PROLOCUS. In haar besluit tot uitsluiting legt de algemene vergadering de uiterste datum vast waarop het betrokken lid het beheer en de uitvoering van zijn pensioentoezegging(en) moet toevertrouwd hebben aan een andere pensioeninstelling (en de voormelde activa en passiva bijgevolg effectief moeten overgedragen zijn naar deze pensioeninstelling). Hiervoor geeft de algemene vergadering een redelijke termijn. Ten laatste 3 maanden voordien stelt het uitgesloten lid OFP PROLOCUS in kennis van de pensioeninstelling waarnaar de voormelde activa (of overeenstemmend bedrag) en passiva moeten worden overgedragen.

In geval van uitsluiting van het laatste lid behorend tot een afzonderlijk vermogen, gaat deze uitsluiting automatisch gepaard met de ontbinding en de vereffening van dit afzonderlijk vermogen waarmee het betrokken lid instemt.

Artikel 12 Register

De raad van bestuur houdt een register van de leden ter beschikking op de zetel met vermelding van de beslissingen betreffende toetreding, uittreding of uitsluiting van leden. Dit register precificeert tot welke groep(en) een bijdragende entiteit behoort.

Artikel 13 Einde lidmaatschap

Het lidmaatschap van OFP PROLOCUS eindigt:

- in geval van uittreding volgens de regels vastgelegd in artikel 10;
- in geval van uitsluiting volgens de regels vastgelegd in artikel 11;
- in geval het laatste lid de beslissing tot ontbinding en vereffening heeft genomen.

Het uitgetreden of uitgesloten lid moet voorafgaand aan de uitwerking van zijn uitsluiting of zijn uittreding alle verplichtingen voldoen ten aanzien van OFP PROLOCUS die voortvloeien uit zijn pensioentoezegging(en), (het algemeen en specifiek luik van) het financieringsplan, de beheersovereenkomst en de toetredingsakte daartoe en iedere andere contractuele, wettelijke of reglementaire verplichting.

Het uitgetreden of uitgesloten lid vrijwaart OFP PROLOCUS ten aanzien van alle vorderingen en/of schade die het gevolg zijn van het niet (volledig) voldoen van deze verplichtingen.

Indien op het moment van de uitsluiting of de uittreding niet alle verplichtingen zijn voldaan, blijft het uitgetreden of uitgesloten lid gebonden voor wat de overblijvende verplichtingen betreft. OFP PROLOCUS heeft daarbij het recht de uitvoering af te dwingen met alle rechtsmiddelen.

HOOFDSTUK III – Afzonderlijke Vermogens

Artikel 14 Afzonderlijk Vermogen Provant - Afzonderlijk Vermogen VVSG – Afzonderlijk Kostenvermogen

Er zijn drie afzonderlijke vermogens in de zin van de Wet ingesteld binnen OFP PROLOCUS:

14.1 Afzonderlijk Vermogen Provant

Dit zijn de verplichtingen en de activa evenals het onverdeelde deel van gezamenlijk beheerde activa die, op basis van een afzonderlijke boekhouding, betrekking hebben op de pensioenregelingen van de bijdragende entiteiten die lid zijn van Groep Provant.

Er wordt gepreciseerd dat 20 miljoen EUR (bedrag op 1 januari 2022) van het voormalig buffervermogen van OFP Provant inherent en onvervreemdbaar aan het Afzonderlijk Vermogen Provant wordt toegewezen ten voordele van de Leden MIPS-Groep Provincie Antwerpen. Dit segment wordt aangeduid als het "MIPS-Segment".

14.2 Afzonderlijk Vermogen VVSG

Dit zijn de verplichtingen en de activa evenals het onverdeelde deel van gezamenlijk beheerde activa die, op basis van een afzonderlijke boekhouding, betrekking hebben op de pensioenregelingen van de bijdragende entiteiten die lid zijn van de Groep VVSG zoals gedefinieerd in artikel 7.2 van deze statuten.

14.3 Afzonderlijk Kostenvermogen

Dit is een derde afzonderlijk vermogen in de zin van de Wet, dat notioneel opgedeeld wordt in meerdere segmenten.

14.3.1 Kostensegment VVSG

Dit is het segment dat met ingang van 1 januari 2025 zal gebruikt worden tot voldoening van de beheerskosten van de leden Groep VVSG. Het wordt gevoed met bijdragen van de bijdragende entiteiten van Groep VVSG die tot doel hebben om de kosten te dekken, zoals bepaald in de beheersovereenkomst en het specifiek financieringsplan van het Afzonderlijk Vermogen VVSG.

14.3.2 Transitiesegment

Dit segment bestaat op 1 januari 2022 uit het voormalig buffervermogen van OFF Provant verminderd met het bedrag dat op 1 januari 2022 aan het MIPS-Segment werd toegewezen. Het Transitiesegment wordt behoudens eerdere uitputting tot en met 2024 aangewend voor de beheers- en transitiekosten van OFF PROLOCUS.

14.3.3 Garantiesegment

Indien er op 1 januari 2025 een batig saldo is binnen het Transitiesegment zal dit geconverteerd worden in een Garantiesegment dat tot doel heeft de beheerskosten te dragen van alle bijdragende entiteiten evenals hun eventuele rechtsopvolgers die op 31 december 2021 door de Algemene Vergadering van het OFF Provant aanvaard waren als lid, tot de uitputting daarvan.

14.3.4 Kostensegment Provant

Na uitputting van het Garantiesegment zal een nieuw Kostensegment Provant opgericht worden, dat zal gevoed worden met bijdragen van de bijdragende entiteiten van Groep Provant die tot doel hebben om de kosten te dekken van het Afzonderlijk Vermogen Provant, zoals bepaald in de Beheersovereenkomst en het specifiek financieringsplan van het Afzonderlijk Vermogen Provant.

HOOFDSTUK IV – Algemene Vergadering

Artikel 15 Samenstelling

De algemene vergadering is samengesteld uit alle leden Groep Provant en alle leden Groep VVSG. Elk lid heeft één stem.

Artikel 16 Bevoegdheden

16.1 Plenaire bevoegdheden – Deelbevoegdheden

Het beheer van de pensioentoezeggingen wordt per Groep geregeld via een afzonderlijk vermogen, zoals omschreven in Hoofdstuk III van deze statuten. Rekening houdend met deze eigenheid van OFF PROLOCUS worden de bevoegdheden van de algemene vergadering opgedeeld in plenaire bevoegdheden en deelbevoegdheden.

16.2 Plenaire bevoegdheden op overkoepelend niveau en het Afzonderlijk Kostenvermogen

- de wijziging van de statuten;

PROLOCUS OFP

Instelling voor Bedrijfspensioenvoorziening gevestigd te Koningin Elisabethlei 22,
2018 Antwerpen.

Identificatienummer FSMA: 50.594
Ondernemingsnummer: 0809.537.155

- de benoeming, afzetting en ambtsbeëindiging van de bestuurders, de erkende commissaris(sen) en revisoraatvennootschappen, en in voorkomend geval de vaststelling van hun bezoldiging;
- de uitsluiting van leden Groep Provant en Groep VVSG;
- de goedkeuring van de geconsolideerde jaarrekeningen en het jaarverslag voor het geheel van de activiteiten van OFP PROLOCUS en het Afzonderlijk Kostenvermogen;
- de kwijting aan de bestuurders en de erkende commissaris(sen) en revisoraatvennootschappen die verband houdt met de geconsolideerde jaarrekeningen en het jaarverslag voor het geheel van de activiteiten van OFP PROLOCUS en het Afzonderlijk Kostenvermogen;
- de bekrachtiging van het algemeen luik van het financieringsplan en de wijzigingen hieraan;
- de bekrachtiging van het algemeen luik van de verklaring inzake de beleggingsbeginselen en de wijzigingen hieraan;
- de bekrachtiging van de beheersovereenkomst en de wijzigingen hieraan;
- het inrichten van bijkomende afzonderlijke vermogens, andere dan opgenomen in deze statuten;
- de ontbinding en vereffening van OFP PROLOCUS in haar geheel;
- de ontbinding en vereffening van het Afzonderlijk Kostenvermogen;
- de bevoegdheden waaromtrent de wetgeving een besluit van de algemene vergadering vereist die niet zijn opgesomd in deze statuten.

16.3 Bevoegdheden op het niveau van Groep Provant en Groep VVSG

- de goedkeuring van de jaarrekeningen en het jaarverslag van het afzonderlijk vermogen;
- de kwijting aan de bestuurders en de erkende commissaris(sen) en revisoraatvennootschappen die verband houdt met de jaarrekeningen en het jaarverslag van het afzonderlijk vermogen
- de bekrachtiging van het specifiek luik van het financieringsplan en de wijzigingen hieraan;
- de bekrachtiging van het specifiek luik van de verklaring inzake de beleggingsbeginselen en de wijzigingen hieraan;
- de vereffening van het afzonderlijk vermogen;
- de bekrachtiging van collectieve overdrachten van het afzonderlijk vermogen naar een andere pensioeninstelling of de bekrachtiging van collectieve overdrachten naar een ander afzonderlijk vermogen;

16.4 Specifieke bepalingen

Wat betreft de aanwending van het MIPS-segment behorende tot het Afzonderlijk Vermogen Provant en het Garantiesegment en toekomstig Kostensegment Provant behorend tot het Afzonderlijk Kostenvermogen is enkel (de vaste vertegenwoordiger van) het provinciebestuur van de Provincie Antwerpen bevoegd om enige beslissing te nemen over de aanwending daarvan. Concreet betekent dit dat de bevoegdheden tot:

- wijziging van de statuten;
- bekrachtiging van de (algemene en specifieke delen van) de verklaring inzake beleggingsbeginselen, beheersovereenkomst en financieringsplan of wijzigingen daaraan;
- bekrachtiging van collectieve overdrachten.

vermeld onder artikel 16.2 en 16.3 in zoverre zij betrekking hebben op deze segmenten onderworpen zullen zijn aan het akkoord van (de vaste vertegenwoordiger van) de Provincie Antwerpen en dat deze beslissingen in beginsel bindend zijn voor de plenaire algemene vergadering en de deelvergadering Groep Provant. De plenaire vergadering evenals deelvergadering Groep Provant zullen deze beslissingen op voorstel van de vaste vertegenwoordiger van het Provinciebestuur Antwerpen bekrachtigen behoudens wanneer de voorgestelde wijziging in strijd zou zijn met wettelijke of reglementaire bepalingen die in een met redenen omkleed besluit worden opgenomen.

Wat betreft de aanwending van het Kostensegment VVSG behorende tot het Afzonderlijk Kostenvermogen zijn enkel de leden Groep VVSG bevoegd om enige beslissing te nemen over de aanwending daarvan. Concreet betekent dit dat de bevoegdheden tot:

- wijziging van de statuten;
- bekrachtiging van de (algemene en specifieke delen van) de verklaring inzake beleggingsbeginselen, beheersovereenkomst en financieringsplan of wijzigingen daaraan;
- bekrachtiging van collectieve overdrachten.

vermeld onder 16.2 in zoverre zij betrekking hebben op het Kostensegment VVSG onderworpen zijn aan het akkoord van de meerderheid van de leden Groep VVSG. Deze beslissingen zijn in beginsel bindend

PROLOCUS OFP

Instelling voor Bedrijfspensioenvoorziening gevestigd te Koningin Elisabethlei 22,
2018 Antwerpen.

Identificatienummer FSMA: 50.594
Ondernemingsnummer: 0809.537.155

voor de leden van Groep Provant. De plenaire algemene vergadering zal deze beslissingen op voorstel van de leden Groep VVSG bekrachtigen behoudens wanneer de voorgestelde wijziging in strijd zou zijn met wettelijke of reglementaire bepalingen die in een met redenen omkleed besluit worden opgenomen.

Artikel 17 Organisatie

17.1 Inleiding

De bijeenkomsten van de algemene vergadering worden georganiseerd via een plenaire algemene vergadering en deel-algemene vergaderingen voor Afzonderlijk Vermogen Provant en Afzonderlijk Vermogen Groep VVSG. Onverminderd de toepassing van artikel 16.4 worden beslissingen binnen het Afzonderlijk Kostenvermogen genomen binnen de plenaire algemene vergadering.

De algemene vergadering (plenaire en deel-algemene vergaderingen) wordt door de raad van bestuur bijeengeroepen in de gevallen bepaald bij de wet of de statuten of wanneer ten minste één vijfde van de leden het vraagt en minstens eenmaal per jaar.

De plenaire bevoegdheden vermeld onder artikel 16.2 worden onverminderd de bepalingen in artikel 16.4 gezamenlijk uitgeoefend door de leden van Groep Provant en Groep VVSG in de plenaire algemene vergadering. De bevoegdheden vermeld onder artikel 16.3 worden onverminderd de toepassing artikel 16.4 gezamenlijk uitgeoefend door de leden behorend tot de desbetreffende Groep.

17.2 Plenaire algemene vergadering

17.2.1 Jaarlijkse vergadering

Ten minste eenmaal per jaar komt de plenaire algemene vergadering bijeen op een door de raad van bestuur vast te stellen datum op de zetel van OFP PROLOCUS of op een andere in de oproeping te vermelden plaats. Deze jaarlijkse plenaire algemene vergadering wordt in beginsel gehouden nadat de deel-algemene vergaderingen werden gehouden voor de afzonderlijke vermogens Groep Provant en Groep VVSG. De raad van bestuur kan beslissen om deelvergaderingen en plenaire vergaderingen op éénzelfde moment te organiseren indien dit om praktische redenen opportuun is.

Uiterlijk 20 kalenderdagen voor deze jaarlijkse plenaire algemene vergadering bepaalt de raad van bestuur de agenda, de dag, het uur en plaats ervan.

Deze worden vermeld in de oproeping die per gewone brief en/of elektronisch aan de leden Groep Provant en leden Groep VVSG wordt overgemaakt, net als de agenda. Uiterlijk 10 kalenderdagen voor de jaarlijkse plenaire algemene vergadering worden onder meer de volgende (ontwerp)documenten elektronisch ter beschikking gesteld:

- de geconsolideerde jaarrekening(en) van het afgelopen boekjaar voor het geheel van de activiteiten van OFP PROLOCUS;
- de jaarrekening(en) van het afgelopen boekjaar voor het Afzonderlijk Kostenvermogen;
- het verslag van de raad van bestuur aan de algemene vergadering voor het geheel van de activiteiten van OFP PROLOCUS;
- het verslag van de raad van bestuur aan de algemene vergadering over het Afzonderlijk Kostenvermogen;
- alle ontwerpdocumenten waarvan de bekrachtiging een agendapunt uitmaakt.

Bijkomend kunnen de leden op elk moment verzoeken om bepaalde punten op de agenda van de eerstkomende bijeenkomst van de plenaire algemene vergadering te plaatsen. Ze richten hiertoe een schriftelijk verzoek aan de voorzitter van de raad van bestuur. De voorzitter van de raad van bestuur zal op basis van de aard en de dringendheid van de voorgestelde agendapunten, oordelen of hiertoe een buitengewone of bijzondere plenaire algemene vergadering moet worden samengeroepen, of deze voorgestelde agendapunten kunnen meegenomen worden op de eerstvolgende, geplande bijeenkomst.

17.2.2 Buitengewone plenaire algemene vergadering

Buitengewone en bijzondere plenaire algemene vergaderingen moeten binnen dertig kalenderdagen worden bijeengeroepen na beslissing van de raad van bestuur of na ontvangst van een aanvraag tot bijeenroeping, ondertekend door ten minste een vijfde van het totaal aantal leden en per aangetekende brief gericht aan de voorzitter van de raad van bestuur. Deze aanvraag vermeldt de voorgestelde agendapunten.

17.2.3 Aanwezigheid en vertegenwoordiging

Ieder lid kan aan de oproeping verzaken. Hij wordt verondersteld regelmatig opgeroepen te zijn indien hij aanwezig of vertegenwoordigd is op de vergadering.

Alle leden Groep Provant hebben het recht zich te laten vertegenwoordigen door een ander lid Groep Provant, mits een schriftelijke volmacht.

Alle leden Groep VVSG hebben het recht zich te laten vertegenwoordigen door een ander lid Groep VVSG, mits een schriftelijke volmacht.

De voorzitter van de raad van bestuur of de voorzitter van de algemene vergadering kan andere personen op de algemene vergadering uitnodigen. Deze hebben geen stemrecht.

De vergaderingen worden bijgewoond door de voorzitter van het operationeel orgaan dat belast wordt met het dagelijks bestuur.

17.2.4 Schriftelijke besluitvorming / vergadering op afstand

De raad van bestuur kan beslissen om de deelname vanop afstand elektronisch aan de plenaire algemene vergadering toe te laten, alsook om via een schriftelijke procedure te beslissen indien zij van oordeel is dat de aard van de geagendeerde materie dit toelaat. In geval van een schriftelijke procedure wordt er beslist met eenparigheid van stemmen. Deze schriftelijke procedure is niet mogelijk voor de uitsluiting van leden noch voor de afzetting van bestuurders of de goedkeuring van de jaarrekening.

In het geval van teleconferentie kan een lid in het geval van een technische storing bij het stemmen alsnog zijn stem doorgeven indien hij dit ten laatste 12 uur na de algemene vergadering laat weten. Deze stem wordt slechts in aanmerking genomen indien deze een doorslaggevende rol zou spelen voor de uitslag.

17.2.5 Voorzitterschap

In de transitiefase (van januari 2022 tot de eerste algemene vergadering na de lokale verkiezingen in 2024) wordt het voorzitterschap binnen de plenaire vergadering op voordracht van de Raad van Bestuur en na goedkeuring door de plenaire vergadering opgenomen door een vaste vertegenwoordiger van een lid, behorend tot Groep VVSG. Vanaf de nieuwe invulling van de bestuursorganen na de verkiezingen van 2024 wordt het voorzitterschap van de plenaire algemene vergadering op voordracht van de Raad van Bestuur en na goedkeuring van de plenaire vergadering opgenomen door een vaste vertegenwoordiger van een lid, dat behoort tot een andere groep dan de groep die de voorzitter van de raad van bestuur heeft aangeduid.

17.2.6 Aanwezigheids- en meerderheidsvereiste

Tenzij anders bepaald in deze statuten is plenaire algemene vergadering regelmatig samengesteld als ten minste één lid van Groep Provant en één lid van Groep VVSG aanwezig is.

Onverminderd de toepassing van artikel 16.4 worden de beslissingen in de plenaire algemene vergadering (artikel 16.2 bevoegdheden), tenzij anders bepaald in deze statuten, genomen bij gewone meerderheid van de aanwezige of vertegenwoordigde leden. Onverminderd de toepassingen van artikel 16.4 vereisen beslissingen ivm statutenwijzigingen behorende tot de bevoegdheid van de plenaire vergadering – tenzij anders in de statuten bepaald – een gewone meerderheid in Groep Provant én Groep VVSG..

In geval van staking van stemmen moet de voorzitter een nieuwe tweede stembestuur organiseren. In geval

uit deze stemming opnieuw staking van stemmen blijkt, is het voorstel verworpen.

17.2.7 Notulen

De overwegingen en beslissingen van de plenaire algemene vergadering worden opgenomen in de notulen die door de secretaris van de bijeenkomst worden opgemaakt en door de leden worden goedgekeurd. De notulen worden ondertekend door de voorzitter en de secretaris van de bijeenkomst en bewaard op de zetel van OFP PROLOCUS. Zij worden elektronisch ter beschikking gesteld van de leden. Zij worden op aanvraag elektronisch ter beschikking gesteld aan derden.

De gedelegeerd bestuurder zal de functie van secretaris uitoefenen.

17.3 Deelvergadering Afzonderlijk Vermogen Groep Provant en Afzonderlijk Vermogen VVSG

Onderhavige bepalingen zijn enkel van toepassing voor Afzonderlijk Vermogen Groep Provant en Afzonderlijk Vermogen VVSG. De bevoegdheden met betrekking tot het Afzonderlijk Kostenvermogen behoren onverminderd de toepassing van artikel 16.4 tot de plenaire bevoegdheden.

17.3.1 Jaarlijkse vergadering

Ten minste eenmaal per jaar komt de deel-algemene vergadering van een afzonderlijk vermogen bijeen op een door de raad van bestuur vast te stellen datum op de zetel van OFP PROLOCUS of op een andere in de oproeping te vermelden plaats. Deze jaarlijkse deel-algemene vergadering wordt in beginsel gehouden voorafgaand aan de plenaire algemene vergadering.

Uiterlijk 20 kalenderdagen voor deze jaarlijkse deel-algemene vergadering van een afzonderlijk vermogen bepaalt de raad van bestuur de agenda, de dag, het uur en plaats ervan. Deze worden vermeld in de oproeping die per gewone brief en/of elektronisch aan de leden van het betrokken afzonderlijk vermogen wordt overgemaakt, net als de agenda. Uiterlijk 10 kalenderdagen voor de jaarlijkse deel-algemene vergadering worden de volgende (ontwerp)documenten elektronisch ter beschikking gesteld van de leden van het betrokken afzonderlijk vermogen:

- de jaarrekening(en) van het afgelopen boekjaar van het afzonderlijk vermogen ;
- het verslag van de raad van bestuur aan de algemene vergadering voor het afzonderlijk vermogen;
- alle voor de agendapunten relevante informatie.

17.3.2 Buitengewone vergaderingen

Buitengewone deel-algemene vergaderingen van een afzonderlijk vermogen moeten binnen dertig dagen worden bijeengeroepen na beslissing van de raad van bestuur of na ontvangst van een aanvraag tot bijeenroeping door de leden van het afzonderlijk vermogen en per aangetekende brief gericht aan de voorzitter van de raad van bestuur. Deze aanvraag vermeldt de voorgestelde agendapunten.

De oproepingen met vermelding van agenda, plaats, dag en uur van de vergadering, worden uiterlijk 20 kalenderdagen vóór de dag van de vergadering per gewone brief of e-mail aan de leden van het afzonderlijk vermogen overgemaakt. Uiterlijk 10 kalenderdagen vóór de dag van de vergadering worden ook de ontwerpdocumenten waarvan de bekrachtiging of de goedkeuring een agendapunt uitmaakt elektronisch ter beschikking gesteld van de leden van het betrokken afzonderlijk vermogen.

17.3.3 Aanwezigheid en vertegenwoordiging (volmacht)

Ieder lid behorend tot het afzonderlijk vermogen kan aan de oproeping verzaken. Hij wordt verondersteld regelmatig opgeroepen te zijn indien hij aanwezig of vertegenwoordigd is op de vergadering.

Alle leden behorend tot een afzonderlijk vermogen hebben het recht de deel-algemene vergaderingen van hun afzonderlijk vermogen bij te wonen of zich te laten vertegenwoordigen door de vaste vertegenwoordiger van een ander lid behorend tot het betreffende afzonderlijk vermogen, mits een schriftelijke volmacht.

De volmachten moeten uiterlijk twee kalenderdagen vóór de bijeenkomst op de zetel van OFP PROLOCUS zijn neergelegd.

De vergaderingen worden bijgewoond door de voorzitter van het operationeel orgaan dat belast wordt met het dagelijks bestuur (de gedelegeerd bestuurder) en de voorzitter van de plenaire algemene vergadering.

De voorzitter van de raad van bestuur of de voorzitter van de deel-algemene vergadering kan andere personen op de algemene vergadering uitnodigen. Deze hebben geen stemrecht.

17.3.4 Schriftelijke besluitvorming / vergadering op afstand

De raad van bestuur kan beslissen om de deelname vanop afstand elektronisch aan de deel-algemene vergaderingen van de afzonderlijke vermogens toe te laten, alsook om via een schriftelijke procedure te beslissen indien de raad van bestuur van oordeel is dat de aard van de geagendeerde materie dit toelaat. In geval van een schriftelijke procedure wordt er beslist met eenparigheid van stemmen van alle leden van het betrokken afzonderlijk vermogen.

De oproeping bevat steeds de wijze van besluitvorming zodat ieder lid in staat is zich voldoende te organiseren.

De algemene vergadering kan met elektronische hulpmiddelen op afstand georganiseerd worden. Indien bij de stemming van een punt een lid door een technische storing niet kan stemmen, kan hij zijn stem alsnog doorgeven indien hij dit ten laatste 12 uur na de algemene vergadering laat weten en zijn stem een doorslaggevende rol kan spelen voor de uitslag.

17.3.5 Voorzitterschap

De deelvergadering duidt onder de vaste vertegenwoordigers van de leden van het Afzonderlijk Vermogen een voorzitter aan. Indien de voorzitter van de plenaire vergadering eveneens een vaste vertegenwoordiger is van een entiteit die tot het Afzonderlijk Vermogen behoort wordt het voorzitterschap van de deelvergadering waargenomen door de voorzitter van de plenaire algemene vergadering.

17.3.6 Aanwezigheids- en meerderheidsvereiste

Tenzij anders bepaald in deze statuten is de deel-algemene vergadering van een afzonderlijk vermogen regelmatig samengesteld als ten minste één lid van het afzonderlijk vermogen aanwezig is.

Onverminderd de toepassing van artikel 16.4 en andere bijzondere meerderheidsvereisten opgenomen in deze statuten hebben de leden behorend tot het afzonderlijk vermogen één stem in de deel-algemene vergadering van het afzonderlijke vermogen waartoe zij behoren (uitoefening van de bevoegdheden vermeld onder artikel 16.3).

De beslissingen in de deel-algemene vergadering van een Afzonderlijk Vermogen worden genomen bij gewone meerderheid van de aanwezige of vertegenwoordigde leden, tenzij anders bepaald in deze statuten.

17.3.7 Notulen

De overwegingen en beslissingen van de deel-algemene vergadering van een afzonderlijk vermogen worden opgenomen in de notulen die door de secretaris van de bijeenkomst worden opgemaakt en door de deel-algemene vergadering van dat afzonderlijk vermogen worden goedgekeurd. De notulen worden ondertekend door de voorzitter en de secretaris van de bijeenkomst en bewaard op de zetel van OFP PROLOCUS. Zij worden elektronisch ter beschikking gesteld van de leden die tot het betreffende vermogen behoren. Zij worden op aanvraag elektronisch ter beschikking gesteld aan derden.

HOOFDSTUK V – Operationele organen

Artikel 18 Algemene bepalingen van toepassing op alle operationele organen

18.1 Fit & Proper vereiste

Ieder lid van een operationeel orgaan en desgevallend zijn vaste vertegenwoordiger wanneer het een rechtspersoon betreft, moet permanent beschikken over de voor zijn functie vereiste passende deskundigheid en professionele betrouwbaarheid (fit & proper vereiste). OFP PROLOCUS ziet hierop toe en voert hiertoe de nodige onderzoeken bij aanvang en periodiek gedurende de looptijd van het mandaat. De benoeming van een lid van een operationeel orgaan zal pas plaats vinden na de toestemming van de FSMA op de voorafgaandelijke fit & proper toets.

De raad van bestuur kan verdere regels uitwerken in het huishoudelijk reglement omtrent het (periodiek) onderzoek van de fit & proper vereiste.

In afwachting van een positieve beslissing van de FSMA over de fit & proper toets, kan elk operationeel orgaan geldig bijeen komen en beslissen met de overige leden van het operationeel orgaan.

18.2 Aansprakelijkheid bestuurders en leden operationele organen

Onverminderd hun verantwoordelijkheid krachtens de geldende wetgeving, zijn de bestuurders en de leden van de operationele organen hoofdelijk aansprakelijk tegenover de aangeslotenen en de pensioengerechtigden van pensioenregelingen voor elke schade die voortvloeit uit de niet-naleving van de wettelijke bepalingen terzake en uit de miskennis van de statuten. Zij gaan in die hoedanigheid geen enkele persoonlijke verplichting aan in verband met de verbintenissen van OFP PROLOCUS. Zij zijn slechts verantwoordelijk voor de vervulling van hun opgedragen taak en voor de fouten in hun (bestuurs)taken.

Ten aanzien van overtredingen waaraan zij geen deel hebben gehad, worden de bestuurders slechts ontheven van de hun aansprakelijkheid wanneer hen geen schuld te wijten is en men hen niet kan verwijten nagelaten te hebben alle hun ter beschikking staande middelen aan te wenden om de schade te voorkomen of te beperken

18.3 Vertegenwoordiging

Indien een rechtspersoon wordt benoemd als lid van een operationeel orgaan duidt deze een vaste vertegenwoordiger aan onder zijn vennoten, zaakvoerders, bestuurders, leden van het directiecomité, leden van het bestuursorgaan, werknemers of onder diezelfde personen van de bijdragende entiteit, de instelling of de entiteit die een controlebevoegdheid over deze entiteit uitoefent. De vaste vertegenwoordiger wordt in naam van de rechtspersoon belast met de uitvoering van de opdracht in zijn naam en voor zijn rekening.

Wanneer het mandaat van een lid van een operationeel orgaan van een bijdragende entiteit eindigt, eindigt tegelijk ook het mandaat van de vaste vertegenwoordiger van deze bijdragende entiteit in het kader van de uitoefening van dit mandaat.

Artikel 19 Raad van bestuur

19.1 Samenstelling

19.1.1 Transitiefase

Tijdens een transitiefase (vanaf 1 januari 2022 tot en met de samenstelling van de nieuwe raad van bestuur na de eerste gewone plenaire algemene vergaderingen - volgend op de lokale verkiezingen van 2024) is de raad van bestuur als volgt samengesteld:

- Eén bestuurder voorgedragen door het provinciebestuur van de Provincie Antwerpen die tevens optreedt als voorzitter van de raad van bestuur;
- 9 bestuurders voorgedragen door de leden behorend tot Groep Provant, als volgt samengesteld:
 - De gedelegeerd bestuurder, aangeduid door het provinciebestuur van de Provincie Antwerpen;
 - 3 andere bestuurders aangeduid door het provinciebestuur van de Provincie Antwerpen;
 - 3 bestuurders aangeduid door de gemeentes behorend tot Groep Provant;
 - 2 bestuurders aangeduid door intergemeentelijke samenwerkingsverbanden behorend tot Groep Provant.

PROLOCUS OFP

Instelling voor Bedrijfspensioenvoorziening gevestigd te Koningin Elisabethlei 22,
2018 Antwerpen.

Identificatienummer FSMA: 50.594
Ondernemingsnummer: 0809.537.155

- 5 bestuurders voorgedragen door de leden behorend tot Groep VVSG, voorgedragen door de VVSG;
- 2 bestuurders voorgedragen door twee gemeentes die lid zijn van Groep VVSG en in bewonersaantal op 1 januari van het desbetreffend jaar kwalificeren als de grootste gemeente (elke gemeente één bestuurder)
- 2 onafhankelijke bestuurders gezamenlijk voorgedragen door de VVSG en het Provinciebestuur Antwerpen
- 3 bestuurders voorgedragen door de representatieve vakorganisaties., waarbij elke van de 3 representatieve vakorganisaties één bestuurder voordraagt.

Indien een instelling of organisatie die krachtens dit artikel bevoegd is om één of meerdere bestuurders voor te dragen nalaat (een) (nieuwe) bestuurder(s) voor te dragen tot (her)benoeming door de plenaire algemene vergadering, of wanneer de algemene vergadering nog niet is overgegaan tot (her)benoeming van de betrokken bestuurder(s) zal de raad van bestuur desalniettemin rechtsgelding samengesteld zijn en kunnen beslissen.

19.1.2 Samenstelling na de lokale verkiezingen van 2024

Na de eerste plenaire algemene vergadering volgend op de lokale verkiezingen van 2024 zal de raad van bestuur als volgt samengesteld zijn:

- Eén bestuurder voorgedragen door het provinciebestuur van de Provincie Antwerpen;
- De voorzitter van het operationeel orgaan belast met het dagelijks bestuur (de gedelegeerd bestuurder);
- Eén bestuurder voorgedragen door een Provincie die lid is van het OFP PROLOCUS, op voordracht van de VVP;
- 2 bestuurders voorgedragen door gemeentes die lid zijn van het OFP PROLOCUS en in bewonersaantal van het desbetreffend jaar kwalificeren als de grootste gemeentes. (elke gemeente één bestuurder)
- 5 bestuurders aangeduid onder de lokale besturen behorend tot Groep VVSG, voorgedragen door de VVSG die hierbij rekening houdt met een evenwichtige territoriale spreiding;
- 3 bestuurders voorgedragen door de representatieve vakorganisaties, waarbij elke van de 3 representatieve vakorganisaties één bestuurder voordraagt;
- 2 onafhankelijke bestuurders gezamenlijk voorgedragen door de VVSG en het Provinciebestuur Antwerpen;
- Eén bestuurder voorgedragen door de VVSG;
- Eén bestuurder voorgedragen onder de intergemeentelijke samenwerkingsverbanden die lid zijn van OFP PROLOCUS, gezamenlijk voorgedragen door de VVSG en het Provinciebestuur Antwerpen.

OFP PROLOCUS waakt erover dat er bij de voordracht van (nieuwe) bestuurders rekening gehouden wordt met een generevenwichtige samenstelling van de raad van bestuur.

Indien een instellingen of organisatie die krachtens dit artikel bevoegd is om één of meerdere bestuurders voor te dragen nalaat een (nieuwe) bestuurder voor te dragen tot (her)benoeming door de plenaire algemene vergadering, of wanneer de algemene vergadering nog niet is overgegaan tot (her)benoeming van de betrokken bestuurder(s) zal de raad van bestuur rechtsgelding samengesteld zijn en kunnen beslissen.

Indien het bestuurdersmandaat wordt toegewezen aan een rechtspersoon, wordt een vaste vertegenwoordiger aangeduid onder zijn vennoten, zaakvoerders, bestuurders, leden van het directiecomité of bestuursorgaan van de betrokken entiteit.

In ieder geval moeten de bijdragende entiteiten of hun vertegenwoordigers steeds de meerderheid uitmaken in de raad van bestuur.

19.2 Benoeming, duur en einde van het bestuurdersmandaat en coöptatie

Onverminderd de overgangsregeling uit artikel 19.1.1 worden de bestuurders door de algemene vergadering benoemd voor een termijn van zes jaar. Hun opdracht eindigt door het verstrijken van de duur van hun mandaat en eveneens door overlijden, vrijwillig ontslag, afzetting, het niet meer voldoen aan de fit & proper vereiste (cf. artikel 18) of het niet langer kunnen optreden als vertegenwoordiger van de entiteit of vereniging die de betrokken bestuurder heeft voorgedragen of door de hieronder omschreven omstandigheden.

In de mate de toetreding van een nieuwe gemeente tot OFP PROLOCUS er toe noopt dat zij kwalificeert als

PROLOCUS OFP

Instelling voor Bedrijfspensioenvoorziening gevestigd te Koningin Elisabethlei 22,
2018 Antwerpen.

Identificatienummer FSMA: 50.594
Ondernemingsnummer: 0809.537.155

één van de twee gemeentes met het grootste bewonersaantal zal het bestuursmandaat met ingang van de eerstvolgende bijeenkomst van de plenaire algemene vergadering worden toegekend aan deze bijdragende entiteit of een vertegenwoordiger van deze entiteit. Deze bestuurder wordt benoemd op de eerstvolgende plenaire algemene vergadering die eveneens akte neemt van het einde van het mandaat van de bestuurder die tot de toetreding van de nieuwe bijdragende entiteit als 2de grootste gemeente kwalificeerde.

Indien het mandaat van een bestuurder openvalt voor het verstrijken van het einde van zijn mandaat, kan de raad van bestuur een vervanger coöpteren voor de resterende duur van het opengefallen mandaat. Deze benoeming moet worden bevestigd op de eerstvolgende bijeenkomst van de plenaire algemene vergadering. De opdracht van de vervanger eindigt door het verstrijken van de duur van het oorspronkelijke mandaat, tenzij anders bepaald door de plenaire algemene vergadering. Ook de gecoöpteerde bestuurder dient te voldoen aan de fit & proper vereiste (conform artikel 18), waarvoor ook de toestemming van de FSMA op de voorafgaandelijke fit & proper toets is vereist.

De vergoeding van de bestuurders wordt bepaald door de plenaire algemene vergadering, conform het remuneratiebeleid van OFP PROLOCUS.

Artikel 20 Voorzitter en secretaris

De raad van bestuur kiest onder de bestuurders een voorzitter. De voorzitter wordt aangeduid onder de bestuurders die ofwel voorgedragen zijn door de VVSG ofwel voorgedragen zijn door het Provinciebestuur Antwerpen. Indien het voorzitterschap binnen de plenaire algemene vergadering wordt waargenomen door een vertegenwoordiger van een bijdragende entiteit behorend tot Groep Provant zal de voorzitter aangeduid worden onder de bestuurders voorgedragen door de VVSG (et vice versa).

Tot de eerste plenaire algemene vergadering na de lokale verkiezingen van 2024 wordt het voorzitterschap toegewezen aan een bestuurder-vertegenwoordiger van het Provinciebestuur van Antwerpen. Vanaf het mandaat van de nieuwe voorzitter, gekozen op de eerste plenaire algemene vergadering na de lokale verkiezingen van 2024 duurt het mandaat 6 jaar.

De raad van bestuur benoemt de gedelegeerd bestuurder tot secretaris.

Bij verhindering van de voorzitter wordt deze functie waargenomen door een andere aanwezige bestuurder.

Artikel 21 Instellen van andere operationele organen en adviescomités

De raad van bestuur kan conform de toepasselijke wettelijke bepalingen andere operationele organen oprichten, op overkoepelend niveau of op niveau van een afzonderlijk vermogen, en beslist welke operationele taken worden gedelegeerd aan deze andere operationele organen.

De benaming, de samenstelling, de voorwaarden voor aanstelling van de leden, hun opdracht, hun ontslag, de duur van hun opdracht en hun eventuele bezoldiging, de werking en de taken worden bepaald door de Raad van Bestuur in het huishoudelijk reglement van het betrokken operationeel orgaan.

Tevens kan de raad van bestuur in zijn schoot adviescomités oprichten, op overkoepelend niveau of op niveau van een afzonderlijk vermogen. De benaming, de samenstelling, de voorwaarden voor aanstelling van de leden, hun opdracht, alsook hun ontslag en hun eventuele bezoldiging, de werking en de taken worden bepaald door de raad van bestuur in het huishoudelijk reglement van het betrokken adviescomité.

Het ontbreken van adviescomités verhindert niet dat de raad van bestuur beroep kan doen op adviseurs-experten, die de raad van bestuur bijstaan in de besluitvorming.

Artikel 22 Agenda, vertegenwoordiging en besluitvorming

22.1 Algemeen

De agenda voor de vergadering van de raad van bestuur wordt vastgesteld door de voorzitter of door diegene daartoe aangeduid door de raad van bestuur. De door een bestuurder schriftelijk aan de voorzitter

van de Raad van Bestuur voorgestelde punten worden in die agenda opgenomen.

De raad van bestuur kan slechts geldig beslissen wanneer de helft van de bestuurders aanwezig of vertegenwoordigd zijn.

Een bestuurder kan zich door een ander bestuurder laten vertegenwoordigen mits schriftelijke volmacht.

Mits akkoord van de raad van bestuur kunnen niet-bestuurders de vergaderingen bijwonen, evenwel zonder stemrecht.

De besluiten worden bij gewone meerderheid van stemmen genomen. Bij staking van stemmen in de raad van bestuur, zal de stem van de voorzitter van de raad van bestuur doorslaggevend zijn.

In uitzonderlijke gevallen, wanneer de dringende noodzakelijkheid en het maatschappelijk belang dit vereisen, kunnen de besluiten van de raad van bestuur worden genomen bij eenparig schriftelijk akkoord van de bestuurders behoudens ingeval de Wet dit niet toelaat. Deze procedure kan evenwel niet worden gevolgd voor de vaststelling van de jaarrekening of de aanwending van het maatschappelijk fonds.

De overwegingen en de beslissingen van de raad blijken uit de goedgekeurde notulen, ondertekend door de voorzitter en de secretaris en bijgehouden op de zetel van OFF PROLOCUS.

De werking van de raad van bestuur wordt verder geregeld in het huishoudelijk reglement van de raad van bestuur.

22.2 Bijzondere bepalingen

Wat betreft het MIPS-segment behorende tot het Afzonderlijk Vermogen Provant en het Garantiesegment (en het toekomstige Kostensegment Groep Provant) behorend tot het Afzonderlijk Kostenvermogen, zijn beslissingen die krachtens artikel 23 van onderhavige statuten tot de bevoegdheid van de raad van bestuur behoren, en onverminderd de bevoegdheden van de algemene vergadering onderworpen aan het akkoord van de bestuurder(s) voorgedragen door de Provincie Antwerpen en bindend voor de raad van bestuur.

De raad van bestuur zal deze beslissingen goedkeuren behoudens wanneer de voorgestelde beslissing in strijd zou zijn met wettelijke of reglementaire bepalingen die in een met redenen omkleed besluit worden opgenomen.

Wat betreft het Kostensegment Groep VVSG zijn beslissingen die krachtens artikel 23 van onderhavige statuten tot de bevoegdheid van de raad van bestuur behoren, en onverminderd de bevoegdheden van de algemene vergadering onderworpen aan het akkoord van de bestuurder(s) voorgedragen door VVSG.

De raad van bestuur zal deze beslissingen goedkeuren behoudens wanneer de voorgestelde beslissing in strijd zou zijn met wettelijke of reglementaire bepalingen die in een met redenen omkleed besluit worden opgenomen.

Artikel 23 Bevoegdheden

De raad van bestuur bepaalt het algemeen beleid van OFF PROLOCUS, neemt de strategische beslissingen en oefent het toezicht uit op alle andere operationele organen en eventuele adviesorganen, alsook op de werking van OFF PROLOCUS en in het bijzonder de naleving van de toepasselijke wettelijke bepalingen.

De raad van bestuur draagt de eindverantwoordelijkheid voor de naleving door het OFF PROLOCUS van de bepalingen van de Wet of de bepalingen die krachtens de Wet zijn vastgesteld.

De raad van bestuur is bevoegd om alle handelingen te verrichten die nodig of dienstig zijn tot verwezenlijking van het doel van OFF PROLOCUS behoudens de bevoegdheden waarvoor volgens de Wet of de statuten alleen de plenaire of deel-algemene vergadering bevoegd is.

De raad van bestuur is bevoegd voor alle operationele taken, met uitzondering van de operationele taken

die de raad van bestuur heeft gedelegeerd aan een ander operationeel orgaan.

De raad van bestuur is bevoegd de in onderhavige statuten bedoelde huishoudelijke reglementen uit te vaardigen betreffende de organisatie en werking van de operationele organen. Deze reglementen zijn bindend voor alle leden van OFP PROLOCUS

Artikel 24 Vertegenwoordigingsbevoegdheid

De raad van bestuur vertegenwoordigt OFP PROLOCUS in en buiten rechte, in België en in het buitenland, en dit voor alle handelingen en beslissingen die het bestuur van OFP PROLOCUS aangaan.

Om OFP PROLOCUS rechtsgeldig te vertegenwoordigen, treden de gedelegeerd bestuurder en de voorzitter van de Raad van Bestuur gezamenlijk op.

Alle akten en stukken die OFP PROLOCUS verbinden, worden, tenzij in geval van bijzondere machtiging, ondertekend door de gedelegeerd bestuurder en de voorzitter van de Raad van Bestuur.

De uittreksels uit en de afschriften van de notulen en van andere documenten worden door de voorzitter van de raad van bestuur of door twee bestuurders ondertekend.

In aangelegenheden van dagelijks bestuur kan OFP PROLOCUS eveneens vertegenwoordigd worden door de gedelegeerd bestuurder of twee leden van het operationeel orgaan dat belast is met het dagelijks bestuur.

Artikel 25 Dagelijks bestuur – Gedelegeerd Bestuurder - Delegatie van bevoegdheden

25.1 Algemeen

De raad van bestuur kan het dagelijks bestuur alsmede zijn bevoegdheden voor bepaalde rechtshandelingen overdragen naar een operationeel orgaan. Dit geldt evenwel niet voor de rechtshandelingen die een weerslag hebben op het algemene strategie, noch voor de algemene politiek en het uitbestedingsbeleid of de aanstelling van externe dienstverleners. Onder dagelijks bestuur worden de handelingen en beslissingen bedoeld in het artikel 9:10, tweede lid WVV.

De taken, samenstelling en werking van het operationeel orgaan dat belast is met het dagelijks bestuur wordt omschreven in het huishoudelijk reglement van het betrokken operationeel orgaan.

25.2 Dagelijks bestuur

Er wordt een operationeel orgaan "dagelijks bestuur" opgericht waarvan de gedelegeerd bestuurder deel uitmaakt en ook de voorzitter is.

25.2.1 Samenstelling

In de transitiefase zoals bedoeld in artikel 19.1.1. bestaat dit operationeel orgaan uit

- De gedelegeerd bestuurder (die tevens optreedt als voorzitter van dit operationeel orgaan), voorgedragen door het Provinciebestuur van Antwerpen.
- De voorzitter van de raad van bestuur
- De financieel beheerder van de provincie Antwerpen
- Twee leden voorgedragen door de VVSG

Op de eerste vergadering van de raad van bestuur die krachtens artikel 19.1.2 werd benoemd zal het operationeel orgaan belast met het dagelijks bestuur minstens uit de volgende leden bestaan:

- De voorzitter van de raad van bestuur
- De gedelegeerd bestuurder (die tevens optreedt als voorzitter van dit operationeel orgaan))
- Een vertegenwoordiger voorgedragen door VVSG

Het Dagelijks Bestuur is een uitvoerend operationeel orgaan van OFP PROLOCUS dat belast is met de operationele taken die haar worden opgedragen in het huishoudelijk reglement vastgelegd door de Raad van Bestuur.

HOOFDSTUK VI Sleutelfuncties en erkende commissaris

Artikel 26 Aanstelling en organisatie van de sleutelfuncties

Ter ondersteuning van de toezichtstaken van de raad van bestuur worden vier permanente sleutelfuncties aangesteld overeenkomstig de geldende regelgeving: de risicobeheerfunctie, de actuariële functie, de compliance functie en de interne auditfunctie.

Net zoals de leden van een operationeel orgaan, moeten de verantwoordelijken voor de sleutelfuncties voldoen aan de fit & proper vereiste.

De sleutelfunctie kan worden uitgeoefend door een natuurlijk persoon, hetzij door een rechtspersoon die een vaste vertegenwoordiger aanstelt, hetzij door een college van natuurlijke personen welke gezamenlijke verantwoordelijkheid dragen voor de functie.

De sleutelfuncties rapporteren periodiek aan de raad van bestuur en minstens eenmaal per jaar.

Artikel 27 Erkende Commissaris

Eén of meerdere door de Autoriteit voor Financiële Diensten en Markten (FSMA) erkende commissarissen of revisoraatsvennootschappen worden belast met de controle van de financiële toestand, de jaarrekeningen en de regelmatigheid van de verrichtingen van OFP PROLOCUS in het licht van de Wet en de statuten. Indien deze controle wordt uitgeoefend door meerdere commissarissen, moet, overeenkomstig de geldende wetgeving, ten minste één de hoedanigheid voeren van erkend commissaris.

Wat betreft de aanstelling, het ontslag, de bezoldiging en de functie van de erkende commissaris wordt uitdrukkelijk verwezen naar de geldende wettelijke beschikkingen.

HOOFDSTUK VII – Adviescomités

Artikel 28 Instellen van adviescomités

De raad van bestuur kan adviescomités inrichten op overkoepelend niveau, hetzij op het niveau van een afzonderlijk vermogen. De adviesorganen zijn geen operationele organen en hebben geen beslissingsbevoegdheid. Bij elke beslissing door de raad van bestuur die betrekking heeft op domeinen waarvoor het adviesorgaan bevoegd is overeenkomstig het toepasselijke huishoudelijk reglement, wordt hun niet-bindend advies gevraagd.

HOOFDSTUK VIII – Boekjaar en jaarrekeningen

Artikel 29 Middelen

De middelen van OFP PROLOCUS zijn samengesteld uit:

- stortingen en/of bijdragen ontvangen van de bijdragende entiteiten al dan niet via tussenkomst van de RSZ met het oog op het uitvoeren van hun pensioentoezeggingen (d.i. ter financiering van de pensioenprestaties zowel als ter dekking van de beheerskosten);
- overdrachten van andere erkende pensioeninstellingen;
- giften en legaten;
- opbrengsten voortkomende van alle inkomsten, inbrengen en overdrachten;
- niet-uitbetaalde prestaties (in overeenstemming met de beheerde pensioentoezeggingen en rekening houdend met de geldende wetgeving terzake).

Artikel 30 Boekjaar

Het boekjaar van OFP PROLOCUS valt samen met het kalenderjaar.

Op eenendertig december worden de rekeningen opgemaakt per afzonderlijk vermogen enerzijds en voor

het geheel van de activiteiten van OFP PROLOCUS anderzijds, en wordt het boekjaar afgesloten.

De rekeningen en andere bij de Wet voorgeschreven documenten van het afgesloten boekjaar, worden door de raad van bestuur ter verificatie aan de (erkende) commissaris(sen) voorgelegd. Zij worden vervolgens ter goedkeuring aan de jaarlijkse deel-algemene vergaderingen van het afzonderlijk vermogen (jaarrekening van het afzonderlijk vermogen) en aan de jaarlijkse overkoepelende algemene vergadering (de geconsolideerde jaarrekening voor het geheel van de activiteiten van OFP PROLOCUS) voorgelegd.

HOOFDSTUK IX - Ontbinding, vereffening

Artikel 31 Algemeen

Er kan beslist worden om over te gaan tot de ontbinding en vereffening van één of meerdere afzonderlijke vermogens. De vereffening van een afzonderlijk vermogen brengt niet de vereffening van de andere afzonderlijke vermogens met zich mee, noch de ontbinding en vereffening van OFP PROLOCUS in zijn geheel. Enkel de ontbinding van het laatste afzonderlijke vermogen brengt automatisch ook de ontbinding en vereffening van OFP PROLOCUS in zijn geheel met zich mee.

Artikel 32 Ontbinding en vereffening van een afzonderlijk vermogen

32.1 Algemeen

De beslissing omtrent de ontbinding en de vereffening van een afzonderlijk vermogen behoort tot de bevoegdheden van de leden van het betrokken afzonderlijk vermogen.

Onverminderd de toepassing van de geldende wetgeving, kan de algemene vergadering van het afzonderlijk vermogen de ontbinding ervan enkel uitspreken indien twee derde van de leden behorend tot het afzonderlijk vermogen aanwezig of vertegenwoordigd zijn. Is die voorwaarde niet vervuld, dan kan een tweede bijeenroepen vergadering met de leden van het betrokken vermogen geldig beraadslagen ongeacht het aantal aanwezige of vertegenwoordigde leden behorend tot het afzonderlijk vermogen. De beslissing wordt genomen met een gewone meerderheid van de aanwezige of vertegenwoordigde leden van het afzonderlijk vermogen. Indien er tot ontbinding en vereffening wordt beslist dan duidt de algemene vergadering tevens de vereffenaar(s) aan, bepaalt hun bevoegdheden binnen de beperkingen opgelegd bij Wet of koninklijk besluit.

De vereffenaar(s) zal/zullen in de mate van het mogelijke de nodige maatregelen nemen om de verworven rechten van de aangeslotenen van de pensioentoezegging(en) verbonden aan het betrokken afzonderlijk vermogen en de rechten van de pensioengerechtigden te waarborgen in overeenstemming met de bepalingen van de betrokken pensioenreglementen en/of -overeenkomsten, (het algemeen en specifiek luik van) de beheersovereenkomst (en de toetredingsakte daartoe), (het algemeen en specifiek luik van) het financieringsplan en de toepasselijke wettelijke bepalingen.

32.2 Specifieke regels m.b.t. het Afzonderlijk Kostenvermogen en het MIPS-Segment

In geval van ontbinding en vereffening van het Afzonderlijk Kostenvermogen zal een batig saldo binnen het Afzonderlijk Kostenvermogen in volgende volgorde toegewezen worden:

- De kosten ten gevolge van de vereffening en eventuele andere kosten die verplicht door de Wet ten laste van het Afgezonderd Kostenvermogen opgelegd worden, voor de helft geventileerd over het Kostensegment Groep VVSG en het Garantiesegment, desgevallend Kostensegment Groep Provant.
- De bestemming van het na voorgaande stappen resterend actief, wordt per segment bepaald door de leden van Groep die dit segment opgebouwd hebben.

In geval van ontbinding en vereffening van het Afzonderlijk Vermogen Groep Provant zal een batig saldo binnen het MIPS-Segment pro rata de lange termijnvoorzieningen van elke entiteit behorend tot de MIPS Groep Provincie Antwerpen aan die entiteit toegewezen worden en vervolgens ter beschikking gesteld worden voor een overdracht naar een andere pensioeninstelling.

Artikel 33 Ontbinding en vereffening van OFP PROLOCUS

De beslissing omtrent de ontbinding en de vereffening van OFP PROLOCUS behoort tot de bevoegdheden waarover de plenaire algemene vergadering beslist.

Er zal niet worden overgegaan tot ontbinding en vereffening van OFP PROLOCUS alvorens de ontbinding en vereffening van het laatste afzonderlijke vermogen.

Onverminderd de toepassing van de geldende wetgeving, kan de plenaire algemene vergadering de ontbinding van OFP PROLOCUS niet uitspreken tenzij twee derde van de leden aanwezig of vertegenwoordigd zijn. Is die voorwaarde niet vervuld, dan kan een tweede bijeengeroepen plenaire algemene vergadering geldig beraadslagen ongeacht het aantal aanwezige of vertegenwoordigde leden. De beslissing wordt genomen met een meerderheid van twee derde van de stemmen van de aanwezige of vertegenwoordigde leden en een gewone meerderheid binnen elke Groep.

Indien er tot ontbinding en vereffening wordt beslist dan duidt de algemene vergadering tevens de vereffenaar(s) aan, bepaalt zijn/hun bevoegdheden binnen de beperkingen opgelegd bij Wet of koninklijk besluit en beslist over de bestemming van het netto-actief in overeenstemming van de documenten van OFP PROLOCUS, (statuten, beheersovereenkomst, financieringsplan) en de wettelijke bepalingen.

Artikel 34 Wijzigingen

Deze statuten kunnen gewijzigd door een besluit van de algemene vergadering volgens de gewone meerderheid voorzien in deze statuten (met name de helft +1) .

In aanvulling op deze gewone meerderheidsvereiste en onverminderd de toepassing van artikel 16.4 kunnen;

- de bepalingen die betrekking hebben op het MIPS-segment, het Garantiesegment of het Kostensegment Groep Provant slechts gewijzigd worden mits de vaste vertegenwoordiger van het Provinciebestuur van Antwerpen in de plenaire algemene vergadering deze wijziging goedkeurt en ook de meerderheid van de leden Groep Provant hiermee instemt. Eventuele bijkomende statutaire bepalingen inzake deze segmenten zijn aan dezelfde bijkomende meerderheidsvoorwaarden onderworpen.
- de bepalingen die betrekking hebben op het Kostensegment Groep VVSG slechts gewijzigd worden mits ook de meerderheid van de leden Groep VVSG hiermee instemt. Eventuele bijkomende statutaire bepalingen inzake dit segment zijn aan dezelfde meerderheidsvoorwaarden onderworpen.
- de bepalingen die betrekking hebben op het Transitiesegment slechts gewijzigd worden mits de meerderheid van de leden Groep Provant en de meerderheid van de leden Groep VVSG hiermee instemmen.

Artikel 20 kan voor de eerste algemene vergadering na de lokale verkiezing in oktober 2024 slechts gewijzigd worden mits de vaste vertegenwoordiger in de algemene vergadering van het Provinciebestuur van Antwerpen deze wijziging goedkeurt.

Alle wijzigingen zullen bekend worden gemaakt in de Bijlagen tot het Belgisch Staatsblad door de raad van bestuur die hiertoe een volmacht kan geven aan een derde.

Artikel 35 Niet geregelde aangelegenheden

Over alle punten en aangelegenheden die niet geregeld zijn in deze statuten, zal beslist worden in overeenstemming met de Wet (en desgevallend het uitvoerend koninklijk besluit), met de overige documenten van OFP PROLOCUS zoals onder meer de beheersovereenkomst, het financieringsplan, de huishoudelijke reglementen, de verklaring inzake de beleggingsbeginselen en met de overige toepasselijke wettelijke bepalingen.

TOETREDINGSAKTE
bij de beheersovereenkomst en het financieringsplan
van het OPF PROLOCUS

De gemeente Sint-Pieters-Leeuw, Pastorijstraat 21 in 1600 **Sint-Pieters-Leeuw**, met ondernemingsnummer BE 0207513484, vertegenwoordigd door Siebe Ruykens, voorzitter van de raad, en Walter Vastiau, algemeen directeur.

hierna genoemd “**de Bijdragende Entiteit**”

NA HET VOLGENDE TE HEBBEN UITEENGEZET

1.

De Bijdragende Entiteit wenst in uitvoering van het Kaderreglement Tweede Pensioenpijler Contractanten, gehecht aan het protocol nr. XXXX van 30 maart 2022 van het onderhandelingscomité C1 (hierna “het Kaderreglement”) een pensioentoezegging te doen ten voordele van haar contractuele personeelsleden en hun begunstigen, ter aanvulling van het wettelijke pensioenstelsel. Deze pensioentoezegging wordt beschreven in het Bijzonder Pensioenreglement van de Bijdragende Entiteit.

2.

De Bijdragende Entiteit wenst het beheer van haar Bijzonder Pensioenreglement toe te vertrouwen aan het OPF PROLOCUS, een instelling voor bedrijfspensioenvoorziening (IBP) met ondernemingsnummer 0809.537.155 (hierna “het OPF PROLOCUS” genoemd). Om die reden heeft de Bijdragende Entiteit zich kandidaat gesteld om lid te worden van het OPF PROLOCUS.

3.

De Bijdragende Entiteit heeft kennis genomen van de geldende statuten van het OPF PROLOCUS, van de toepasselijke andere sleuteldocumenten (financieringsplan, beheersovereenkomst, Verklaring inzake Beleggingsbeginselen : algemeen luik en specifiek luik VVSG), en van het Kaderreglement.

4.

De Bijdragende Entiteit erkent en aanvaardt dat het OPF PROLOCUS het Bijzonder Pensioenreglement zal uitvoeren onder de volgende voorwaarden:

- het Bijzonder Pensioenreglement is een correcte uitvoering van het Kaderreglement, waarvan de Bijdragende Entiteit erkent een kopie te hebben ontvangen ;
- de Bijdragende Entiteit aanvaardt de bepalingen en modaliteiten van de statuten, de toepasselijke beheersovereenkomst en het financieringsplan (algemeen luik en specifiek luik VVSG) van het OPF PROLOCUS.

VERKLAART DE BIJDRAGENDE ENTITEIT DAT :

- Zij kennis heeft genomen van de beheersovereenkomst en het financieringsplan (algemeen luik en specifiek luik VVSG) zoals zij van toepassing zijn op het ogenblik van haar toetreding tot het OFF PROLOCUS, en dat zij door ondertekening van deze Toetredingsakte de inhoud van deze documenten aanvaardt.
- Zij, onder voorbehoud van aanvaarding van haar lidmaatschap door het OFF PROLOCUS, zich ertoe verbindt alle verplichtingen die voortvloeien uit deze documenten ten aanzien van het OFF PROLOCUS nauwgezet na te leven.
- Zij aanvaardt dat elke latere wijziging aan de beheersovereenkomst en/of aan het financieringsplan (algemeen luik en/of specifiek luik VVSG) in eerste instantie zal goedgekeurd worden door de raad van bestuur en bekrachtigd worden door de Algemene Vergadering van het OFF PROLOCUS (waarvan de Bijdragende Entiteit een lid is) en dat het gewijzigde document vervolgens voorgelegd zal worden aan de Bijdragende Entiteit. De Bijdragende Entiteit zal het gewijzigde document, voor zover wettelijk vereist, ter informatie/consultatie voorleggen aan het bijzonder comité en laten goedkeuren door haar bevoegd orgaan. Na goedkeuring, zal de Bijdragende Entiteit hetzij een bijlage ondertekenen bij deze Toetredingsakte, hetzij een nieuwe Toetredingsakte ondertekenen.

Gedaan te Sint-Pieters-Leeuw op 29 april 2022

Voor **de gemeente Sint-Pieters-Leeuw**

Siebe Ruykens
De voorzitter van de raad

Walter Vastiau
de algemeen directeur

Secretariaat

6	2022_GR_00079	OFP PROLOCUS - Aanduiden effectief vertegenwoordiger en plaatsvervanger in de algemene vergadering - Beslissing GOEDGEKEURD
----------	----------------------	--

Beschrijving

Aanleiding en motivering

Aan de gemeenteraad wordt in zitting van heden voorgesteld toe te treden tot OFP PROLOCUS (Instelling voor Bedrijfspensioenvoorziening). In dat geval kan de gemeenteraad een effectief vertegenwoordiger en plaatsvervanger aanduiden in de algemene vergadering van OFP PROLOCUS.

Juridische gronden

De beslissing van de gemeenteraad van heden betreffende goedkeuring toetreding OFP PROLOCUS.

De statuten van OFP PROLOCUS, in het bijzonder Hoofdstuk IV, algemene vergadering, artikel 15, samenstelling.

Regelgeving: bevoegdheid

Het decreet lokaal bestuur van 22 december 2017, latere wijzigingen en uitvoeringsbesluiten

Financiële informatie

Financiële informatie

Niet van toepassing.

Besluit

Artikel 1

Bij geheime stemming:

Mevrouw Veerle Seré, schepen, wordt aangeduid als effectief vertegenwoordiger in de algemene vergadering van OFP PROLOCUS.

Stemming op artikel 1

- 19 stem(men) voor
- 8 stem(men) tegen
-
- 2 blanco stem(men)

Artikel 2

Bij geheime stemming:

Mevrouw An Speeckaert, schepen, wordt aangeduid als plaatsvervanger vertegenwoordiger in de algemene vergadering van OFP PROLOCUS.

Stemming op artikel 2

- 19 stem(men) voor
- 6 stem(men) tegen
- 2 onthouding(en)
- 2 blanco stem(men)

Artikel 3

Het college van burgemeester en schepenen wordt gelast met de uitvoering van dit besluit en in het bijzonder met het in kennis stellen daarvan aan OFP PROLOCUS, Koningin Elisabethlei 22 in 2018 Antwerpen.

7	2022_GR_00069	Haviland - vaststelling van mandaat van de vertegenwoordiger van de gemeente op de gewone algemene vergadering van 22 juni 2022 - Beslissing GOEDGEKEURD
----------	----------------------	---

Beschrijving

Aanleiding en motivering

De gemeente is aangesloten bij Haviland die werd opgericht op 24 maart 1965 bij oprichtingsakte verschenen in de Bijlage tot het Belgisch Staatsblad van 16 april 1965 onder het nummer 8226 en verlengd werd op 23 oktober 2019, verschenen in de Bijlage tot het Belgisch Staatsblad van 21 november 2019 onder het nummer 19151652. Haviland als intergemeentelijk samenwerkingsverband voor de ruimtelijke ordening en de economisch sociale expansie van het arrondissement Halle-Vilvoorde, is een dienstverlenende vereniging die wordt beheerst door het decreet over het lokaal bestuur. Bij e-mail van 25 maart 2022 werd de gemeenteraad uitgenodigd om deel te nemen aan de gewone algemene vergadering. Deze zal worden gehouden op woensdag 22 juni 2022 om 18 uur in de kantoren van Haviland, Brusselsesteenweg 617 in 1731 Zellik. De gemeenteraad moet het mandaat van zijn vertegenwoordiger herhalen voor elke algemene vergadering en hem mandateren om de agendapunten al dan niet goed te keuren.

In de gemeenteraad van 28 februari 2019 werd raadslid Wim Peeters aangeduid als effectief vertegenwoordiger en raadslid Ann De Ridder als plaatsvervanger van de gemeente op de algemene vergaderingen van Haviland gedurende de huidige legislatuur. De oproepingsbrief van 25 maart 2022 tot de gewone algemene vergadering van Haviland van 22 juni 2022 bevat volgende agendapunten:

1. Notulen van de buitengewone algemene vergadering van 8 december 2021: goedkeuring (een exemplaar van deze notulen werd per brief op 21 december 2021 aan de deelnemers bezorgd).
2. Verslag der activiteiten van het afgelopen boekjaar 2021.
3. Jaarrekening 2021 met balans, resultatenrekening, sociale balans per 31.12.2021, het voorstel van bestemming van het resultaat en toelichting: goedkeuring (art. 41).
4. Verslag van de raad van bestuur over het boekjaar afgesloten op 31.12.2021: goedkeuring (art. 41).
5. Verslag van de commissaris over het boekjaar afgesloten op 31.12.2021: goedkeuring (art. 41).
6. Bestuur: kwijting aan bestuurders, commissaris (art. 34).
7. Vaststelling resultaatsbestemming (art. 41).
8. Vervanging lid raad van bestuur (art. 19): goedkeuring.
9. Vervanging deskundige (art. 19): goedkeuring.
10. Toekenning dubbel presentiegeld aan de voorzitter (art. 29).
11. Bepaling vergoeding deskundigen (art. 29).
12. Benoeming commissaris-revisor (art. 31): goedkeuring.
13. Vaststelling jaarlijkse bezoldiging commissaris (art. 31): goedkeuring.
14. Varia.

Juridische gronden

Het decreet over het lokaal bestuur van 22 december 2017, deel 3, titel 3 inzake de intergemeentelijke samenwerking en in het bijzonder op artikel 432, derde lid dat bepaalt dat vaststelling van het mandaat van de vertegenwoordiger moet worden herhaald voor elke algemene vergadering.

De statuten van Haviland.

Regelgeving: bevoegdheid

De gemeenteraad is bevoegd op basis van artikel 40-41 van het decreet lokaal bestuur

Financiële informatie

Financiële informatie

Niet van toepassing.

Stemming op het agendapunt

De gemeenteraad keurt eenparig het volgende besluit goed.

Besluit

Artikel 1

Op basis van de bekomen documenten keurt de gemeenteraad de agendapunten van de gewone algemene vergadering van Haviland van 22 juni 2022, overgemaakt per e-mail van 25 maart 2022, goed.

Artikel 2

De vertegenwoordiger/plaatsvervanger van de gemeente wordt gemandateerd om op de gewone algemene vergadering van Haviland van 22 juni 2022 te handelen en te beslissen conform dit besluit. Indien de algemene vergadering niet geldig zou kunnen beraadslagen of indien deze algemene vergadering om welke reden dan ook zou worden verdaagd, dan blijft de vertegenwoordiger/plaatsvervanger van de gemeente gemachtigd om deel te nemen aan elke volgende vergadering met dezelfde agenda.

Artikel 3

Het college van burgemeester en schepenen wordt gelast met de uitvoering van dit besluit en in het bijzonder met het in kennis stellen daarvan aan Haviland, Brusselsesteenweg 617 in 1731 Zellik of via e-mail: info@haviland.be

Bijlagen

- Gemeenten - gewone algemene vergadering op woensdag 22 juni 2022.msg

8	2022_GR_00075	Iverlek - vaststelling van mandaat van de vertegenwoordiger van de gemeente op de algemene vergadering tevens jaarvergadering van 17 juni 2022 - Beslissing GOEDGEKEURD
----------	----------------------	--

Beschrijving

Aanleiding en motivering

De gemeente is aangesloten bij Iverlek.

Bij aangetekend schrijven van 30 maart 2022 werd de gemeenteraad uitgenodigd om deel te nemen aan de algemene vergadering tevens jaarvergadering. Deze zal worden

gehouden op vrijdag 17 juni 2022 om 18 uur in Quartier Papier, Fabrieksstraat 55/59 in 1930 Zaventem, dit onder voorbehoud van de eventuele verdere ontwikkelingen rond het coronavirus Covid-19.

De gemeenteraad moet het mandaat van zijn vertegenwoordiger herhalen voor elke algemene vergadering en hem mandateren om de agendapunten al dan niet goed te keuren.

In de gemeenteraad van 28 februari 2019 werd raadslid Gust Crabbe aangeduid als effectief vertegenwoordiger en raadslid Jeroen Tiebout als plaatsvervanger van de gemeente op de algemene vergaderingen van Iverlek gedurende de huidige legislatuur. De aangetekende oproepingsbrief van 30 maart 2022 tot de algemene vergadering tevens jaarvergadering van Iverlek van 17 juni 2022 bevat volgende agendapunten:

1. Kennisneming verslagen van Iverlek van de Raad van Bestuur en van de commissaris over het boekjaar 2021.
2. Goedkeuring van de jaarrekening van Iverlek afgesloten op 31 december 2021 (balans, resultatenrekening, winstverdeling, boekhoudkundige besluiten en waarderingsregels).
3. Vaststelling uitkeringen overeenkomstig art. 6:114 en volgend WVV.
4. Kwijting te verlenen afzonderlijk aan de bestuurders, de leden van de regionale bestuurscomités en de commissaris van Iverlek met betrekking tot het boekjaar 2021.
5. Desgevallend aanvaarding uitbreiding activiteiten gemeenten voor (neven)activiteiten.
6. Statutaire benoemingen.
7. Statutaire mededelingen

Gelet op het feit dat we heden geconfronteerd worden met het coronavirus Covid-19, waarbij het op heden niet vaststaat onder welke vorm deze algemene vergadering zal kunnen plaatsvinden.

Gelet op de huidige federale richtlijnen alsook de politiebepalingen van de gouverneurs en de informatie via het Agentschap Binnenlands Bestuur omtrent het coronavirus Covid-19 (en de mogelijke evolutie in en aanpassing van deze richtlijnen en informatie) en de impact hiervan op onderhavige bijeenkomst kan desgevallend overgegaan worden tot het houden van een digitale algemene vergadering indien dit noodzakelijk mocht blijken.

Juridische gronden

Het decreet over het lokaal bestuur van 22 december 2017, deel 3, titel 3 inzake de intergemeentelijke samenwerking en in het bijzonder op artikel 432, derde lid dat bepaalt dat vaststelling van het mandaat van de vertegenwoordiger moet worden herhaald voor elke algemene vergadering.

De statuten van Iverlek.

Regelgeving: bevoegdheid

De gemeenteraad is bevoegd op basis van artikel 40-41 van het decreet lokaal bestuur

Financiële informatie

Financiële informatie

Niet van toepassing.

Stemming op het agendapunt

De gemeenteraad keurt eenparig het volgende besluit goed.

Besluit

Artikel 1

Op basis van de ontvangen documenten keurt de gemeenteraad de agendapunten van de algemene vergadering tevens jaarvergadering van Iverlek van 17 juni 2022, bezorgd per aangetekend schrijven van 30 maart 2022, goed.

Artikel 2

In geval van een fysieke of digitale algemene vergadering:

De vertegenwoordiger/plaatsvervanger van de gemeente, die fysiek dan wel digitaal zal deelnemen aan de algemene vergadering tevens jaarvergadering van Iverlek op 17 juni 2022 (of iedere andere datum waarop deze uitgesteld of verdaagd zou worden), wordt gemandateerd om op de algemene vergadering tevens jaarvergadering van 17 juni 2022 te handelen en te beslissen conform dit besluit. Indien de algemene vergadering niet geldig zou kunnen beraadslagen of indien deze algemene vergadering om welke reden dan ook zou worden verdaagd, dan blijft de vertegenwoordiger/plaatsvervanger van de gemeente gemachtigd om deel te nemen aan elke volgende vergadering met dezelfde agenda.

Artikel 3

Het college van burgemeester en schepenen wordt gelast met de uitvoering van dit besluit en in het bijzonder met het in kennis stellen daarvan aan Iverlek, ter attentie van het secretariaat via e-mail: vennootschapssecretariaat@fluvius.be

9	2022_GR_00076	Riobra - vaststelling van mandaat van de vertegenwoordiger van de gemeente op de algemene vergadering tevens jaarvergadering van 22 juni 2022 - Beslissing GOEDGEKEURD
----------	----------------------	---

Beschrijving

Aanleiding en motivering

De gemeente is aangesloten bij Riobra.

Bij aangetekend schrijven van 4 april 2022 werd de gemeenteraad uitgenodigd om deel te nemen aan de algemene vergadering tevens jaarvergadering. Deze zal worden gehouden op woensdag 22 juni 2022 om 18 uur in het Fluvius-gebouw, Diestsesteenweg 126 in 3210 Lubbeek, dit onder voorbehoud van de eventuele verdere ontwikkelingen rond het coronavirus Covid-19.

De gemeenteraad moet het mandaat van zijn vertegenwoordiger herhalen voor elke algemene vergadering en hem mandateren om de agendapunten al dan niet goed te keuren.

In de gemeenteraad van 28 februari 2019 werd schepen Bart Keymolen aangeduid als effectief vertegenwoordiger en raadslid Wim Peeters als plaatsvervanger van de gemeente op de algemene vergaderingen van Riobra gedurende de huidige legislatuur.

De aangetekende oproepingsbrief van 4 april 2022 tot de algemene vergadering tevens jaarvergadering van 22 juni 2022 bevat volgende agendapunten:

1. Kennisneming verslagen van Riobra van de Raad van Bestuur en van de commissaris over het boekjaar 2021.
2. Goedkeuring van de jaarrekening van Riobra afgesloten op 31 december 2021 (balans, resultatenrekening, winstverdeling, boekhoudkundige besluiten en waarderingsregels).
3. Kwijting te verlenen afzonderlijk aan de bestuurders, de leden van de regionale bestuurscomités en de commissaris van Riobra met betrekking tot het boekjaar 2021.
4. Desgevallend aanvaarding uitbreiding activiteiten gemeenten voor (neven)activiteiten.

5. Statutaire benoemingen.
6. Statutaire mededelingen.

Gezien het feit dat we heden nog steeds geconfronteerd worden met het coronavirus Covid-19, staat het niet vast onder welke vorm deze algemene vergadering zal kunnen plaatsvinden.

Gelet op de huidige federale richtlijnen alsook de politiebepalingen van de gouverneurs en de informatie via het Agentschap Binnenlands Bestuur omtrent het coronavirus Covid-19 (en de mogelijke evolutie in en aanpassing van deze richtlijnen en informatie) en de impact hiervan op onderhavige bijeenkomst, kan desgevallend overgegaan worden tot het houden van een digitale algemene vergadering indien dit noodzakelijk mocht blijken.

Juridische gronden

Het decreet over het lokaal bestuur van 22 december 2017, deel 3, titel 3 inzake de intergemeentelijke samenwerking en in het bijzonder op artikel 432, derde lid dat bepaalt dat vaststelling van het mandaat van de vertegenwoordiger moet worden herhaald voor elke algemene vergadering.

De statuten van Riobra.

Regelgeving: bevoegdheid

De gemeenteraad is bevoegd op basis van artikel 40-41 van het decreet lokaal bestuur

Financiële informatie

Financiële informatie

Niet van toepassing.

Stemming op het agendapunt

De gemeenteraad keurt eenparig het volgende besluit goed.

Besluit

Artikel 1

Op basis van de bekomen documenten keurt de gemeenteraad de agendapunten van de algemene vergadering tevens jaarvergadering van Riobra van 22 juni 2022, bezorgd per aangetekend schrijven van 4 april 2022, goed.

Artikel 2

In geval van een fysieke of digitale algemene vergadering:

De vertegenwoordiger/plaatsvervanger van de gemeente, die fysiek dan wel digitaal zal deelnemen aan de algemene vergadering tevens jaarvergadering van Riobra op 22 juni 2022 (of iedere andere datum waarop deze uitgesteld of verdaagd zou worden), wordt gemandateerd om op de algemene vergadering tevens jaarvergadering van 22 juni 2022 te handelen en te beslissen conform dit besluit. Indien de algemene vergadering niet geldig zou kunnen beraadslagen of indien deze algemene vergadering om welke reden dan ook zou worden verdaagd, dan blijft de vertegenwoordiger/plaatsvervanger van de gemeente gemachtigd om deel te nemen aan elke volgende vergadering met dezelfde agenda.

Artikel 3

Het college van burgemeester en schepenen wordt gelast met de uitvoering van dit besluit en in het bijzonder met het in kennis stellen daarvan aan Riobra, ter attentie van het secretariaat via e-mail: vennootschapssecretariaat@fluvius.be

10	2022_GR_00077	TMVS dv - vaststelling van mandaat van de vertegenwoordiger van de gemeente op de algemene jaarvergadering op 21 juni 2022 - Beslissing GOEDGEKEURD
-----------	----------------------	--

Beschrijving

Aanleiding en motivering

De gemeente is aangesloten bij TMVS dv.

Bij aangetekend schrijven van 5 april 2022 werd de gemeenteraad uitgenodigd om deel te nemen aan de algemene jaarvergadering. Deze zal worden gehouden op dinsdag 21 juni 2022 om 14.30 uur in FLANDERS EXPO, Maaltekouter 1 in 9051 Gent. De vergadering zal fysiek plaatsvinden met digitale inbelmogelijkheid via ZOOM.

De gemeenteraad moet het mandaat van zijn vertegenwoordiger herhalen voor elke algemene vergadering en hem mandateren om de agendapunten al dan niet goed te keuren.

In de gemeenteraad van 25 maart 2021 werd raadslid Siebe Ruykens aangeduid als effectief vertegenwoordiger en raadslid Kim Paesmans als plaatsvervanger van de gemeente op de algemene vergaderingen van TMVS dv gedurende de huidige legislatuur. De aangetekende oproepingsbrief van 5 april 2022 tot de algemene jaarvergadering van TMVS dv van 21 juni 2022 bevat volgende agendapunten:

1. Toetreding van deelnemers.
 2. Actualisering van bijlagen 1 en 2 aan de statuten ingevolge toetredingen.
 3. Verslag van de raad van bestuur over boekjaar 2021.
 4. Verslag van de commissaris.
 5. a. Goedkeuring van de jaarrekening over boekjaar 2021 afgesloten per 31 december 2021
b. Goedkeuring van de voorgestelde winstverdeling over boekjaar 2021.
 6. Kwijting aan de bestuurders en de commissaris.
 7. Actualisering presentievergoeding.
 8. Statutaire benoemingen.
 9. Aanstelling commissaris.
- Varia

Juridische gronden

Het decreet over het lokaal bestuur van 22 december 2017, deel 3, titel 3 inzake de intergemeenelijke samenwerking en in het bijzonder op artikel 432, derde lid dat bepaalt dat vaststelling van het mandaat van de vertegenwoordiger moet worden herhaald voor elke algemene vergadering.

Het decreet over het lokaal bestuur van 22 december 2017, en alle latere wijzigingen.
De statuten van TMVS dv.

Regelgeving: bevoegdheid

De gemeenteraad is bevoegd op basis van artikel 40-41 van het decreet lokaal bestuur

Financiële informatie

Financiële informatie

Niet van toepassing.

Stemming op het agendapunt

De gemeenteraad keurt eenparig het volgende besluit goed.

Besluit

Artikel 1

Op basis van de ontvangen documenten keurt de gemeenteraad de agendapunten van de algemene jaarvergadering van TMVS dv van 21 juni 2022, bezorgt per aangetekend schrijven van 5 april 2022, goed.

Artikel 2

De vertegenwoordiger/plaatsvervanger van de gemeente wordt gemandateerd om op de algemene jaarvergadering van TMVS dv van 21 juni 2022 te handelen en te beslissen conform dit besluit. Indien de algemene vergadering niet geldig zou kunnen beraadslagen of indien deze om welke reden dan ook zou worden verdaagd, dan blijft de vertegenwoordiger/plaatsvervanger van de gemeente gemachtigd om deel te nemen aan elke volgende vergadering met dezelfde agenda.

Artikel 3

Het college van burgemeester en schepenen wordt gelast met de uitvoering van dit besluit en in het bijzonder met het in kennis stellen daarvan aan TMVS dv p/a Intercommunaal Beheer TMVW, Stropstraat 1 in 9000 Gent of per elektronische post op 20220621AVTMVS@farys.be.

11	2022_GR_00078	Aanduiding gemeenteraadslid als lid van de politieraad - Kennisgeving KENNIS GENOMEN
-----------	----------------------	---

Beschrijving

Aanleiding en motivering

De heer Raimondo Palermo heeft op 1 december 2021 zijn ontslag, met ingang op 31 december 2021, aangeboden als lid van de politieraad. De heer Michel Miedzinski is overeenkomstig de voordrachtsakte van 14 december 2018 de opvolger van de heer Raimondo Palermo voor het mandaat van lid van de politieraad. Aan de gemeenteraad wordt het ontslag van de heer Raimondo Palermo en de aanstelling en eedaflegging van de heer Michel Miedzinski ter kennisgeving voorgelegd.

De politieraad van 23 maart 2022 heeft kennisgenomen van het ontslag van de heer Raimondo Palermo en heeft de aanstelling en eedaflegging van de heer Michel Miedzinski goedgekeurd.

Juridische gronden

De wet van 7 december 1998 tot organisatie van een geïntegreerde politiedienst, gestructureerd op twee niveaus.

Het koninklijk besluit van 20 december 2000 betreffende de verkiezing in elke gemeenteraad van de leden van de politieraad.

De Ministeriële Omzendbrief van 12 november 2018 betreffende de verkiezing en de installatie van de politieraadsleden van een meergemeentezone.

De beslissing van de gemeenteraad van 3 januari 2019 tot verkiezing van de vertegenwoordigers in de politieraad.

Regelgeving: bevoegdheid

Het decreet lokaal bestuur van 22 december 2017, latere wijzigingen en uitvoeringsbesluiten

Financiële informatie

Financiële informatie

Niet van toepassing.

Besluit

Artikel 1

De gemeenteraad neemt er kennis van dat de heer Michel Miedzinski als opvolger van de heer Raimondo Palermo het mandaat van lid van de politieraad van de meergemeentezone Zennevallei opneemt.

Artikel 2

Van deze beslissing wordt kennis gegeven aan de voorzitter van de politieraad van de meergemeentezone Zennevallei.

Artikel 3

Deze beslissing wordt voor passend gevolg bezorgd aan de deputatie van de provincieraad van Vlaams-Brabant.

Aankoop

12	2022_GR_00073	2022-246 - Aankoop, installatie en programmatie Access points voor wifi in gemeentelijke gebouwen - Goedkeuring lastvoorwaarden en gunningswijze - Beslissing GOEDGEKEURD
-----------	----------------------	--

Beschrijving

Aanleiding en motivering

In het kader van de opdracht "Aankoop, installatie en programmatie Access points voor wifi in gemeentelijke gebouwen" werd een bestek met nr. 2022-246 opgesteld door de ontwerper.

De uitgave voor deze opdracht wordt geraamd op € 107.438,02 excl. btw of € 130.000,00 incl. 21% btw.

Er wordt voorgesteld de opdracht te gunnen bij wijze van de onderhandelingsprocedure zonder voorafgaande bekendmaking.

Juridische gronden

De wet van 17 juni 2013 betreffende de motivering, de informatie en de rechtsmiddelen inzake overheidsopdrachten, bepaalde opdrachten voor werken, leveringen en diensten en concessies, en latere wijzigingen.

De wet van 17 juni 2016 inzake overheidsopdrachten, meer bepaald artikel 42, § 1, 1° a) (de goed te keuren uitgave excl. btw bereikt de drempel van € 140.000,00 niet).

Het koninklijk besluit van 14 januari 2013 tot bepaling van de algemene uitvoeringsregels van de overheidsopdrachten, en latere wijzigingen.

Het koninklijk besluit van 18 april 2017 betreffende plaatsing overheidsopdrachten klassieke sectoren, en latere wijzigingen, meer bepaald artikel 90, 1°.

De wet van 29 juli 1991 betreffende de uitdrukkelijke motiveringsplicht van bestuurshandelingen, en latere wijzigingen.

Het Bestuursdecreet van 7 december 2018.

Het Decreet Lokaal Bestuur van 22 december 2017, meer bepaald artikelen 326 tot en met 341 betreffende het bestuurlijk toezicht.

Regelgeving: bevoegdheid

Het decreet lokaal bestuur van 22 december 2017, latere wijzigingen en uitvoeringsbesluiten

Financiële informatie

Financiële informatie

De uitgave voor deze opdracht is voorzien in het investeringsbudget en exploitatiebudget van 2022, op budgetcodes 2410000/01/0119/00 (actie/raming AC000154) en 6130800/01/0119/00 (actie/raming RA300439) en de financiering gebeurt met eigen middelen.

Stemming op het agendapunt

De gemeenteraad keurt eenparig het volgende besluit goed.

Besluit

Artikel 1

Het bestek met nr. 2022-246 en de raming voor de opdracht "Aankoop, installatie en programmatie Access points voor wifi in gemeentelijke gebouwen", opgesteld door de ontwerper worden goedgekeurd. De lastvoorwaarden worden vastgesteld zoals voorzien in het bestek en zoals opgenomen in de algemene uitvoeringsregels van de overheidsopdrachten voor aannemingen van werken, leveringen en diensten. De raming bedraagt € 107.438,02 excl. btw of € 130.000,00 incl. 21% btw.

Artikel 2

Bovengenoemde opdracht wordt gegund bij wijze van de onderhandelingsprocedure zonder voorafgaande bekendmaking.

Artikel 3

De uitgave voor deze opdracht is voorzien in het investeringsbudget en exploitatiebudget van 2022, op budgetcodes 2410000/01/0119/00 (actie/raming AC000154) en 6130800/01/0119/00 (actie/raming RA300439).

Bijlagen

- 2022_04_04_Bestek - Model 3P.doc

BESTEK
VOOR DE OVERHEIDSOPDRACHT VOOR
LEVERINGEN
MET ALS VOORWERP
“AANKOOP, INSTALLATIE EN
PROGRAMMATIE ACCESS POINTS VOOR
WIFI IN GEMEENTELIJKE GEBOUWEN”

ONDERHANDELINGSPROCEDURE
ZONDER VOORAFGAANDE
BEKENDMAKING

Opdrachtgevend bestuur



Ontwerper

Aankoopdienst, Anaïs Magnus
Pastorijstraat 21 te 1600 Sint-Pieters-Leeuw

Inhoudsopgave

Aanleiding en motivering	2
Juridische gronden	2
Regelgeving: bevoegdheid.....	2
Financiële informatie.....	3
Aanleiding en motivering	3
Juridische gronden	3
Regelgeving: bevoegdheid.....	3
Financiële informatie.....	3
Aanleiding en motivering	4
Juridische gronden	5
Regelgeving: bevoegdheid.....	5
Financiële informatie.....	5

Toepasselijke reglementering

1. Wet van 17 juni 2016 inzake overheidsopdrachten en latere wijzigingen.
2. Koninklijk besluit van 18 april 2017 betreffende plaatsing overheidsopdrachten klassieke sectoren, en latere wijzigingen.
3. Koninklijk besluit van 14 januari 2013 tot bepaling van de algemene uitvoeringsregels van de overheidsopdrachten, en latere wijzigingen.
4. Wet van 17 juni 2013 betreffende de motivering, de informatie en de rechtsmiddelen inzake overheidsopdrachten, bepaalde opdrachten voor werken, leveringen en diensten en concessies, en latere wijzigingen.
5. Het Algemeen Reglement voor de Arbeidsbescherming (ARAB), Welzijnswet en Codex over het welzijn op het werk.
6. Wet van 11 februari 2013 tot vaststelling van sancties en maatregelen voor werkgevers van illegaal verblijvende onderdanen van derde landen.

Afwijkingen, aanvullingen en opmerkingen

GDPR-clausule

Indien er in het kader van deze opdracht een verwerkersovereenkomst dient te worden gesloten tussen de aanbestedende overheid en de ondernemer, conform de bepalingen van de GDPR, zal hierbij gebruik worden gemaakt van het model van verwerkersovereenkomst opgesteld door de VVSG.

Administratieve bepalingen

Dit eerste deel heeft betrekking op de regeling tot gunning van een overheidsopdracht tot de opdrachtnemer is aangesteld.

De bepalingen die vervat zijn in dit deel, hebben betrekking op de wet van 17 juni 2016 en het koninklijk besluit van 18 april 2017 en latere wijzigingen.

Beschrijving van de opdracht

Voorwerp van deze leveringen: Aankoop, installatie en programmatie Access Points voor wifi in gemeentelijke gebouwen.

Leveringsplaats: Gemeente Sint-Pieters-Leeuw, Pastorijstraat 21 te 1600 Sint-Pieters-Leeuw

Identiteit van de aanbesteder

Gemeente Sint-Pieters-Leeuw
Pastorijstraat 21
1600 Sint-Pieters-Leeuw

Plaatsingsprocedure

Overeenkomstig artikel 42, § 1, 1^o a) (de goed te keuren uitgave excl. btw bereikt de drempel van € 140.000,00 niet) van de wet van 17 juni 2016, wordt de opdracht gegund bij wijze van de onderhandelingsprocedure zonder voorafgaande bekendmaking.

De aanbestedende overheid behoudt zich het recht voor de opdracht te gunnen op basis van de initiële inschrijvingen zonder onderhandelingen te voeren.

Prijsvaststelling

De opdracht wordt beschouwd als een opdracht tegen globale prijs.

De opdracht tegen een globale prijs is een opdracht waarbij een forfaitaire prijs het geheel van de prestaties van de opdracht of van elke post dekt.

Uitsluitingsgronden en kwalitatieve selectie

Het offerteformulier moet vergezeld zijn van volgende stukken:

Juridische situatie van de inschrijver (uitsluitingsgronden)

* Door in te schrijven op deze opdracht verklaart de inschrijver zich niet in een toestand van uitsluiting te bevinden, zoals bedoeld in artikels 67 tot en met 69 van de wet van 17 juni 2016 betreffende overheidsopdrachten.

* Uittreksel uit het strafregister of evenwaardig document waaruit blijkt dat de inschrijver:

- niet veroordeeld is geweest voor deelname aan criminele organisaties, omkoping, fraude, terrorisme of witwassen;
- niet in staat van faillissement of vereffening verkeert;
- geen aangifte van faillissement heeft gedaan of geen procedure van vereffening of gerechtelijke reorganisatie aanhangig is tegen hem;
- niet veroordeeld is geweest voor een misdrijf dat de professionele integriteit aantast.

Economische en financiële draagkracht van de inschrijver (selectiecriteria)

Nr.	Selectiecriteria
1	Een passende bankverklaring opgesteld overeenkomstig het model vervat in bijlage 11 van het KB van 18 april 2017.
2	Een verklaring betreffende de totale omzet en de omzet van de bedrijfsactiviteit die het voorwerp van de opdracht is, over de laatste drie beschikbare boekjaren, afhankelijk van de oprichtingsdatum of van de datum waarop de ondernemer met zijn bedrijvigheid is begonnen, voor zover de betrokken omzetcijfers beschikbaar zijn.

Technische en beroepsbekwaamheid van de inschrijver (selectiecriteria)

Nr.	Selectiecriteria	Minimumvereisten
1	Een lijst van de voornaamste leveringen die gedurende de laatste drie jaar werden verricht, met vermelding van het bedrag, de datum en de publiek- of privaatrechtelijke instanties waarvoor zij bestemd waren.	Min. 3 referenties
2	De aanbestedende overheid hecht belang aan duurzaam ondernemerschap. De inschrijver dient bij zijn offerte een omschrijving te geven m.b.t. zijn duurzaam ondernemerschap. Dit mag maximaal 2 pagina's bedragen. Volgende items dienen zeker gedetailleerd beschreven te worden: - samenstelling wagenpark, met vermelding van de ecologische troeven - gebruik van duurzame materialen, ...	/

Vorm en inhoud van de offerte

De inschrijver maakt zijn offerte op in het Nederlands en vult de inventaris in op het eventueel bij het bestek behorende formulier. Indien hij deze op andere documenten maakt dan op het voorziene formulier, dan draagt hij de volle verantwoordelijkheid voor de volledige overeenstemming van de door hem aangewende documenten met het formulier.

Alle documenten opgesteld of vervolledigd door de inschrijver of zijn gevolmachtigde zijn gedateerd en door hem ondertekend.

Als de ondertekening gebeurt door een gemachtigde, vermeldt hij duidelijk zijn volmachtgever of volmachtgevers. De gemachtigde voegt bij de offerte de authentieke of onderhandse akte waaruit zijn bevoegdheid blijkt of een afschrift van zijn volmacht.

Doorhalingen, overschrijvingen, aanvullingen of wijzigingen, zowel in de offerte als in de bijlagen, die de essentiële voorwaarden van de opdracht zoals prijzen, termijnen, technische specificaties kunnen beïnvloeden, moeten eveneens door de inschrijver of zijn gemachtigde ondertekend worden.

Prijzen moeten steeds opgegeven worden in euro.

Indienen van de offerte

De offerte opgesteld op papier wordt in een definitief gesloten envelop gestoken waarop het volgende wordt vermeld: het besteknummer (2022-246) of het opdrachtvoorwerp. Ze wordt via een postdienst verzonden of door een drager afgegeven.

De offerte wordt geadresseerd aan:

Gemeente Sint-Pieters-Leeuw
Anaïs Magnus
Pastorijstraat 21
1600 Sint-Pieters-Leeuw

De drager overhandigt de offerte aan Anaïs Magnus of deponeert ze in de daartoe bestemde offertebus op het bovenstaande adres.

De offerte moet de aanbestedende overheid bereiken vóór 30 mei 2022 om 11.00 uur, hetzij bij gewone of aangetekende zending, hetzij door afgifte op bovenvermeld adres. De offerte kan ook per e-mail verstuurd worden naar het volgende adres: anis.magnus@sint-pieters-leeuw.be

Door het indienen van een offerte aanvaarden de inschrijvers onvoorwaardelijk de inhoud van het bestek en de bijhorende opdrachtdocumenten en de invulling van de plaatsingsprocedure zoals deze in het bestek beschreven is en aanvaarden zij zelf door de bepalingen ervan gebonden te zijn.

Indien een inschrijver in dat verband een bezwaar heeft, dient hij dat schriftelijk en per aangetekende brief uiterlijk tien dagen vóór de limietdatum en het limietuur voor het

indienen van de offertes bekend te maken aan de aanbestedende overheid met omschrijving van de reden.

Opening van de offertes

Er is geen publieke opening van de offertes.

Verbintenistermijn

De termijn gedurende dewelke de inschrijver door zijn offerte gebonden blijft, bedraagt 90 kalenderdagen, te rekenen vanaf de limietdatum voor ontvangst van de offertes.

Gunningscriteria

Prijs is het enige gunningscriterium. De aanbestedende overheid kiest de economisch meest voordelige offerte, vastgesteld op basis van de prijs.

Varianten

Vrije varianten worden niet toegelaten.
Er zijn geen vereiste of toegestane varianten voorzien.

Opties

Vrije opties worden niet toegelaten.
Er zijn geen vereiste of toegestane opties voorzien.

Keuze van offerte

De aanbestedende overheid kiest de economisch meest voordelige offerte, vastgesteld op basis van de prijs.

Door de indiening van zijn offerte aanvaardt de inschrijver al de clausules van het bestek en verzaakt hij aan alle andere voorwaarden. Voor zover tijdens het onderzoek van de offerte door de aanbestedende overheid wordt vastgesteld dat er door de inschrijver voorwaarden zijn gevoegd waardoor het onduidelijk is of de inschrijver zonder voorbehoud akkoord gaat met de voorwaarden van het bestek, behoudt de aanbestedende overheid zich het recht voor om de offerte als substantieel onregelmatig af te wijzen.

Contractuele bepalingen

Dit tweede deel regelt de procedure die betrekking heeft op de uitvoering van de opdracht.
Voor zover er niet van afgeweken wordt, is het koninklijk besluit van 14 januari 2013 en

latere wijzigingen tot bepaling van de algemene uitvoeringsregels van de overheidsopdrachten van toepassing.

Leidend ambtenaar

De leiding over de uitvoering van de leveringen zal gebeuren door de leidend ambtenaar:

Naam: Lieven Carlier, Deskundige ICT
Adres: Pastorijstraat 21 te 1600 Sint-Pieters-Leeuw
Telefoon: 02/371.63.52
E-mail: lieven.carlier@sint-pieters-leeuw.be

Onderaannemers

De inschrijver kan zich beroepen op de draagkracht van onderaannemers of andere entiteiten. In dat geval voegt de inschrijver de nodige documenten toe aan zijn offerte, waaruit de verbintenis van deze onderaannemers of van andere entiteiten blijkt om de voor de opdracht noodzakelijke middelen ter beschikking te stellen van de inschrijver.

Wanneer de opdrachtnemer voor zijn kwalitatieve selectie in verband met de criteria inzake de studie- en beroepskwalificaties, of inzake de relevante beroepservaring, gebruik heeft gemaakt van de draagkracht van vooraf bepaalde onderaannemers, is de opdrachtnemer verplicht deze voorgedragen onderaannemers in te zetten bij de uitvoering van de opdracht. Het gebruik van andere onderaannemers is onderworpen aan de toestemming van de aanbestedende overheid.

De opdrachtnemer blijft aansprakelijk ten opzichte van de aanbestedende overheid wanneer hij de uitvoering van zijn verbintenissen geheel of gedeeltelijk aan onderaannemers toevertrouwt.

De aanbestedende overheid acht zich door geen enkele contractuele band verbonden met die onderaannemers.

Deze onderaannemers mogen zich niet in een toestand van uitsluiting bevinden, zoals bedoeld in artikel 67 van de wet van 17 juni 2016, tenzij in het geval waarbij de betreffende aannemer, leverancier of dienstverlener, overeenkomstig artikel 70 van de wet, ten aanzien van de aanbestedende overheid aantoonde toereikende maatregelen te hebben genomen om zijn betrouwbaarheid aan te tonen.

Verzekeringen

De opdrachtnemer sluit de verzekeringen die zijn aansprakelijkheid inzake arbeidsongevallen dekken, alsook zijn burgerlijke aansprakelijkheid ten aanzien van derden bij de uitvoering van de opdracht.

Binnen een termijn van dertig dagen na het sluiten van de opdracht toont de opdrachtnemer aan dat hij deze verzekeringscontracten is aangegaan, aan de hand van een attest waaruit de door de opdrachtdocumenten vereiste omvang van de gewaarborgde aansprakelijkheid blijkt.

Op elk ogenblik tijdens de uitvoering van de opdracht legt de opdrachtnemer dit attest voor, binnen een termijn van vijftien dagen na ontvangst van het verzoek van de aanbestedende overheid.

Borgtocht

Er wordt geen borgtocht gevraagd.

Herzieningsclausule: Prijsherzieningen

Op deze overheidsopdracht is geen prijsherziening van toepassing.

Leveringstermijn

De aanbestedende overheid specificeert geen leveringstermijn.

Betalingstermijn

De aanbestedende overheid beschikt over een verificatietermijn van 30 kalenderdagen vanaf de datum van de levering om de formaliteiten betreffende de oplevering te vervullen. Deze termijn gaat in de dag volgend op de dag waarop de leveringen ter bestemming zijn gekomen, voor zover de aanbestedende overheid in het bezit van de leveringslijst of factuur wordt gesteld.

De betaling van het aan de leverancier verschuldigde bedrag vindt plaats binnen de betalingstermijn van 30 kalenderdagen vanaf de datum van beëindiging van de verificatie, voor zover de aanbestedende overheid tegelijk over de regelmatig opgemaakte factuur beschikt, alsook over de andere, eventueel vereiste documenten. Deze factuur geldt als schuldvordering.

Elektronische facturatie

De aanbestedende dienst aanvaardt de verzending van facturen in elektronische vorm (in XML-formaat volgens de PEPPOL bis standaard), overeenkomstig artikel 192/1 van de wet van 17/06/2016.

De facturen kunnen ingediend worden rechtstreeks via <https://digital.belgium.be/e-invoicing> of via uw boekhoudprogramma (verbonden met het PEPPOL netwerk).

De elektronische factuur bevat minimaal de volgende kernelementen:

- 1° proces- en factuurkenmerken;
- 2° factuurperiode;
- 3° informatie over de verkoper;
- 4° informatie over de koper;
- 5° informatie over de begunstigde van de betaling;
- 6° informatie over de fiscaal vertegenwoordiger van de verkoper;
- 7° verwijzing naar de overeenkomst;
- 8° leveringsdetails;
- 9° betalingsinstructies;
- 10° informatie over kortingen of toeslagen;
- 11° informatie over de factuurposten;
- 12° totalen op de factuur;
- 13° uitsplitsing van de btw per tarief.

Waarborgtermijn

De waarborgtermijn voor deze leveringen bedraagt 12 kalendermaanden.

De waarborgtermijn begint vanaf de dag van de voorlopige oplevering op de leveringsplaats.

Voorlopige oplevering

Bij het verstrijken van de verificatietermijn, wordt naargelang het geval een proces-verbaal van voorlopige oplevering of van weigering van oplevering opgesteld.

Definitieve oplevering

De definitieve oplevering heeft plaats bij het verstrijken van de waarborgtermijn. Ze gebeurt stilzwijgend wanneer de levering gedurende die termijn geen aanleiding tot klachten heeft gegeven. Wanneer de levering tijdens de waarborgtermijn aanleiding heeft gegeven tot klachten, wordt binnen vijftien dagen voorafgaand aan het verstrijken van die termijn een proces-verbaal van definitieve oplevering of van weigering van definitieve oplevering opgesteld.

Illegaal verblijvende onderdanen

Wanneer de opdrachtnemer of onderaannemer het in artikel 49/2, vierde lid, van het Sociaal Strafwetboek bedoelde afschrift ontvangt waarmee zij ervan in kennis wordt gesteld dat zij een of meerdere illegaal verblijvende onderdanen van een derde land in België tewerkstelt, onthoudt deze onderneming zich ervan, met onmiddellijke ingang, de plaats van uitvoering van de opdracht nog verder te betreden of nog verder uitvoering aan de opdracht te geven, en wel tot de aanbestedende instantie een bevel in andere zin zou geven.

Hetzelfde geldt wanneer de voormelde opdrachtnemer of onderaannemer ervan in kennis wordt gesteld:

- ofwel door de opdrachtnemer of de aanbestedende instantie, dat zij de in artikel 49/2, eerste dan wel tweede lid, van het Sociaal Strafwetboek bedoelde kennisgeving heeft ontvangen die betrekking heeft op deze onderneming;
- ofwel door middel van de in artikel 35/12 van de wet van 12 april 1965 betreffende de bescherming van het loon der werknemers bedoelde aanplakking, dat zij een of meerdere illegaal verblijvende onderdanen van een derde land in België tewerkstelt.

De opdrachtnemer of onderaannemer is er bovendien toe gehouden een clause op te nemen in de onderaannemingsovereenkomst die zij desgevallend zou sluiten, op grond waarvan:

1° de onderaannemer er zich van onthoudt de plaats van uitvoering van de opdracht nog verder te betreden of nog verder uitvoering aan de opdracht te geven, indien uit een in uitvoering van artikel 49/2 van het Sociaal Strafwetboek opgestelde kennisgeving blijkt

dat deze onderaannemer een illegaal verblijvende onderdaan van een derde land tewerkstelt;

2° de niet-naleving van de onder 1° gestelde verplichting aanzien wordt als een ernstige tekortkoming in hoofde van de onderaannemer, ingevolge waarvan de onderneming is gemachtigd de overeenkomst te verbreken;

3° de onderaannemer ertoe is gehouden een soortgelijke clause als onder 1° en 2° op te nemen in de onderaannemingsovereenkomsten en ervoor te zorgen dat dergelijke clauses ook in de verdere onderaannemingsovereenkomsten worden opgenomen.

Loon verschuldigd aan werknemers

Wanneer de opdrachtnemer of onderaannemer het in artikel 49/1, derde lid van het Sociaal Strafwetboek bedoelde afschrift ontvangt van kennisgeving waarmee hij ervan in kennis wordt gesteld dat hij een zwaarwichtige inbreuk heeft begaan op de verplichting zijn werknemers tijdig het loon te betalen waarop deze recht hebben, onthoudt hij zich ervan, met onmiddellijke ingang, de plaats van uitvoering van de opdracht nog verder te betreden of nog verder uitvoering aan de opdracht te geven, en wel tot hij het bewijs voorlegt aan de aanbestedende instantie dat de betrokken werknemers integraal zijn uitbetaald.

Hetzelfde geldt wanneer de voormelde opdrachtnemer of onderaannemer ervan in kennis wordt gesteld:

- ofwel, naargelang het geval, door de opdrachtnemer of de aanbestedende instantie, dat hij de in artikel 49/1, eerste lid, van het Sociaal Strafwetboek bedoelde kennisgeving heeft ontvangen die betrekking heeft op deze opdrachtnemer of onderaannemer;
- ofwel door middel van de in artikel 35/4 van de wet van 12 april 1965 betreffende de bescherming van het loon der werknemers bedoelde aanplakking.

De opdrachtnemer of onderaannemer is er bovendien toe gehouden een clause op te nemen in de onderaannemingsovereenkomst die hij desgevallend zou sluiten, op grond waarvan:

1° de onderaannemer er zich van onthoudt de plaats van uitvoering van de opdracht nog verder te betreden of nog verder uitvoering aan de opdracht te geven, indien uit een in uitvoering van artikel 49/1 van het Sociaal Strafwetboek opgestelde kennisgeving blijkt dat deze onderaannemer op zwaarwichtige wijze tekortschiet in zijn verplichting het aan zijn werknemers verschuldigde loon tijdig uit te betalen;

2° de niet-naleving van de onder 1° gestelde verplichting aanzien wordt als een ernstige tekortkoming in hoofde van de onderaannemer, ingevolge waarvan de opdrachtnemer is gemachtigd de overeenkomst te verbreken;

3° de onderaannemer ertoe is gehouden een soortgelijke clause als onder 1° en 2° op te nemen in de onderaannemingsovereenkomsten en ervoor te zorgen dat dergelijke clauses ook in de verder onderaannemingsovereenkomsten worden opgenomen.

Technische bepalingen

115X AccessPoint (AP):

- Biedt Wi-Fi6 (802.11ax) aan met volledige functionaliteit over 802.3af op 2,4Ghz en 5GHz (dual radio)

- Ecovriendelijk
- Minstens 4 interne antennes die omnidirectioneel zenden
- Dual Radio: 2x2:2 2.4/5 GHz of indien mogelijk 2x2:2 5 GHz
- Gebruiksvriendelijke configuratieomgeving
de AP's worden beheerd in een gebruiksvriendelijke cloudomgeving.
- De AP moet voorzien zijn van een 10/100/1000Base-T Power over Ethernet (802.3af of 802.3at) RJ45 interface (autonegotiation ondersteund)
- De AP moet voorzien zijn van een plafond en/of wandmontagesysteem
- AP is voorzien van USB-poort
- AP is voorzien van een mogelijkheid tot aansluiting van een beveiligingsslot
- Per AP minstens 7 SSID's mogelijk
- Per AP kunnen minstens 200 clients connecteren
- AP moeten geïntegreerde Bluetooth radio ondersteunen voor verbeterde locatie-gestuurde diensten.
- AP moeten WPA3 ondersteunen om maximale beveiliging te garanderen.
- - AP dienen een Stateful Layer 2 - Layer 7 Deep Packet Inspection (DPI) firewall te bevatten voor context-gebaseerde toegangsbeveiliging.
- AP moeten een TPM chip bevatten voor extra beveiliging.
- AP RF Management moet dynamisch kanaal en vermogen ondersteunen.
- AP moeten plug and play installatie ondersteunen met de mogelijkheid tot auto-provision van apparaten zonder enige pre-deployment en/of post-deployment
- AP moeten filtering mogelijkheden ondersteunen om de impact van interferentie van cellulaire netwerken te minimaliseren.
- Het draadloze systeem moet gedistribueerde intelligentieprotocollen ondersteunen voor communicatie tussen toegangspunten voor session state forwarding ter ondersteuning van stateful firewall op de toegangslaag en snelle roaming

115 x Muurbeugel voor Access point

115 x Licenties voor de aangeboden cloudoplossing (5 jaar)

115 x Contract garantie en ondersteuning voor de aangeboden cloudoplossing (5 jaar)

- Ondersteuning tijdens de kantooruren
- Defecte hardware wordt ten laatste de volgende werkdag vervangen door werkende AP van hetzelfde merk en type of beter type van hetzelfde merk, compatibel met de cloudoplossing

BIJLAGE A: OFFERTEFORMULIER

PRIJSOFFERTE VOOR DE OPDRACHT MET ALS VOORWERP "AANKOOP, INSTALLATIE EN PROGRAMMATIE ACCESPOINTS VOOR WIFI IN GEMEENTELIJKE GEBOUWEN"

Onderhandelingsprocedure zonder voorafgaande bekendmaking

Belangrijk: dit formulier dient volledig te worden ingevuld en ondertekend door de inschrijver. Het totale offertebedrag moet zowel in cijfers als voluit geschreven worden opgegeven.

Natuurlijke persoon

Ondergetekende (naam en voornaam):

Hoedanigheid of beroep:

Nationaliteit:

Woonplaats (volledig adres):

Telefoon:

GSM:

Fax:

E-mail:

Contactpersoon:

Ofwel (1)

Rechtspersoon

De vennootschap (benaming, rechtsvorm):

Nationaliteit:

met zetel te (volledig adres):

Telefoon:

GSM:

Fax:

E-mail:

Contactpersoon:

vertegenwoordigd door de ondergetekende(n):

(De gemachtigden voegen bij hun offerte de authentieke of onderhandse akte waaruit hun bevoegdheid blijkt of een gewaarmerkt afschrift van hun volmacht; zij kunnen zich ook beperken tot een verwijzing naar het nr. van de bijlage van het Belgisch Staatsblad waarin hun bevoegdheden zijn bekendgemaakt.)

Ofwel (1)

Combinatie van ondernemers (met inbegrip van de tijdelijke maatschap)

Naam en voornaam hetzij handelsnaam en rechtsvorm:

Hoedanigheid of beroep:

Nationaliteit:

Adres hetzij zetel:

Telefoon:

GSM:
E-mail:
Contactpersoon:

Naam en voornaam hetzij handelsnaam en rechtsvorm:
Hoedanigheid of beroep:
Nationaliteit:
Adres hetzij zetel:

Telefoon:
GSM:
E-mail:
Contactpersoon:

Deze gegevens telkens te vermelden voor elk van de deelnemers aan de combinatie.

De combinatie die wordt vertegenwoordigd door één van de deelnemers, met name:

VERBINDT OF VERBINDEN ZICH TOT UITVOERING VAN DE AANNEMING
OVEREENKOMSTIG DE BEPALINGEN EN VOORWAARDEN VAN HET BESTEK VOOR
BOVINGENOEMDE OVERHEIDSOPDRACHT (2022-246):

tegen de som van:

(in cijfers, inclusief btw)

.....
.....

(in letters, inclusief btw)

.....
.....

.....
.....

% BTW

.....
.....

Algemene inlichtingen

Inschrijvingsnr. bij de RSZ.:
Ondernemingsnummer (alleen in België):

Onderaannemers

Er zullen onderaannemers worden aangewend: JA / NEE (*doorhalen wat niet van toepassing is*)

Personeel

Er wordt personeel tewerkgesteld dat onderworpen is aan de socialezekerheidswetgeving van een andere lidstaat van de Europese Unie:

JA / NEE (*doorhalen wat niet van toepassing is*)

Het betreft volgende EU-lidstaat:

Betalingen

De betalingen zullen geldig worden uitgevoerd door overschrijving op volgende rekening (IBAN/BIC) van de financiële instelling geopend op naam van

Bij de offerte te voegen documenten

Bij deze offerte zijn eveneens gevoegd:

- de gedateerde en ondertekende documenten, die het bestek verplicht over te leggen;
- de modellen, monsters en andere inlichtingen, die het bestek verplicht over te leggen.

Gedaan te

.....
.....

De

.....
.....

De inschrijver,

Handtekening:

.....
...

Naam en voornaam:

.....

Functie:

.....
.....

(1) Doorhalen wat niet van toepassing is

BIJLAGE B: BANKVERKLARING

Deze verklaring betreft volgende overheidsopdracht: Aankoop, installatie en programmatie AccesPoints voor wifi in gemeentelijke gebouwen (2022-246)

Hierbij bevestigen wij U dat de

.....
(naam vennootschap) onze cliënt is sinds(datum).

Wat betreft de financiële relatie bank-client

De financiële relaties die wij onderhouden met deze cliënt hebben tot op heden,
.....(datum), beantwoord aan onze verwachtingen.

Op basis van de gegevens waarover onze bank vandaag beschikt hebben wij geen ongunstige elementen vastgesteld en deze cliënt heeft tot op heden, voor zover wij kunnen nagaan en met betrekking tot de ons gekende contracten en projecten, de financiële capaciteit gehad om de contracten of projecten uit te voeren die haar werden toegewezen.

De (naam vennootschap) geniet ons vertrouwen en

ofwel : onze bank stelt op dit ogenblik volgende kredietlijnen ter beschikking van deze vennootschap (alleen vermelden met de voorafgaandelijke schriftelijke toestemming van de cliënt) :

.....

ofwel : onze bank stelt op dit ogenblik kredietlijnen ter beschikking van de vennootschap.

ofwel : onze bank is bereid eventuele kredietaanvragen of een aanvraag voor borgstelling met het oog op de uitvoering van de opdracht te onderzoeken.

ofwel : (geen van de drie voorafgaande verklaringen).

Deze verklaring houdt geen verbintenis in van onzentwege voor de toekomst en onze bank neemt dienaangaande geen enkele verantwoordelijkheid.

Wat betreft de notoriëteit van de cliënt

De (naam vennootschap) bekleedt een belangrijke plaats (ofwel : is actief) in de sector van

.....

Tot op heden en voor zover we konden nagaan heeft ze een uitstekende (ofwel : goede) technische reputatie en is gebleken dat ze werd geleid door bekwame en achtbare personen. De bank kan niet verantwoordelijk worden gesteld voor de juistheid en de volledigheid van haar verschaft informatie. De feiten die in de toekomst deze verklaring zouden beïnvloeden kunnen U niet automatisch worden medegedeeld.

Opgemaakt in , op

.....

Benaming bank, naam en titel ondertekenaar en handtekening

Dit attest moet ingevuld bij de offerte gevoegd worden.

BIJLAGE C: INVENTARIS

"AANKOOP, INSTALLATIE EN PROGRAMMATIE ACCESS POINTS VOOR WIFI IN GEMEENTELIJKE GEBOUWEN"

Nr.	Beschrijving	Type	Eenh.	Hoev.	EH
1.	Acess point	VH	Stuk	115	
2.	Muurbeugel voor Access point	VH	Stuk	115	

De eenheidsprijzen dienen opgegeven te worden tot 2 cijfers na de komma. De producten hoeveelheid na de komma afgerond te worden.

Gezien, onderzocht en aangevuld met eenheidsprijzen, gedeeltelijke sommen en de totale som die gedrag van mijn inschrijving van heden, om gevoegd te worden bij mijn offerteformulier.

Te de Functie:

Naam en voornaam: Handtekening:

Nr.	Beschrijving	Type	Eenh.	Hoef.	EH
3.	Jaarlijkse Licentie	VH	Stuk	115	
4.	Jaarlijks contract garantie en ondersteuning	VH	Stuk	115	
					T
					T
<p><i>De eenheidsprijzen dienen opgegeven te worden tot 2 cijfers na de komma. De producten hoeveelheid na de komma afgerond te worden.</i></p> <p>Gezien, onderzocht en aangevuld met eenheidsprijzen, gedeeltelijke sommen en de totale som die ged bedrag van mijn inschrijving van heden, om gevoegd te worden bij mijn offerteformulier.</p> <p>Te de Functie:</p> <p>Naam en voornaam: Handtekening:</p>					

13	2022_GR_00086	Raamcontract Intradura voor aankoop tijdelijke vaste bewakingscamera's - aansluiting - Beslissing GOEDGEKEURD
-----------	----------------------	--

Beschrijving

Aanleiding en motivering

Intradura, met bestuurszetel te 1620 Drogenbos, Dorent 5, heeft een raamcontract voorzien voor de aankoop tijdelijke vaste bewakingscamera's om in te zetten bij sluikstorten (bestek ID/CAMERAS/2021-2023/GHE-FVR). De opdracht werd gegund aan de firma Rebotec, met bestuurszetel te 9660 Brakel, Herreweg 6. Ze werd georganiseerd via een openbare procedure.

De raamovereenkomst heeft een looptijd van één jaar met ingang van de plaatsing van het eerste order. De opdracht kan evenwel met één jaar verlengd worden aan dezelfde voorwaarden.

Dit raamcontract werd georganiseerd als aankoopcentrale. Dit betekent dat Intradura fungeert als tussenpersoon door het sluiten van raamovereenkomst die door aanbestedende overheden kunnen gebruikt worden. Door toe te treden tot dit raamcontract is de gemeente Sint-Pieters-Leeuw vrijgesteld van de verplichting om zelf een plaatsingsprocedure te organiseren. Na instap ontstaat een contractuele band tussen de gemeente Sint-Pieters-Leeuw en de dienstverlener Rebotec. De gemeente kan dan rechtstreeks en voor eigen rekening opdrachten plaatsen bij Rebotec.

Toetreden tot het raamcontract levert o.a. de volgende voordelen op voor het gemeentebestuur:

- men kan gebruik maken van dit raamcontract waardoor men is vrijgesteld van de verplichting om zelf een gunningsprocedure te organiseren;

- op grond van de gesloten raamovereenkomst zal de weerhouden inschrijver tijdens de looptijd ervan dezelfde voorwaarden ook aanbieden aan eventuele toekomstige afnemers, zoals het gemeentebestuur;
- doordat men zelf geen gunningsprocedure moet voeren, levert dit een besparing aan tijd en geld op;
- men kan gebruik maken van de expertise van een andere organisatie/ aanbestedende overheid;
- de prijzen zijn door schaalgrootte van de aanbestedingen gunstiger;
- de behoeftes van de gemeente stemmen voldoende overeen met de bepalingen in het bestek.

Er moet worden benadrukt dat het raamcontract geen exclusiviteitscontract is. Om vermelde redenen wordt geadviseerd om toe te treden tot dit raamcontract.

Juridische gronden

De wet d.d. 17 juni 2013 betreffende de motivering, de informatie en de rechtsmiddelen inzake overheidsopdrachten, bepaalde opdrachten voor werken, leveringen en diensten en concessies en alle latere wijzigingen. De wet d.d. 17 juni 2016 inzake overheidsopdrachten en alle latere wijzigingen, o.a. artikelen 2, 6°, 8°, 22°, 35°, 36, 43 en 47. Het koninklijk besluit d.d. 14 januari 2013 tot bepaling van de algemene uitvoeringsregels van de overheidsopdrachten en van de concessies voor openbare werken en alle latere wijzigingen ('KB Uitvoering'). Het koninklijk besluit d.d. 18 april 2017 inzake plaatsing overheidsopdrachten in de klassieke sectoren en alle latere wijzigingen ('KB Plaatsing'). Het bestek ALL-20-004 met toepassing van de openbare procedure en met als onderwerp "Raamovereenkomst voor het leveren van koffie- en waterautomaten en de bijhorende verbruiksproducten " als een overheidsopdracht voor diensten zowel Belgisch als Europees gepubliceerd op 11 januari 2021.

Regelgeving: bevoegdheid

Artikel 41 §1 10° van het decreet lokaal bestuur: De volgende bevoegdheden kunnen niet aan het college van burgemeester en schepenen worden toevertrouwd: het vaststellen van de plaatsingsprocedure en het vaststellen van de voorwaarden van overheidsopdrachten, tenzij: a) de opdracht past binnen het begrip 'dagelijks bestuur', vermeld in punt 8°, waarvoor het college van burgemeester en schepenen bevoegd is; b) de raad de plaatsingsprocedure en het vaststellen van de voorwaarden voor die overheidsopdracht nominatief aan het college van burgemeester en schepenen heeft toevertrouwd.

Regelgeving: bevoegdheid

Het decreet lokaal bestuur van 22 december 2017, latere wijzigingen en uitvoeringsbesluiten

Financiële informatie

Financiële informatie

Het raamcontract houdt geen afnameverplichting in en heeft bijgevolg nog geen financiële impact. Indien beslist wordt toe te treden tot de raamovereenkomst en opdrachten worden geplaatst bij Intradura.

Stemming op het agendapunt

De gemeenteraad keurt eenparig het volgende besluit goed.

Besluit

Artikel 1

De gemeenteraad gaat akkoord met de aansluiting bij de "raamovereenkomst (bestek ID/CAMRAS/2021-2023/GHE-FVR aankoop tijdelijke vaste bewakingscamera's om in te

zetten bij sluikstorten, waarbij Intradura optreedt als aankoopcentrale, overeenkomstig de lastvoorwaarden zoals voorzien in het bestek.

Artikel 2

De gemeenteraad neemt er kennis van dat de "raamovereenkomst aankoop tijdelijke vaste bewakingscamera's om in te zetten sluikstorten ", via Intradura, werd toegewezen aan de firma Rebotec, met bestuurszetel te 1620 Drogenbos, Dorent 5.

Artikel 3

De looptijd van het raamcontract bedraagt één jaar met ingang van de plaatsing van het eerste order. De opdracht kan evenwel met één jaar verlengd worden aan dezelfde voorwaarden.

Artikel 4

Het college van burgemeester en schepenen wordt belast met de uitvoering van dit besluit.

Bijlagen

- Bestek aankoop tijdelijke vaste sluikstortcameras.pdf

BESTEK
VOOR DE OVERHEIDSOPDRACHT VOOR
LEVERINGEN
MET ALS VOORWERP
"Aankoop tijdelijke vaste
bewakingscamera's om in te zetten bij
sluikstorten"

OPENBARE PROCEDURE

Opdrachtgevend bestuur

Intradura

Ontwerper

Intradura, Gunther Van Heymbeeck
Dorent 5 te 1620 Drogenbos

Limietdatum en limietuur voor indiening van de
offertes: **nog toe te kennen**

Inhoudsopgave

I. ADMINISTRATIEVE BEPALINGEN	4
I.1 BESCHRIJVING VAN DE OPDRACHT.....	4
I.2 IDENTITEIT VAN DE AANBESTEDER	4
I.3 PLAATSINGSPROCEDURE.....	4
I.4 PRIJSVASTSTELLING	4
I.5 UITSLUITINGSGRONDEN EN KWALITATIEVE SELECTIE	5
I.6 VORM EN INHOUD VAN DE OFFERTE.....	7
I.7 INDIENEN VAN DE OFFERTE	7
I.8 OPENING VAN DE OFFERTES	8
I.9 VERBINTENISTERMIJN.....	8
I.10 PRIJS	8
I.10.1 Prijsvaststelling.....	8
I.10.2 Prijsopgave.....	8
I.10.3 Inbegrepen prijselementen	8
I.11 GUNNINGSCRITERIA	9
I.12 VARIANTEN.....	10
I.13 OPTIES.....	10
I.14 PERCELEN	10
I.15 KEUZE VAN OFFERTE	10
II. CONTRACTUELE BEPALINGEN	11
II.1 LEIDEND AMBTENAAR	11
II.2 ONDERAANNEMERS.....	11
II.3 VERZEKERINGEN	11
II.4 BORGTICHT	12
II.5 HERZIENINGSCLAUSULE: PRIJSHERZIENINGEN.....	12
II.6 LOOPTIJD	12
II.7 VOORAFGAANDELIJKE KEURING	12
II.8 BETALINGSTERMIJN	12
II.9 WAARBORGTERMIJN	12
II.10 OPLEVERING	13
II.10.1 Levering.....	13
II.10.2 Waarborgtermijn en definitieve oplevering	13
II.11 ILLEGAAL VERBLIJVENDE ONDERDANEN.....	13
II.12 LOON VERSCHULDIGD AAN WERKNEMERS	15
II.13 GEGEVENSBESCHERMING.....	15
III. TECHNISCHE BEPALINGEN	16
III.1 TOELICHTING	16
III.2 WIJZE VAN UITVOERING	17
III.2.1 Aantal.....	17
III.2.2 Kwaliteit	17
III.2.3 Gebruiksgemak	18
III.2.4 Beeldverwerkingssoftware	19
III.3 LICENTIES	19
III.4 ONDERHOUDSCONTRACT	19
III.5 OPLEIDING	19
III.6 DOCUMENTATIE	20
III.7 VEILIGHEID.....	20
BIJLAGE A: OFFERTEFORMULIER.....	21
BIJLAGE B: INVENTARIS	24

Ontwerper

Naam: Intradura
Adres: Dorent 5 te 1620 Drogenbos
Contactpersoon: Gunther Van Heymbeeck
E-mail: gunther.vanheybeeck@intradura.be

Toepasselijke reglementering

1. Wet van 17 juni 2016 inzake overheidsopdrachten en latere wijzigingen.
2. Koninklijk besluit van 18 april 2017 betreffende plaatsing overheidsopdrachten klassieke sectoren, en latere wijzigingen.
3. Koninklijk besluit van 14 januari 2013 tot bepaling van de algemene uitvoeringsregels van de overheidsopdrachten, en latere wijzigingen.
4. Wet van 17 juni 2013 betreffende de motivering, de informatie en de rechtsmiddelen inzake overheidsopdrachten, bepaalde opdrachten voor werken, leveringen en diensten en concessies, en latere wijzigingen.
5. Het Algemeen Reglement voor de Arbeidsbescherming (ARAB), Welzijnswet en Codex over het welzijn op het werk.
6. Wet van 11 februari 2013 tot vaststelling van sancties en maatregelen voor werkgevers van illegaal verblijvende onderdanen van derde landen.
7. De verordening (EU) 2016/679 van het Europees Parlement en de Raad van 27 april 2016 betreffende de bescherming van natuurlijke personen in verband met de verwerking van persoonsgegevens en betreffende het vrije verkeer van die gegevens en tot intrekking van Richtlijn 95/46/EG.

Afwijkingen van de algemene uitvoeringsregels:

Artikel 45 en artikel 123 van het KB van 14 januari 2013 tot bepaling van de algemene uitvoeringsregels van de overheidsopdrachten.

I. Administratieve bepalingen

Dit eerste deel heeft betrekking op de regeling tot gunning van een overheidsopdracht tot de opdrachtnemer is aangesteld.

De bepalingen die vervat zijn in dit deel, hebben betrekking op de wet van 17 juni 2016 en het koninklijk besluit van 18 april 2017 en latere wijzigingen.

I.1 Beschrijving van de opdracht

Deze opdracht is een opdracht voor leveringen zoals bepaald in artikel 2, 20° van de Wet inzake overheidsopdrachten van 17 juni 2016.

Voorwerp van deze diensten: Aankoop tijdelijke vaste bewakingscamera's om in te zetten bij sluikstorten.

Toelichting: Doel van de opdracht:

- Voorkomen, vaststellen en bewijzen verzamelen van misdrijven van sluikstorten bij glascontainers.
- Verhogen van de pakkans van de daders van die misdrijven bij de bestrijding van de criminaliteit

Plaats van uitvoering van de opdracht: Intradura, Dorent 5 te 1620 Drogenbos, of een adres gelegen in het werkingsgebied van Intradura. Het werkingsgebied van Intradura omvat volgende steden en gemeenten: Asse, Beersel, Bever, Dilbeek, Drogenbos, Gooik, Grimbergen, Halle, Herne, Kapelle-op-den-Bos, Lennik, Linkebeek, Merchtem, Opwijk, Pepingen, Roosdaal, Sint-Pieters-Leeuw, Ternat en Wemmel.

I.2 Identiteit van de aanbesteder

Intradura
Dorent 5
1620 Drogenbos

I.3 Plaatsingsprocedure

De opdracht wordt gegund bij wijze van de openbare procedure overeenkomstig artikel 36 van de wet inzake overheidsopdrachten van 17 juni 2016.

Deze overheidsopdracht beoogt het sluiten van een raamovereenkomst met één enkele deelnemer per perceel. Alle voorwaarden werden in de raamovereenkomst bepaald.

I.4 Prijsvaststelling

De opdracht wordt beschouwd als een opdracht tegen prijslijst.

De opdracht tegen prijslijst is een opdracht waarbij de eenheidsprijzen voor de verschillende posten forfaitair zijn en de hoeveelheden, voor zover er hoeveelheden voor de posten worden bepaald, vermoedelijk zijn of worden uitgedrukt binnen een vork. De posten worden verrekend op basis van de werkelijk bestelde en gepresteerde hoeveelheden.

De dienstverlener kan geen aanspraak maken op vaste of minimale hoeveelheden. De hoeveelheden zijn louter ten indicatieve titel opgegeven en binden de aanbestedende overheid niet. Mochten de

aangegeven hoeveelheden tijdens de uitvoering van de opdracht niet worden bereikt, heeft de dienstverlener geenszins recht op een schadevergoeding van welke aard dan ook.

I.5 Uitsluitingsgronden en kwalitatieve selectie

De ondernemer legt het door hem ingevulde Uniform Europees Aanbestedingsdocument voor, dat bestaat uit een bijgewerkte eigen verklaring en dat door de aanbestedende overheid als voorlopig bewijs wordt aanvaard ter vervanging van door overheidsinstanties of derden afgegeven documenten of certificaten die bevestigen dat de betrokken ondernemer aan alle hierna vermelde voorwaarden voldoet :

1° hij bevindt zich niet in een van de uitsluitingssituaties als bedoeld in de artikelen 67 tot 69 van de wet van 17 juni 2016;

2° hij voldoet aan de toepasselijke selectiecriteria als vastgesteld overeenkomstig artikel 71 van de wet van 17 juni 2016.

Richtlijnen bij het invullen van het UEA :

- Ga naar de website <https://uea.publicprocurement.be> en kies uw taal.
 - Op de vraag 'Wie bent u' antwoordt u 'Ik ben een ondernemer'.
 - Op de vraag 'Wat wilt u doen' antwoordt u 'Een antwoord aanmaken'.
 - Selecteer uw land en klik op 'Volgende'.
 - Doorloop het formulier en antwoord op de vragen in de onderdelen 'Procedure' en 'Uitsluiting'.
 - In het onderdeel 'Selectie' mag u 'Nee' antwoorden op de vraag 'Wilt u de selectiecriteria van A tot en met D gebruiken?' In dit geval wordt u een algemene aanwijzing voor alle selectiecriteria gevraagd.
 - Geef aan of u voldoet aan de voorgeschreven selectiecriteria.
 - Zodra het volledige formulier ingevuld is, klikt u op 'Overzicht' onderaan de pagina. Het door u ingevulde UEA wordt weergegeven en kan worden gedownload in PDF en/of xml formaat zodat deze op elektronische wijze bij uw offerte kan worden gevoegd.
- Ondernemers kunnen het reeds in een vorige overheidsopdrachtenprocedure gebruikte UEA opnieuw gebruiken, mits zij bevestigen dat de daarin opgenomen gegevens nog steeds correct zijn. Het offerteformulier moet vergezeld zijn van volgende stukken:

Juridische situatie van de inschrijver (uitsluitingsgronden)

Het UEA, waarmee de ondernemer verklaart dat hij zich niet bevindt in een van de uitsluitingssituaties als bedoeld in de artikelen 67 tot 69 van de wet van 17 juni 2016.

Economische en financiële draagkracht van de inschrijver (selectiecriteria)

Het UEA, waarmee de ondernemer verklaart dat hij voldoet aan de onderstaande selectiecriteria:

Nr.	Selectiecriteria	Minimumvereisten
1	De economische en financiële draagkracht van de inschrijver moet door de inschrijver worden aangetoond door de volgende referentie :	Een bankverklaring opgesteld in overeenstemming met het model opgenomen in bijlage 11 van het KB van 18 april 2017. Indien de kandidaat inschrijver om redenen die hij moet verantwoorden, niet in staat is de gevraagde referentie(s) bij zijn inschrijving te voegen, kan hij zijn economische en financiële draagkracht aantonen met andere documenten die de aanbestedende overheid geschikt acht.
2	De financiële en economische draagkracht van de inschrijver moet worden aangetoond door de volgende referentie: • Omzet : Een verklaring betreffende de totale omzet en de omzet betreffende de diensten waarover de opdracht gaat over de laatste drie boekjaren.	De jaaronzet moet minimaal tweemaal de waarde van de opdracht bedragen.

Technische en beroepsbekwaamheid van de inschrijver (selectiecriteria)

Het UEA, waarmee de ondernemer verklaart dat hij voldoet aan de onderstaande selectiecriteria:

Nr.	Selectiecriteria	Minimumvereisten
3	De dienstverlener zal zijn technische bekwaamheid en/of die van zijn onderaannemers aantonen door alle afdoende elementen aan te brengen die noodzakelijk zijn opdat het Bestuur de punten voorzien in artikel 71 van het KB plaatsing zou kunnen nazien. Deze elementen zijn respectievelijk:	* Een referentielijst van gelijkaardig uitgevoerde diensten van de afgelopen 3 jaar; * Een verklaring van de gemiddelde jaarlijkse personeelsbezetting tijdens de laatste 3 jaar; * Een verklaring van de technische beschrijving van het in te zetten materiaal voor deze opdracht.
4	Certificaten die door officieel erkende instituten of diensten voor kwaliteitscontrole zijn opgesteld, waarin de overeenstemming van goed geïdentificeerde producten wordt bevestigd door middel van referenties naar technische specificaties of normen.	/

I.6 Vorm en inhoud van de offerte

De inschrijver maakt zijn offerte op in het Nederlands en vult de inventaris in op het eventueel bij het bestek behorende formulier. Indien hij deze op andere documenten maakt dan op het voorziene formulier, dan draagt hij de volle verantwoordelijkheid voor de volledige overeenstemming van de door hem aangewende documenten met het formulier.

Bij een elektronische indiening van de offertes moet het indieningsrapport voorzien zijn van een gekwalificeerde elektronische handtekening.

Als de ondertekening van het indieningsrapport gebeurt door een gemachtigde, vermeldt hij duidelijk zijn volmachtgever of volmachtgevers. De gemachtigde voegt de authentieke of onderhandse akte toe waaruit zijn bevoegdheid blijkt of een scan van het afschrift van zijn volmacht.

Prijzen moeten steeds opgegeven worden in euro.

I.7 Indienen van de offerte

Enkel offertes die uiterlijk op 27/09/2021 voor 12u00 via de e-Tendering internetsite <https://eten.publicprocurement.be/> worden verstuurd, worden door de aanbestedende overheid aanvaard. De e-Tendering internetsite waarborgt de naleving van de voorwaarden van artikel 14 §7 van de wet van 17 juni 2016.

Er dient opgemerkt te worden dat het versturen van een offerte per e-mail niet aan deze voorwaarden voldoet. Daarom wordt het niet toegestaan op deze wijze een offerte in te dienen.

Door zijn offerte volledig of gedeeltelijk via elektronische middelen in te dienen, aanvaardt de inschrijver dat de gegevens die voortvloeien uit de werking van het ontvangststelsel van zijn offerte worden geregistreerd.

Meer informatie kan u vinden op volgende website: <http://www.publicprocurement.be> of via de e-procurement helpdesk op het nummer: +32 (0)2 740 80 00.

De offerte kan niet ingediend worden op papier.

Door het indienen van een offerte aanvaarden de inschrijvers onvoorwaardelijk de inhoud van het bestek en de bijhorende opdrachtdocumenten en de invulling van de plaatsingsprocedure zoals deze in het bestek beschreven is en aanvaarden zij zelf door de bepalingen ervan gebonden te zijn.

Indien een inschrijver in dat verband een bezwaar heeft, dient hij dat schriftelijk en per aangetekende post binnen zeven kalenderdagen na ontvangst van het bestek, bekend te maken aan de aanbestedende overheid met omschrijving van de reden. Als de inschrijver in de opdrachtdocumenten fouten of leemten ontdekt die van dien aard zijn dat ze de prijsberekening of de vergelijking van de offertes onmogelijk maken, meldt hij dit onmiddellijk en schriftelijk aan de aanbestedende overheid ten laatste tien dagen vóór de limietdatum en het limietuur voor het indienen van de offertes.

I.8 Opening van de offertes

De offertes worden elektronisch ingediend, er is geen openbare zitting.

De opening van de offertes vindt plaats op **nog toe te kennen**.

De e-Tendering internetsite waarborgt de naleving van de voorwaarden van artikel 14 §7 van de wet van 17 juni 2016.

I.9 Verbintenistermijn

De termijn gedurende dewelke de inschrijver door zijn offerte gebonden blijft, bedraagt 120 kalenderdagen, te rekenen vanaf de limietdatum voor ontvangst van de offertes.

I.10 Prijs

I.10.1 Prijsvaststelling

Deze opdracht is een opdracht tegen prijslijst wat betekent dat de eenheidsprijzen forfaitair en de hoeveelheden vermoedelijk zijn.

De inschrijver kan eventuele aangeduide hoeveelheden van de inventaris niet wijzigen.

I.10.2 Prijsopgave

De inschrijver vult in de inventaris zijn eenheidsprijzen in euro (tot 4 cijfers na de komma) in. Hij vermeldt de belasting over de toegevoegde waarde (btw) in een afzonderlijke post van de inventaris en voegt ze bij de prijs van de offerte. De evaluatie van de offerte gebeurt met inbegrip van de btw. De inschrijver is verplicht prijs op te geven voor alle types camera's binnen de percelen waarvoor hij inschrijft.

De inschrijver kan een offerte indienen voor één van beide percelen of voor allebei. Indien de inschrijver een offertes indient voor alle percelen, mag deze overeenkomstig artikel 50 van het KB Plaatsing van 18 april 2017 in zijn offertes voor meerdere percelen hetzij één of meerdere prijskorting aanbieden, hetzij één of meerdere verbeteringsvoorstellen in het kader van zijn offerte, voor het geval dat deze percelen hem zouden worden gegund.

I.10.3 Inbegrepen prijselementen

De inschrijver wordt verondersteld in de eenheidsprijzen die in de inventaris zijn ingeschreven, alle kosten en heffingen die op deze opdracht wegen, van welke aard en van welke omvang ook, te hebben meegerekend.

Zo bevatten de eenheidsprijzen alle kosten die direct en indirect verbonden zijn aan de opdracht zoals administratie- en secretariaatskosten, kilometerheffing, de tol- en accijsrechten, de levering van documenten of stukken die eventueel door de aanbestedende overheid worden geëist, en onkosten voor eventuele lasten en studies. Eveneens inbegrepen zijn alle belastingen, taksen, lasten, octrooien, licenties, bijdragen, toelagen en uitgaven die in verband staan met de volledige en perfecte uitvoering van deze opdracht. Deze bepaling moet in de ruimste zin worden opgevat. In de prijs moet evenwel niet worden gerekend de belasting over de toegevoegde waarde.

In het bijzonder zitten in de inschrijvingsprijzen vervat:

- kosten voor het aanhouden en beheer van de stock met het oog op het garanderen van de leveringstermijn;

- leveren van de producten op de aangeduide leveringsplaatsen en het maken van de nodige praktische afspraken hiervoor;
- de eventuele wachttijd bij de leveringsplaats en alle manipulaties daar;

Bij het indienen van de offerte wordt de inschrijver geacht volledig op de hoogte te zijn van de aard en de omvang van de noodzakelijke dienstverlening. Bij toewijzing kan geen enkel verweer worden ingeroepen wegens onvoorziene wijzigingen of aanpassingen, veroorzaakt door een onvoldoende kennis omtrent de aard en de omvang van de onderhavige Opdracht.

De inschrijver moet zijn voorstellen zorgvuldig uiteenzetten. Wanneer in de offerte geen melding wordt gemaakt van een eigenschap of detail van een bepaald werk of handelwijze wordt de inschrijver verondersteld de oplossing te hebben gekozen die voor de aanbestedende overheid het meest voordelig is.

I.11 Gunningscriteria

Volgende criteria zijn van toepassing bij de gunning van de opdracht en gelden voor alle percelen:

Nr.	Beschrijving	Gewicht
1	Prijs	50
	De offerte met de laagste prijs bekomt het maximum van de punten. Aan de andere offertes worden verhoudingsgewijs t.o.v. de offerte met de laagste prijs punten toegekend via de formule: punten offerte = totaalprijs goedkoopste offerte/totaalprijs offerte x 50 punten.	
2	Technische mogelijkheden om de pakkans te vergroten	20
	In onze beoordeling wordt er rekening gehouden met de technische mogelijkheden die de pakkans om de sluikstorter te vatten vergroot, namelijk: resolutie kwaliteit van de camera lenzen overdag en 's nachts (beeldkwaliteit), vormgeving en camouflage, bewegingsdetectie, inzetbaarheid, garantie, opname en opnametijd, beeldverwerkingssoftware en voorgestelde garanties voor de continuïteit van de werking van de voorgestelde eenheid.	
3	Autonomie	20
	Hoe ver strekt de autonomietijd en de continuïteit van de werking van de apparatuur.	
4	Gebruiksgemak, snelheid en hulpmiddelen die hiervoor nodig zijn	10
	In onze beoordeling zullen we dan ook aandacht geven aan de snelheid waarmee de systemen kunnen opgezet worden, gebruiksvriendelijkheid om deze apparatuur op te zetten in eender welke situatie, gemakkelijk hanteerbaar zijn voor ons eigen personeel (opbouw), wisselbaarheid van de batterijen, gebruik oplaadsysteem moet zo eenvoudig mogelijk zijn. Daarnaast wordt er gekeken naar aanwezigheid van wifi-router, vandalismesensor en waarschuwingsmogelijkheden (sms, mail). Ook de gebruiksvriendelijkheid van het softwarepakket wordt bekeken.	
Totaal gewicht gunningscriteria:		100

Aan elk criterium werd een gewicht toegekend. Op basis van de afweging van al deze criteria rekening houdende met het gewicht dat er aan werd toegekend, zal de opdracht gegund worden aan de

inschrijver die de economisch meest voordelige regelmatige offerte, vanuit het oogpunt van de aanbestedende overheid, heeft ingediend.

I.12 Varianten

Vrije varianten worden niet toegelaten.
Er zijn geen vereiste of toegestane varianten voorzien.

I.13 Opties

Er zijn geen vereiste opties voorzien.

Vrije opties : de inschrijver kan via een aparte prijslijst extra opties toevoegen zoals verschillende uitvoeringen, meerprijzen bij afwijking voorgestelde uitvoering, aparte toebehoren,...

I.14 Percelen

De opdracht werd ingedeeld in 2 percelen zoals bepaald in deel III:

- Perceel nr. 01: Discreet camerasysteem verwerkt in elektriciteitskasten, inclusief bijhorende dummy in dezelfde uitvoering als de originele versie.
- Perceel nr. 02: Discreet camerasysteem verwerkt in verkeerspalen, inclusief bijhorende dummy in dezelfde uitvoering als de originele versie.

Er mogen offertes ingediend worden voor één of alle percelen. De inschrijver mag voor meerdere percelen inschrijven door middel van het indienen van één document waarin hij de offertes voor al die percelen opneemt.

I.15 Keuze van offerte

De aanbestedende overheid kiest per perceel de economisch meest voordelige offerte, vastgesteld rekening houdend met de beste prijs-kwaliteitsverhouding. De raamovereenkomst wordt aldus gesloten met slechts één leverancier per perceel. Beide percelen kunnen desgevallend aan dezelfde leverancier worden toegekend.

Door de indiening van zijn offerte aanvaardt de inschrijver al de clausules van het bestek en verzaakt hij aan alle andere voorwaarden. Voor zover tijdens het onderzoek van de offerte door de aanbestedende overheid wordt vastgesteld dat er door de inschrijver voorwaarden zijn gevoegd waardoor het onduidelijk is of de inschrijver zonder voorbehoud akkoord gaat met de voorwaarden van het bestek, behoudt de aanbestedende overheid zich het recht voor om de offerte als substantieel onregelmatig af te wijzen.

De aanbestedende overheid verbetert de rekenfouten en de zuiver materiële fouten in de offertes, zonder dat zij voor niet-ontdekte fouten aansprakelijk is. Hiervoor kan de aanbestedende overheid aan de inschrijver vragen om binnen de door haar bepaalde termijn de draagwijdte van zijn offerte te verduidelijken of aan te vullen, zonder deze te wijzigen, teneinde de werkelijke bedoeling na te gaan.

II. Contractuele bepalingen

Dit tweede deel regelt de procedure die betrekking heeft op de uitvoering van de opdracht. Voor zover er niet van afgeweken wordt, is het koninklijk besluit van 14 januari 2013 en latere wijzigingen tot bepaling van de algemene uitvoeringsregels van de overheidsopdrachten van toepassing.

II.1 Leidend ambtenaar

De leiding over en het toezicht op de uitvoering van de leveringen zal gebeuren door de leidend ambtenaar:

Naam: Gunther Van Heymbeeck
Adres: Intradura, Dorent 5 te 1620 Drogenbos
Telefoon: +322/334.17.64
E-mail: gunther.vanheymbreeck@intradura.be

II.2 Onderaannemers

De inschrijver kan zich beroepen op de draagkracht van onderaannemers of andere entiteiten. In dat geval voegt de inschrijver de nodige documenten toe aan zijn offerte, waaruit de verbintenis van deze onderaannemers of van andere entiteiten blijkt om de voor de opdracht noodzakelijke middelen ter beschikking te stellen van de inschrijver.

De opdrachtnemer is verplicht deze voorgedragen onderaannemers in te zetten bij de uitvoering van de opdracht. Het gebruik van andere onderaannemers is onderworpen aan de toestemming van de aanbestedende overheid.

De opdrachtnemer blijft aansprakelijk ten opzichte van de aanbestedende overheid wanneer hij de uitvoering van zijn verbintenissen geheel of gedeeltelijk aan onderaannemers toevertrouwt. De aanbestedende overheid acht zich door geen enkele contractuele band verbonden met die onderaannemers.

Deze onderaannemers mogen zich niet in een toestand van uitsluiting bevinden, zoals bedoeld in artikel 67 van de wet van 17 juni 2016, tenzij in het geval waarbij de betreffende aannemer, leverancier of dienstverlener, overeenkomstig artikel 70 van de wet, ten aanzien van de aanbesteder aantoonbaar toereikende maatregelen te hebben genomen om zijn betrouwbaarheid aan te tonen.

II.3 Verzekeringen

De opdrachtnemer sluit de verzekeringen die zijn aansprakelijkheid inzake arbeidsongevallen dekken, alsook zijn burgerlijke aansprakelijkheid ten aanzien van derden bij de uitvoering van de opdracht. Binnen een termijn van dertig dagen na het sluiten van de opdracht toont de opdrachtnemer aan dat hij deze verzekeringscontracten is aangegaan, aan de hand van een attest waaruit de door de opdrachtdocumenten vereiste omvang van de gewaarborgde aansprakelijkheid blijkt.

Op elk ogenblik tijdens de uitvoering van de opdracht legt de opdrachtnemer dit attest voor, binnen een termijn van vijftien dagen na ontvangst van het verzoek van de aanbestedende overheid.

II.4 Borgtocht

Volgende borgtocht wordt gevraagd:

5% van het oorspronkelijk bedrag van het perceel (excl. btw), afgerond naar het hogere tiental.

De borgtocht wordt volledig vrijgegeven na de oplevering van de volledige opdracht.

De borgtocht moet gesteld worden binnen 30 kalenderdagen volgend op de dag van de sluiting van de opdracht. Het bewijs van borgstelling moet verstuurd worden aan het adres van de aanbestedende overheid. Wanneer de opdrachtnemer de borgtocht niet stelt binnen de vermelde termijn, kan gehandeld worden overeenkomstig de mogelijkheden vermeld in artikel 29 van het koninklijk besluit van 14 januari 2013.

Het verzoek van de opdrachtnemer om over te gaan tot de oplevering geldt als verzoek tot vrijgave van de borgtocht.

II.5 Herzieningsclausule: Prijsherzieningen

Er is geen prijsherziening voorzien.

II.6 Looptijd

De opdracht heeft een looptijd van twee jaar met ingang van de plaatsing van het eerste order. De opdracht kan evenwel eenmalig met één jaar verlengd worden aan dezelfde voorwaarden overeenkomstig artikel 57, tweede lid van de Wet Overheidsopdrachten van 17 juni 2016, dit behoudens andersluidende aangetekende zending van de opdrachtgever uiterlijk drie maanden vóór het einde van de initiële opdracht.

II.7 Voorafgaandelijke keuring

De leverancier voorziet de mogelijkheid om een identieke camera tijdens de gunningsfase gedurende één week te kunnen uittesten.

II.8 Betalingstermijn

De betaling van het aan de leverancier verschuldigde bedrag vindt plaats binnen de betalingstermijn van 30 kalenderdagen vanaf de datum van beëindiging van de verificatie, voor zover de aanbestedende overheid tegelijk over de regelmatig opgestelde factuur beschikt, alsook over de andere, eventueel vereiste documenten

II.9 Waarborgtermijn

De waarborgtermijn voor deze opdracht wordt overeenkomstig artikel 134 van het KB Uitvoering van 14 januari 2013 op één jaar gesteld.

II.10 Oplevering

De aanbestedende overheid beschikt over een verificatietermijn van 30 kalenderdagen die volgen op de dag van levering om de levering te controleren en te testen en naar gelang het geval, een proces-verbaal van oplevering of van weigering van oplevering op te stellen.

II.10.1 Levering

De goederen moeten door de zorgen van de opdrachtnemer worden afgeleverd en gelost op de aangeduide leveringsadressen:

- De aanbestedende overheid vermeldt bij elke bestelling de leveringsplaats en eventueel de contactpersoon;
- Voor elke levering dient de leverancier minimum 2 werkdagen op voorhand de op de bestelbon vermelde contactpersoon op de hoogte te brengen van de datum van de levering;
- Bij elke levering dient de leverancier een ontvangstbewijs te laten ondertekenen. Deze leveringsbon vermeldt duidelijk het leveringsadres, de leveringsdatum, het aantal geleverde camera's en het type camera's;
- De plaatselijke ontvanger van de goederen gaat bij de aflevering over tot de telling van de hoeveelheden en tot een visuele keuring van de geleverde goederen. Eventuele beschadigingen en gebreken worden door hem/haar op de leveringsbon vermeld;
- Alle beschadigde producten dienen door de opdrachtnemer onmiddellijk te worden vervangen en alle tekorten worden onmiddellijk bijgeleverd op zijn kosten volgens de hieronder bepaalde modaliteiten;
- Alle eventuele gebreken die op deze wijze niet aan het licht kwamen, worden beschouwd als onzichtbare gebreken en zullen door de zorgen en op kosten en risico van de opdrachtnemer hersteld moeten worden op grond van zijn verplichtingen na de goedkeuring;
- De ontvanger van de goederen dateert en ondertekent (naam en handtekening) de aangeboden leveringsbon af voor voorlopige aanvaarding, eventueel met vermelding van zijn/haar opmerkingen. Een kopie van de ondertekende leveringsbon wordt door de opdrachtnemer overgemaakt aan de aanbestedende overheid, samen met de schuldvordering.

De camera's worden in bestellingen op afroep geleverd op het centraal depot van Intradura te Dorent 5, Drogenbos waar Intradura de distributie naar de vennoten zelf voor haar rekening neemt **OF** op een adres gelegen in het werkingsgebied van Intradura. Het werkingsgebied van Intradura omvat volgende steden en gemeenten: Asse, Beersel, Bever, Dilbeek, Drogenbos, Gooik, Grimbergen, Halle, Herne, Kapelle-op-den-Bos, Lennik, Linkebeek, Merchtem, Opwijk, Pepingen, Roosdaal, Sint-Pieters-Leeuw, Ternat en Wemmel.

II.10.2 Waarborgtermijn en definitieve oplevering

De waarborgtermijn gaat in op datum van de volledige voorlopige oplevering. De waarborgtermijn bedraagt 1 jaar.

De definitieve oplevering heeft plaats bij het verstrijken van de waarborgtermijn. Ze gebeurt stilzwijgend wanneer de levering gedurende die termijn geen aanleiding tot klachten heeft gegeven. Wanneer de levering tijdens de waarborgtermijn aanleiding heeft gegeven tot klachten, wordt binnen 15 kalenderdagen voorafgaand aan het verstrijken van die termijn, een proces-verbaal van definitieve oplevering of van weigering van definitieve oplevering opgesteld.

II.11 Illegaal verblijvende onderdanen

Wanneer de opdrachtnemer of onderaannemer het in artikel 49/2, vierde lid, van het Sociaal Strafwetboek bedoelde afschrift ontvangt waarmee zij ervan in kennis wordt gesteld dat zij een of meerdere illegaal verblijvende onderdanen van een derde land in België tewerkstelt, onthoudt deze

onderneming zich ervan, met onmiddellijke ingang, de plaats van uitvoering van de opdracht nog verder te betreden of nog verder uitvoering aan de opdracht te geven, en wel tot de aanbestedende instantie een bevel in andere zin zou geven.

Hetzelfde geldt wanneer de voormelde opdrachtnemer of onderaannemer ervan in kennis wordt gesteld:

- ofwel door de opdrachtnemer of de aanbestedende instantie, dat zij de in artikel 49/2, eerste dan wel tweede lid, van het Sociaal Strafwetboek bedoelde kennisgeving heeft ontvangen die betrekking heeft op deze onderneming;
- ofwel door middel van de in artikel 35/12 van de wet van 12 april 1965 betreffende de bescherming van het loon der werknemers bedoelde aanplakking, dat zij een of meerdere illegaal verblijvende onderdanen van een derde land in België tewerkstelt.

De opdrachtnemer of onderaannemer is er bovendien toe gehouden een clause op te nemen in de onderaannemingsovereenkomst die zij desgevallend zou sluiten, op grond waarvan:

1° de onderaannemer er zich van onthoudt de plaats van uitvoering van de opdracht nog verder te betreden of nog verder uitvoering aan de opdracht te geven, indien uit een in uitvoering van artikel 49/2 van het Sociaal Strafwetboek opgestelde kennisgeving blijkt dat deze onderaannemer een illegaal verblijvende onderdaan van een derde land tewerkstelt;

2° de niet-naleving van de onder 1° gestelde verplichting aanzien wordt als een ernstige tekortkoming in hoofde van de onderaannemer, ingevolge waarvan de onderneming is gemachtigd de overeenkomst te verbreken;

3° de onderaannemer ertoe is gehouden een soortgelijke clause als onder 1° en 2° op te nemen in de onderaannemingsovereenkomsten en ervoor te zorgen dat dergelijke clauses ook in de verdere onderaannemingsovereenkomsten worden opgenomen.

II.12 Loon verschuldigd aan werknemers

Wanneer de opdrachtnemer of onderaannemer het in artikel 49/1, derde lid van het Sociaal Strafwetboek bedoelde afschrift ontvangt van kennisgeving waarmee hij ervan in kennis wordt gesteld dat hij een zwaarwichtige inbreuk heeft begaan op de verplichting zijn werknemers tijdig het loon te betalen waarop deze recht hebben, onthoudt hij zich ervan, met onmiddellijke ingang, de plaats van uitvoering van de opdracht nog verder te betreden of nog verder uitvoering aan de opdracht te geven, en wel tot hij het bewijs voorlegt aan de aanbestedende instantie dat de betrokken werknemers integraal zijn uitbetaald.

Hetzelfde geldt wanneer de voormelde opdrachtnemer of onderaannemer ervan in kennis wordt gesteld:

- ofwel, naargelang het geval, door de opdrachtnemer of de aanbestedende instantie, dat hij de in artikel 49/1, eerste lid, van het Sociaal Strafwetboek bedoelde kennisgeving heeft ontvangen die betrekking heeft op deze opdrachtnemer of onderaannemer;
- ofwel door middel van de in artikel 35/4 van de wet van 12 april 1965 betreffende de bescherming van het loon der werknemers bedoelde aanplakking.

De opdrachtnemer of onderaannemer is er bovendien toe gehouden een clause op te nemen in de onderaannemingsovereenkomst die hij desgevallend zou sluiten, op grond waarvan:

1° de onderaannemer er zich van onthoudt de plaats van uitvoering van de opdracht nog verder te betreden of nog verder uitvoering aan de opdracht te geven, indien uit een in uitvoering van artikel 49/1 van het Sociaal Strafwetboek opgestelde kennisgeving blijkt dat deze onderaannemer op zwaarwichtige wijze tekortschiet in zijn verplichting het aan zijn werknemers verschuldigde loon tijdig uit te betalen;

2° de niet-naleving van de onder 1° gestelde verplichting aanzien wordt als een ernstige tekortkoming in hoofde van de onderaannemer, ingevolge waarvan de opdrachtnemer is gemachtigd de overeenkomst te verbreken;

3° de onderaannemer ertoe is gehouden een soortgelijke clause als onder 1° en 2° op te nemen in de onderaannemingsovereenkomsten en ervoor te zorgen dat dergelijke clauses ook in de verder onderaannemingsovereenkomsten worden opgenomen.

II.13 Gegevensbescherming

De persoonsgegevens die worden verzameld in het kader van de overheidsopdracht moeten door de opdrachtnemer en zijn onderaannemers, in hun hoedanigheid als gegevensverwerker, behandeld worden overeenkomstig de algemene verordening gegevensbescherming (Verordening (EU) 2016/679 van het Europees Parlement en de Raad van 27 april 2016).

In dit kader verbinden de opdrachtnemer en zijn onderaannemers zich ertoe persoonsgegevens enkel te gebruiken voor de uitvoering van de opdracht wanneer dit voortvloeit uit een wettelijke verplichting of met uitdrukkelijk akkoord van de aanbesteder.

III. Technische bepalingen

Dit derde deel beschrijft de technische bepalingen die betrekking hebben op de uitvoering van de opdracht.

Deze opdracht bestaat uit twee percelen:

PERCEEL 1:

De levering van tijdelijke vaste camerasystemen bestaande uit een elektriciteitskast/batterijkast met de mogelijkheid een externe camera aan te sluiten, inclusief bijhorende dummy in dezelfde uitvoering als de originele versie.

PERCEEL 2:

De levering van tijdelijke vaste camerasystemen bestaande uit een verkeerspaal met de mogelijkheid een externe camera aan te sluiten, inclusief bijhorende dummy in dezelfde uitvoering als de originele versie.

III.1 Toelichting

Intradura is de afvalintercommunale die instaat voor het afvalbeheer van 19 gemeenten in de westrand van de provincie Vlaams-Brabant.

Deze prijsvraag omvat de levering tijdelijke vaste camera's met als doel het betrappen van daders sluikestort en zwerfvuil. Deze sluikestortcamera's vallen onder de definitie van tijdelijke vaste bewakingscamera, in de camerawet gedefinieerd als: "een bewakingscamera die voor een beperkte tijd op een plaats wordt opgesteld met als doel hetzij een welbepaald evenement te bewaken, hetzij op regelmatige tijdstippen te worden verplaatst om op een andere plaats te worden opgesteld overeenkomstig de doeleinden die eraan werden toegewezen". Lokale besturen kunnen vaste en/of tijdelijk vaste camera's inzetten om sluikestorters op te sporen en te beboeten.

De camera's moeten vlot verplaatst kunnen worden tussen de opnames door en moeten inzetbaar zijn over het gehele gebied. Het is de bedoeling om het systeem eenvoudig en snel te installeren door 1 persoon, mits een korte opleiding te hebben genoten. Daarbij moet het systeem zo weinig mogelijk opvallen in het straatbeeld.

De camera dient in eerste instantie voor het vaststellen van feiten waarbij identificatie/herkenning van een persoon, voertuig, ... van belang is.

De opgenomen beelden moeten ter plaatse met een laptop, tablet of dergelijke, na wisselen van het opslagmedium of indien het toestel werd binnen genomen, te kunnen worden bekeken. Het is eveneens noodzakelijk om deze van op afstand te kunnen consulteren/verifiëren.

De zones waar opnames gebeuren zullen met de nodige borden worden aangeduid zoals voorzien in de camerawet. De gemeente voorziet de borden.

III.2 Wijze van uitvoering

In de strijd tegen sluikstort en zwerfvuil wil Intradura door middel van camera's inzetten op het luik handhaving. Intradura kiest hierbij voor verdoken/onopvallende camera's.

III.2.1 Aantal

Perceel 1: Deze prijsvraag omvat de prijs voor bestelling van 10 verborgen camerasystemen* bestaande uit een elektriciteitskast/batterijkast en de prijs voor 10 bijhorende dummy's in dezelfde uitvoering als de originele versie.

De aankoper heeft niet de verplichting om de vermoedelijk opgegeven hoeveelheid (VH) te respecteren.

Perceel 2: Deze prijsvraag omvat de prijs voor bestelling van 10 verborgen camerasystemen* bestaande uit een verkeerspaal en de prijs voor 30 bijhorende dummy's in dezelfde uitvoering als de originele versie.

De aankoper heeft niet de verplichting om de vermoedelijk opgegeven hoeveelheid (VH) te respecteren.

** gaat over vermoedelijke hoeveelheden*

III.2.2 Kwaliteit

Volgende aspecten zullen beoordeeld worden bij het bepalen van de technische kwaliteit.

III.2.2.1 Autonomie - batterij

De camera moet autonoom op verwisselbare batterijen kunnen werken.

De autonomie is een heel belangrijk aandachtspunt waarbij een autonomie van 50 uur tot het absolute minimum behoort. De batterijen dienen weer- en temperatuurbestendig te zijn.

De inschrijver kan eventueel voorstellen doen om op het basismodel mogelijkheden te voorzien voor een langere autonomie. De eventuele meerprijzen moeten in dergelijk geval vermeld worden in de offerte. Per camera moet een snellader (220V) voorzien worden. Uitleg laadsysteem dient men te beschrijven in de offerte. De inschrijver geeft de vereiste laadtijd en aantal herlaadcycli op.

III.2.2.2 Eigenschappen camera

Intradura verwacht beelden met voldoende hoge resolutie om minstens nummerplaten duidelijk te kunnen lezen, zowel overdag als 's nachts. Hoge resolutie is tevens belangrijk om naast sluikstort ook zwerfvuildaders te betrappen.

Intradura verwacht minimaal een sensor met 2Mp (1920x1080 pixels). Het systeem beschikt idealiter over een grote sensor om hogere lichtgevoeligheid mogelijk te maken.

Instelbaarheid van lenshoek is een belangrijk pluspunt (indien met behoud van resolutie). Gelieve de mogelijkheden op te geven in de offerte.

Nachtzicht: de inschrijver geeft de mogelijkheden met betrekking tot nachtzicht op. Het kunnen lezen van bijvoorbeeld nummerplaten tijdens de nacht is een vereiste.

De camera is uitgerust met een programmeerbaar systeem zodat enkel de bewegende beelden worden opgenomen in de gewenste zone. De aanwezigheid van videobewegingsdetectie is een pluspunt.

III.2.2.3 Functionaliteiten van op afstand (4G & wifi)

Een camera met mogelijkheden qua instelling en opvolging van op afstand geniet de voorkeur.

De inschrijver geeft aan welke mogelijkheden vervat zijn in de aanbieding.

Volgende mogelijkheden worden als pluspunt beschouwd door Intradura:

- Instellingen aanpassen: waarnemingshoek, detectiezone beweging...
- In/uitschakelen van de opnames: indien uitgeschakeld gaat de camera naar stand-by om zo batterijverbruik te beperken.

Er dient plaats voorzien te zijn voor minstens 1 simkaart. Intradura zal zelf de vereiste SIM kaarten verzorgen.

Naast 4G verwacht Intradura dat de camera ook lokaal via WIFI kan ingesteld worden. De inschrijver geeft de mogelijkheden op (laptop, tablet, smartphone).

Het systeem dient te voldoen aan de geldende protocollen voor mobiele data: LTE, DC-HSPA+, WCDMA, EDGE, Wifi.

III.2.2.4 Opname en opnametijd

De opnametijd moet minimaal langer zijn dan de autonomie van de camera.

De inschrijver geeft een berekening op hoe de opnametijd berekend wordt.

Intradura beoogt een opnametijd van minimum 80 uur met voldoende beelden per seconde (6/seconde). De inschrijver vermeldt waar de beelden opgeslagen worden en hoe deze naar de harde schijf van de PC kunnen overgezet worden.

De opgenomen beelden moeten beveiligd kunnen worden tegen ongewenste toegang derden.

Bij inzet van meerdere camera's voor één locatie kan het belangrijk zijn de klok voldoende nauwkeurig de tijd kent. De inschrijver geeft aan op welke manier deze klok bijgesteld wordt.

De camera moet in alle weersomstandigheden en zowel bij dag als bij nacht kunnen werken.

III.2.2.5 Garantie

Deze bedraagt minimaal 12 maanden. De inschrijver geeft de garantie op waarbij een langere garantie positief zal beoordeeld worden.

III.2.2.6 Maatregelen tegen diefstal en vandalisme

De inschrijver geeft de voorziene functionaliteit op. De camera moet beveiligd zijn tegen diefstal, zowel op vlak van plaatsing als d.m.v. een track&trace systeem (gprs). Er moet een vandalismesensor aanwezig zijn. De inschrijver toont aan dat de behuizing robuust is (minimum IP67 en IK10).

III.2.2.7 Vormgeving en camouflage

Het is de bedoeling dat de camera zo onopvallend mogelijk in het straatbeeld kan opgesteld worden. Dit kan door middel van onopvallende kleuren te gebruiken en/of door gebruik van elementen die sowieso in het straatbeeld verwacht worden en geen argwaan wekken.

Indien er eventuele verschillende behuizingen mogelijk zijn: in de offerte moet de levering van één behuizing voorzien zijn maar de inschrijver geeft de prijs op voor de eventuele alternatieven via een aparte prijslijst. De inschrijver geeft op welke de keuzemogelijkheden zijn in RAL-kleuren.

III.2.3 Gebruiksgemak

Het is de bedoeling om de camera's te gebruiken tegen zwerfvuil en sluikstorten en dit zowel in landelijk als stedelijk gebied.

Er wordt verwacht dat de plaatsing snel kan gebeuren en door niet technisch geschoold personeel zonder extra gereedschap. De bediening van het systeem moet gebruiksvriendelijk zijn en de gebruikers in staat stellen om het systeem volledig autonoom te bedienen na het volgen van een in de opdracht inbegrepen opleiding. De toevoeging van een module om de autonomie te verhogen, dient tevens gemakkelijk in gebruik te zijn.

Indien er opties/hulpstukken vereist zijn die per locatie blijven staan: prijs voor deze onderdelen duidelijk op te geven in een apart toegevoegde prijslijst.

De inschrijver dient aan te geven:

- installatietijd op een nieuwe locatie
- installatietijd op een locatie waar er op voorhand een discrete beugel, paal of bevestigingspunt werd voorzien
- welke hulpmiddelen vereist zijn (ladder, beugel, gereedschap,...)

De aanwezigheid van waarschuwingmogelijkheden (per sms, mail) bij een lage batterijspanning, bij beweging van de camera (diefstal) of bij aanloggen op de wifi van de camera zijn een pluspunt.

III.2.4 Beeldverwerkingssoftware

Het bekijken van beelden kan bij gebrekkige functionaliteiten een arbeidsintensieve bezigheid vormen. Het is belangrijk dat de mobiele camera op de langere termijn flexibel in allerlei netwerksituaties kan ingezet worden.

De inschrijver geeft op welke software meegeleverd wordt. Indien gewenst kan Intradura een demo opvragen.

- Netwerk
 - o Voorzien van interfaces om VPN connectie in te stellen
 - o Huidige netwerkprotocollen ondersteunen
 - o Beveiliging data door encryptie mogelijkheden
 - o Authenticatie en versleuteling van dataverkeer

- Software
 - o Compatibel met onze huidige omgeving
 - o VMS licentie tot 5 simultaan gebruikers
 - o Camerabeheer en opvragen van opgenomen beelden via browser
 - o Statussen opvraagbaar
 - o Mogelijkheid snelle analyse te verrichten zal als zeer belangrijk pluspunt beschouwd worden.
 - o Opnames eenvoudigweg opvraagbaar met een tijdsbalk.
 - o Zoeken mogelijk op beweging, datum en tijd, voertuigen of personen.
 - o De beelden moeten zeer gemakkelijker exporteerbaar zijn naar de meest gebruikte video formaten (JPEG/PDF/AVI/MP4/....).

III.3 Licenties

De leverancier levert en installeert de nodige software om de camera te bedienen alsook om de camerabeelden te bekijken, en dit voor zoveel gebruikers/pc's als de aanbestedende overheid wenselijk acht. De leverancier verstrekt de aanbestedende overheid hiervoor de nodige gebruikerslicenties. De vergoeding voor dit gebruiksrecht is in de offerteprijs inbegrepen. Alle software is dus gratis en onbeperkt beschikbaar.

III.4 Onderhoudscontract

Contract voor onderhoud- en herstelling op afroep. De verplaatsingen, werkuren, wisselstukken en de prijs voor een eventueel preventief onderhoud worden betaald door het opdrachtgevend bestuur conform het tarief dat vooraf bepaald is in de offerte van de inschrijver. De inschrijver voegt in zijn offerte de prijzen van de wisselstukken toe (10 meest gebruikte). De inschrijver geeft aan of bij een langdurige herstelling een vervangtoestel kan voorzien worden en onder welke voorwaarden.

Kleine herstellingen moeten binnen een termijn van 7 dagen kunnen gebeuren.

III.5 Opleiding

In de offerte moet prijs opgegeven worden voor minimaal 4 uur opleiding inclusief verplaatsing naar Intradura, Dorent 5 1620 Drogenbos. Tijdstip opleiding: van zodra de camera inclusief alle accessoires en software geleverd en klaar voor operationeel gebruik. De opleiding omvat het vervangen van de batterijen en de plaatsing van het systeem, alsook het beheer van de systemen en kennis van het software pakket. Deze opleiding is op aanvraag van de aanbestedende intercommunale.

Voor de opleiding levert de opdrachtnemer een op maat gemaakte handleiding.

III.6 Documentatie

De leverancier voorziet de nodige Nederlandstalige handleidingen (onder andere montage, gebruik en instellen camera, gebruik en instellen software, voorkomende storingen, ...)

De toestellen dienen de CE-markering te dragen.

III.7 Veiligheid

Bij het gebruik van kabels is het belangrijk dat deze geen potentiële schade met zich kunnen meebrengen.

De camera moet voorzien zijn van een zekering.

BIJLAGE A: OFFERTEFORMULIER

PRIJSOFFERTE VOOR DE OPDRACHT MET ALS VOORWERP
"Aankoop tijdelijke vaste bewakingscamera's om in te zetten bij sluikstorten"

Openbare procedure

Belangrijk: dit formulier dient volledig te worden ingevuld. Het totale offertebedrag moet zowel in cijfers als voluit geschreven worden opgegeven.

Natuurlijke persoon

Ondergetekende (naam en voornaam):

Hoedanigheid of beroep:

Nationaliteit:

Woonplaats (volledig adres):

Telefoon:

GSM:

Fax:

E-mail:

Contactpersoon:

Ofwel (1)**Rechtspersoon**

De vennootschap (benaming, rechtsvorm):

Nationaliteit:

met zetel te (volledig adres):

Telefoon:

GSM:

Fax:

E-mail:

Contactpersoon:

vertegenwoordigd door de ondergetekende(n):

(De gemachtigden voegen bij hun offerte de authentieke of onderhandse akte waaruit hun bevoegdheid blijkt of een gewaarmerkt afschrift van hun volmacht; zij kunnen zich ook beperken tot een verwijzing naar het nr. van de bijlage van het Belgisch Staatsblad waarin hun bevoegdheden zijn bekendgemaakt.)

Ofwel (1)

Combinatie van ondernemers (met inbegrip van de tijdelijke vennootschap)

Naam en voornaam hetzij handelsnaam en rechtsvorm:

Hoedanigheid of beroep:

Nationaliteit:

Adres hetzij zetel:

Telefoon:

GSM:

Fax:

E-mail:

Contactpersoon:

Naam en voornaam hetzij handelsnaam en rechtsvorm:

Hoedanigheid of beroep:

Nationaliteit:

Adres hetzij zetel:

Telefoon:

GSM:

Fax:

E-mail:

Contactpersoon:

Deze gegevens telkens te vermelden voor elk van de deelnemers aan de combinatie.

De combinatie die wordt vertegenwoordigd door één van de deelnemers, met name:

VERBINDT OF VERBINDEN ZICH TOT UITVOERING VAN DE AANNEMING OVEREENKOMSTIG DE
BEPALINGEN EN VOORWAARDEN VAN HET BESTEK VOOR BOVENGENOEMDE OVERHEIDSOPDRACHT
(ID/CAMERA'S/2021-2023/GHE-FVR):

tegen de som van:

OPTIES NIET INBEGREPEN

(in cijfers, inclusief btw)

.....

(in letters, inclusief btw)

.....

.....

OPTIES INBEGREPEN

(in cijfers, inclusief btw)

.....

(in letters, inclusief btw)

.....

Algemene inlichtingen

Inschrijvingsnr. bij de RSZ.:

Ondernemingsnummer (alleen in België):

De inschrijver is een micro-, kleine- of middelgrote onderneming : JA / NEE (*doorhalen wat niet van toepassing is*) **(2)**

Onderaannemers

Er zullen onderaannemers worden aangewend: JA / NEE (*doorhalen wat niet van toepassing is*)

Personeel

Er wordt personeel tewerkgesteld dat onderworpen is aan de sociale zekerheidswetgeving van een andere lidstaat van de Europese Unie:

JA / NEE (*doorhalen wat niet van toepassing is*)

Het betreft volgende EU-lidstaat:

Betalingen

De betalingen zullen geldig worden uitgevoerd door overschrijving op volgende rekening (IBAN/BIC) van de financiële instelling geopend op naam van

Attesten

Bij deze offerte voeg ik of voegen wij: Het UEA, waarmee de ondernemer verklaart dat hij zich niet bevindt in een van de uitsluitingssituaties als bedoeld in de artikelen 67 tot 69 van de wet van 17 juni 2016.

Bij de offerte te voegen documenten

- Bij deze offerte zijn eveneens gevoegd: - de documenten die het bestek verplicht over te leggen; - de modellen, monsters en andere inlichtingen, die het bestek verplicht over te leggen.

Gedaan te

De

De inschrijver,

Handtekening:

Naam en voornaam:

Functie:

Belangrijke nota

Er mag geen beroep worden aangetekend tegen mogelijke vormgebreken, fouten of leemten (artikel 82 van het koninklijk besluit van 18 april 2017).

(1) Doorhalen wat niet van toepassing is

BIJLAGE B: INVENTARIS**"Aankoop tijdelijke vaste bewakingscamera's om in te zetten bij sluikstorten"**

PERCEEL 1: tijdelijke vaste camerasystemen (elektriciteitskast/batterijkast)				
Nr.	Beschrijving	Aantal	EHP. in cijfers excl. btw	Totaal excl. btw
1	Mobiele camera eenheid (all-in), incl. dummy	10 camera's* 10 dummy's*		
OPTIES NIET INBEGREPEN				
Totaal excl. btw :				
Totaal incl. btw :				
OPTIES INBEGREPEN				
Totaal excl. btw :				
Totaal incl. btw :				

PERCEEL 2: tijdelijke vaste camerasystemen (verkeerspalen)				
Nr.	Beschrijving	Aantal	EHP. in cijfers excl. btw	Totaal excl. btw
1	Mobiele camera eenheid (all-in) , incl. dummy	10 camera's* 33 dummy's*		
OPTIES NIET INBEGREPEN				
				Totaal excl. btw :
				Totaal incl. btw :
OPTIES INBEGREPEN				
				Totaal excl. btw :
				Totaal incl. btw :

* Gaat over vermoedelijke hoeveelheden.

Prijskorting voor het geval dat beide percelen gegund worden	... %		
Totaal perceel 1 met prijskorting in het geval dat beide percelen gegund worden	€	-	€ -
Totaal perceel 2 met prijskorting in het geval dat beide percelen gegund worden	€	-	€ -

Levering na bestelling dagen
Waarborgprijs voor 1 Europallet (indien van toepassing)	€ -

De eenheidsprijzen dienen opgegeven te worden tot 2 cijfers na de komma. De producten hoeveelheid x eenheidsprijs dienen telkens op 2 cijfers na de komma afgerond te worden.

Gezien, onderzocht en aangevuld met eenheidsprijzen, gedeeltelijke sommen en de totale som die gediend hebben tot het vaststellen van het bedrag van mijn inschrijving van heden, om gevoegd te worden bij mijn offerteformulier. (enkel te ondertekenen indien offerte wordt ingediend op papier)

Te de Functie:

Naam en voornaam: Handtekening:

Mobiliteit, Lokale economie, Landbouw & markten

14	2022_GR_00082	Aanvullend verkeersreglement Joseph Depauwstraat: opheffen dubbelrichtingsfietspad - Beslissing GOEDGEKEURD
----	---------------	--

Beschrijving

Aanleiding en motivering

De afgelopen maanden en jaren werd meermaals nagedacht over een realistisch en duurzaam plan om de drukke doortocht door het centrum van Sint-Pieters-Leeuw leefbaarder en veiliger te maken.

Op de commissie Mens, Samenleving en ruimte van 20 mei 2021 werd de visie/presentatie toegelicht.

Aansluitend organiseerde het gemeentebestuur op 14 juni 2021 een digitaal infomoment voor de bewoners van Sint-Pieters-Leeuw. Aan de inwoners werd gevraagd om hun feedback te geven, zodat het bestuur na inspraak kon overgaan naar een definitieve besluitvorming.

Op de commissie van 10 februari 2022 werden maatregelen voorgesteld voor het plan "Veilig & Leefbaar Leeuw centrum". Dit plan omvat het aanbrengen van fietssuggestiestroken op de Pastorijstraat en Joseph Depauwstraat.

Het huidige dubbelrichtingsfietspad op de J. Depauwstraat voldoet niet aan de inrichtingseisen van het fietsvademecum. Het fietspad is 1m75 breed, tegenover de aanbevolen breedte van 2m50 of breder. Fietsers komen ter hoogte van zijstraten en in- en uitritten uit een onverwachte richting, wat gevaarlijke situaties oplevert. Hetzelfde geldt voor het tweemaal dwarsen van de rijbaan op de fietsoversteekplaatsen. Op de Pastorijstraat ontbreekt het na het verlaten van het aanliggend fietspad aan een duidelijke plaats en zichtbaarheid van de fietser op de rijbaan.

Centrumstraten in een dorpskern, zoals de J. Depauwstraat, hebben meestal een beperkt wegprofiel waardoor het niet mogelijk is om iedere weggebruiker een aparte plaats te geven (voetpaden, fietspaden, parkeerstroken, rijbaan,...). Door het snelheidsregime te verlagen naar 50 km/uur of 30 km/uur, is gemengd verkeer mogelijk (= fietsers op de rijbaan). Op 25 november 2021 keurde de gemeenteraad het aanvullend reglement tot uitbreiding van de zone 30 in centrum Sint-Pieters-Leeuw goed. Het gemengd verkeer kan ondersteund worden d.m.v. fietssuggestiestroken die de positie van de fietser op de rijbaan aangeven. Fietssuggestiestroken (okerkleurig) zorgen voor een optische versmalling van de rijbaan, wat snelheidsremmend werkt voor het gemotoriseerd verkeer.

De dienst mobiliteit stelt voor om fietssuggestiestroken aan te brengen op de route J. Depauwstraat - Rink - Pastorijstraat, omdat ze kunnen zorgen voor continuïteit en duidelijkheid op deze route met gemengd verkeer. Ter hoogte van kruispunt Pauwke vinden de fietssuggestiestroken aansluiting bij de fietspaden die aan beide zijden werden aangelegd. Omwille van het erfgoedstatuut van de Rink zullen de fietsuggestiestroken hier niet worden aangebracht.

Samengevat stelt de dienst mobiliteit de volgende maatregelen voor:

- Opheffen van het dubbelrichtingsfietspad in de Joseph Depauwstraat
- Wegnemen van de twee fietsoversteekplaatsen in de J. Depauwstraat
- Op het traject J. Depauwstraat - Rink - Pastorijstraat fietssuggestiestroken aanbrengen van 1,20 meter breed aan beide zijden van de straat, ter ondersteuning van het gemengd verkeer. Deze fietssuggestiestroken worden niet

doorgetrokken op Rink omwille van het erfgoedstatuut. Voor het aanbrengen van fietssuggestiestroken is geen aanvullend reglement nodig.

- Het huidige dubbelrichtingsfietspad inrichten als voetpad.

Gunstig advies politie Zennevallei en Fietsersbond.

Juridische gronden

Artikel 159, artikel 162 en artikel 190 van de grondwet.

Decreet Lokaal Bestuur van 22 december 2017, en alle latere wijzigingen.

Wet van 18 maart 1968 betreffende de politie over het wegverkeer, gecoördineerd bij koninklijk besluit van 16 maart 1968.

Koninklijk besluit van 1 december 1975 houdende algemeen reglement op de politie van het wegverkeer en van het gebruik van de openbare weg.

Ministerieel besluit van 11 oktober 1976 betreffende de minimum afmetingen en de bijzondere plaatsingsvoorwaarden van de verkeerstekens worden bepaald.

Decreet van 16 mei 2008 betreffende de aanvullende reglementen op het wegverkeer en de plaatsing en bekostiging van de verkeerstekens.

Besluit van de Vlaamse Regering van 23 januari 2009 betreffende de aanvullende reglementen op het wegverkeer en de plaatsing en bekostiging van de verkeerstekens.

Omzendbrief MOB/2009/01 van 3 april 2009 betreffende de gemeentelijke aanvullende reglementen op de politie over het wegverkeer.

Regelgeving: bevoegdheid

De gemeenteraad is bevoegd op basis van artikel 40-41 van het decreet lokaal bestuur

Financiële informatie

Financiële informatie

Niet van toepassing.

Stemming op het agendapunt

Goedgekeurd door de gemeenteraad met

- 21 stem(men) voor: Nicole Billens; Gunther Coppens; Gust Crabbe; Kathleen D'Herde; Marleen De Kegel; Daniel De Maeght; Ann De Ridder; Jan Desmeth; Brahim Harfaoui; Olivier Huygens; Bart Keymolen; Kim Paesmans; Wim Peeters; Siebe Ruykens; Veerle Seré; Herwig Smeets; An Speeckaert; Jeroen Steeman; Jeroen Tiebout; Lucien Wauters; Betty Willems

- 8 stem(men) tegen: Jean Cornand; Lydie De Smet; Guy Jonville; Georgios Karamanis; Eddy Longeval; Michel Miedzinski; Raimondo Palermo; Godefroid Pirsoul

Besluit

Artikel 1

Het artikel in het aanvullend verkeersreglement dd. 18/01/1952 betreffende het verplicht gebruik van het fietspad langs de Joseph Depauwstraat wordt opgeheven.

Artikel 2

Onderhavig aanvullend verkeersreglement wordt ter kennisgeving overgemaakt aan het Departement Mobiliteit en Openbare Werken.

15	2022_GR_00087	Aanvullend verkeersreglement Brabantsebaan: Instellen snelheidsbeperking C43 "50km/uur" - Beslissing GOEDGEKEURD
-----------	----------------------	---

Beschrijving

Aanleiding en motivering

Op 28 maart 2022 trad de trajectcontrole op de Brabantsebaan - Postweg, tussen de Baasbergstraat en de rotonde Vijfhoek in werking. Hier wordt controle uitgevoerd op de maximumsnelheid van 50 km/uur.

De sanctionerend ambtenaar van Haviland gaf op dezelfde dag, zijnde 28 maart 2022, aan dat er zich een onregelmatigheid voordoet bij het opmaken van de GAS-boetes, omdat op het traject het snelheidsregime van 50 km/uur via twee verschillende regimes (bebouwde kom en C43 50 km/uur) wordt aangegeven. De trajectcontrole werd dan ook onmiddellijk buiten werking gesteld zodat er geen enkele overtreding kon worden vastgesteld. De politie werd gecontacteerd voor advies.

De politie bevestigde dat doordat er op het tracé twee verschillende regimes gelden, er een probleem kan zijn bij het incrimineren van de overtreding.

- Snelheidsovertredingen in bebouwde kom vallen onder artikel 11.1 (Vlaams Gewest): Binnen de bebouwde kommen is de snelheid beperkt tot 50 km per uur.
- op snelheidsovertredingen in zone 50 is artikel 11.2.3° van toepassing:
 - o **a)** op de openbare wegen verdeeld in vier of meer rijstroken waarvan er ten minste twee bestemd zijn voor iedere rijrichting en de rijrichtingen gescheiden zijn door wegmarkeringen;
 - o **b)** op de andere openbare wegen.

Op sommige openbare wegen kan evenwel een lagere of hogere snelheidsbeperking opgelegd of toegelaten worden door het verkeersbord C43.

Naast het probleem van de selectie van de overtreding kan er zich ook een probleem stellen bij het bepalen van het bedrag van de boete. Vanaf 11 km/uur te snel komt er bij overtredingen in de zone 50 km/uur 6 euro per bijkomende km/u bij.

Een oplossing voor deze onregelmatigheid is om de Brabantsebaan niet langer deel te laten uitmaken van de bebouwde kom en op het traject het snelheidsregime 50 km/uur in te stellen middels het verkeersbord C43 "50". De bebouwde kom zal dan starten vanaf de Molenborrestraat. In de praktijk wijzigt er voor de weggebruikers op het vlak van de maximaal toegelaten snelheid niets ten opzichte van de huidige situatie.

Het begin en einde van de wooncluster op de Brabantsebaan zal op een andere manier geaccentueerd worden.

Juridische gronden

De Nieuwe Gemeentewet 24 juni 1988, artikel 119.

Decreet Lokaal Bestuur van 22 december 2017, en alle latere wijzigingen.

Wet van 18 maart 1968 betreffende de politie over het wegverkeer, gecoördineerd bij koninklijk besluit van 16 maart 1968.

Koninklijk besluit van 1 december 1975 houdende algemeen reglement op de politie van het wegverkeer en van het gebruik van de openbare weg.

Ministerieel besluit van 11 oktober 1976 betreffende de minimum afmetingen en de bijzondere plaatsingsvoorwaarden van de verkeerstekens worden bepaald.

Decreet van 16 mei 2008 betreffende de aanvullende reglementen op het wegverkeer en de plaatsing en bekostiging van de verkeerstekens.

Besluit van de Vlaamse Regering van 23 januari 2009 betreffende de aanvullende reglementen op het wegverkeer en de plaatsing en bekostiging van de verkeerstekens. Omzendbrief MOB/2009/01 van 3 april 2009 betreffende de gemeentelijke aanvullende reglementen op de politie over het wegverkeer.

Regelgeving: bevoegdheid

De gemeenteraad is bevoegd op basis van artikel 40-41 van het decreet lokaal bestuur

Financiële informatie

Financiële informatie

Niet van toepassing.

Stemming op het agendapunt

De gemeenteraad keurt eenparig het volgende besluit goed.

Besluit

Artikel 1

Opheffingsbepaling:

Het aanvullend verkeersreglement dd. 29 oktober 2019 betreffende het verlagen van de snelheid op de Brabantsebaan van 70 naar 50 km/uur wordt opgeheven.

Artikel 2

Verbodsbe­paling Brabantsebaan - gemeenteweg:

Op de Brabantsebaan van de Postweg tot de Pepingensesteenweg in beide richtingen geldt: het is verboden voor bestuurders om sneller te rijden dan 50 km per uur. Deze maatregel wordt ter kennis gebracht door de borden C43 "50".

Artikel 3

De verkeerstekens waarvan sprake in dit reglement zullen worden geplaatst overeenkomstig het signalisatieplan van de verkeersdienst van de lokale politie en conform het ministerieel besluit van 11 oktober 1976 waarbij de maximum afmetingen en de bijzondere plaatsingsvoorwaarden van de verkeerstekens worden bepaald.

Artikel 4

Dit aanvullende verkeersreglement wordt ter kennisgeving overgemaakt aan het Departement Mobiliteit en Openbare Werken.

16	2022_GR_00090	Aanvullend verkeersreglement (Oude) Postweg: zone 50 en 50 km/uur - Beslissing GOEDGEKEURD
-----------	----------------------	---

Beschrijving

Aanleiding en motivering

Op 27 mei 2021 besliste de gemeenteraad om het snelheidsregime op de Postweg, tussen rotonde Vijfhoek en de grens met Lennik, te verlagen van 70 naar 50 km/uur. In kader van de handhaving van de trajectcontrole op de Brabantsebaan, tussen de rotonde Vijfhoek en de Baasbergstraat, wordt de bebouwde kom van Sint-Laureins-Berchem aangepast. De bebouwde kom zal starten vanaf de Molenborrestraat en omvat op die manier niet langer de Oude Postweg. Daarom wordt voorgesteld om de Oude Postweg op te nemen in de zone 50 die geldt op de Postweg (achter domein Gaasbeek). De snelheid blijft dezelfde als voorheen 50 km/uur, maar wordt met een andere maatregel aangegeven.

Juridische gronden

De Nieuwe Gemeentewet 24 juni 1988, artikel 119.

Decreet Lokaal Bestuur van 22 december 2017, en alle latere wijzigingen.

Wet van 18 maart 1968 betreffende de politie over het wegverkeer, gecoördineerd bij koninklijk besluit van 16 maart 1968.

Koninklijk besluit van 1 december 1975 houdende algemeen reglement op de politie van het wegverkeer en van het gebruik van de openbare weg.

Ministerieel besluit van 11 oktober 1976 betreffende de minimum afmetingen en de bijzondere plaatsingsvoorwaarden van de verkeerstekens worden bepaald.

Decreet van 16 mei 2008 betreffende de aanvullende reglementen op het wegverkeer en de plaatsing en bekostiging van de verkeerstekens.

Besluit van de Vlaamse Regering van 23 januari 2009 betreffende de aanvullende reglementen op het wegverkeer en de plaatsing en bekostiging van de verkeerstekens.

Omzendbrief MOB/2009/01 van 3 april 2009 betreffende de gemeentelijke aanvullende reglementen op de politie over het wegverkeer.

Regelgeving: bevoegdheid

De gemeenteraad is bevoegd op basis van artikel 40-41 van het decreet lokaal bestuur

Financiële informatie

Financiële informatie

Niet van toepassing.

Stemming op het agendapunt

De gemeenteraad keurt eenparig het volgende besluit goed.

Besluit

Artikel 1

Het aanvullend verkeersreglement dd. 27 mei 2021 betreffende het verlagen van de snelheid op de Postweg van 70 naar 50 km/uur tussen rotonde Vijfhoek en de Oude Postweg/grens Lennik wordt opgeheven.

Artikel 2

Verbodsbepaling Postweg - gemeenteweg:

Op de Postweg tussen de Appelboomstraat en de Brabantsebaan in beide richtingen geldt: het is verboden voor bestuurders om sneller te rijden dan 50 km per uur.

Deze maatregel wordt ter kennis gebracht door de borden C43 "50".

Artikel 3

Verbodsbepaling - gemeenteweg:

In de zone begrensd door

- Postweg t.h.v. de Brabantsebaan
- Oude Postweg t.h.v. de Brabantsebaan
- Sint-Laureinsstraat t.h.v. grens bebouwde kom Sint-Laureins-Berchem

wordt volgende maatregel met zonale geldigheid ingesteld: Het is verboden voor bestuurders om sneller te rijden dan 50 km/uur. Dit wordt ter kennis gebracht middels het verkeersbord C43 "50" met zonale geldigheid.

Artikel 4

De verkeerstekens waarvan sprake in dit reglement zullen worden geplaatst conform het ministerieel besluit van 11 oktober 1976 waarbij de maximum afmetingen en de bijzondere plaatsingsvoorwaarden van de verkeerstekens worden bepaald.

Artikel 5

Dit aanvullende verkeersreglement wordt ter kennisgeving overgemaakt aan het Departement Mobiliteit en Openbare Werken.

17	2022_GR_00088	Aanvullend verkeersreglement: Bebouwde kom Sint-Laureins-Berchem - Beslissing GOEDGEKEURD
-----------	----------------------	--

Beschrijving

Aanleiding en motivering

Op 28 maart 2022 trad de trajectcontrole op de Brabantsebaan - Postweg, tussen de Baasbergstraat en de rotonde Vijfhoek in werking. Hier wordt controle uitgevoerd op de maximumsnelheid van 50 km/uur.

De sanctionerend ambtenaar van Haviland gaf op dezelfde dag, zijnde 28 maart 2022, aan dat er zich een onregelmatigheid voordoet bij het opmaken van de GAS-boetes, omdat op het traject het snelheidsregime van 50 km/uur via twee verschillende regimes (bebouwde kom en C43 50 km/uur) wordt aangegeven. De trajectcontrole werd dan ook onmiddellijk buiten werking gesteld zodat er geen enkele overtreding kon worden vastgesteld.

De politie bevestigde dat, doordat er op het tracé twee verschillende regimes gelden, er een probleem kan zijn bij het incrimineren van de overtreding.

- Snelheidsovertredingen in bebouwde kom vallen onder artikel 11.1 (Vlaams Gewest): Binnen de bebouwde kommen is de snelheid beperkt tot 50 km per uur.
- op snelheidsovertredingen in zone 50 is artikel 11.2.3° van toepassing:
 - **a)** op de openbare wegen verdeeld in vier of meer rijstroken waarvan er ten minste twee bestemd zijn voor iedere rijrichting en de rijrichtingen gescheiden zijn door wegmarkeringen;
 - **b)** op de andere openbare wegen.

Op sommige openbare wegen kan evenwel een lagere of hogere snelheidsbeperking opgelegd of toegelaten worden door het verkeersbord C43.

Naast het probleem van de selectie van de overtreding kan er zich ook een probleem stellen bij het bepalen van het bedrag van de boete. Vanaf 11 km/uur te snel komt er bij overtredingen in de zone 50 km/uur 6 euro per bijkomende km/u bij. Bij overtredingen in de bebouwde kom komt er 11 euro per bijkomende km/u bij het basisbedrag van 53 euro.

Een oplossing voor deze onregelmatigheid is om de Brabantsebaan niet langer deel te laten uitmaken van de bebouwde kom en op het traject het snelheidsregime 50 km/uur in te stellen middels het verkeersbord C43 "50". De bebouwde kom zal dan starten vanaf de Molenborrestraat.

Gezien de aanwezigheid van bewoning op de Brabantsebaan, zal het begin en einde van de wooncluster op een andere manier geaccentueerd worden.

Juridische gronden

De Nieuwe Gemeentewet 24 juni 1988, artikel 119.

Decreet Lokaal Bestuur van 22 december 2017, en alle latere wijzigingen.

Wet van 18 maart 1968 betreffende de politie over het wegverkeer, gecoördineerd bij koninklijk besluit van 16 maart 1968.

Koninklijk besluit van 1 december 1975 houdende algemeen reglement op de politie van het wegverkeer en van het gebruik van de openbare weg.

Ministerieel besluit van 11 oktober 1976 betreffende de minimum afmetingen en de bijzondere plaatsingsvoorwaarden van de verkeerstekens worden bepaald.

Decreet van 16 mei 2008 betreffende de aanvullende reglementen op het wegverkeer en de plaatsing en bekostiging van de verkeerstekens.

Besluit van de Vlaamse Regering van 23 januari 2009 betreffende de aanvullende reglementen op het wegverkeer en de plaatsing en bekostiging van de verkeerstekens. Omzendbrief MOB/2009/01 van 3 april 2009 betreffende de gemeentelijke aanvullende reglementen op de politie over het wegverkeer.

Regelgeving: bevoegdheid

De gemeenteraad is bevoegd op basis van artikel 40-41 van het decreet lokaal bestuur

Financiële informatie

Financiële informatie

Niet van toepassing.

Stemming op het agendapunt

De gemeenteraad keurt eenparig het volgende besluit goed.

Besluit

Artikel 1

Het aanvullend verkeersreglement dd. 25 april 1996 betreffende de bebouwde kom van Sint-Laureins-Berchem wordt opgeheven.

Artikel 2

De verkeersborden F1b en F3b zullen respectievelijk geplaatst worden op iedere invalsweg tot de bebouwde kom "Sint-Laureins-Berchem" en op iedere uitvalsweg van deze kom.

Artikel 3

Snelheidsregime Sint-Laureins-Berchem - gemeentewegen:

In het gebied Sint-Laureins-Berchem begrenst door

- Sint-Laureinsstraat t.h.v. woning nr. 11
- Molenborrestraat t.h.v. woning nr. 48
- Molenborrestraat t.h.v. woning nr. 2

wordt de bebouwde kom afgebakend. Het begin van de bebouwde kom wordt aangeduid met verkeersbord F1b. Het einde van de bebouwde kom wordt aangeduid met het verkeersbord F3b.

Artikel 4

De verkeerstekens waarvan sprake in dit reglement zullen worden geplaatst overeenkomstig het signalisatieplan van de verkeersdienst van de lokale politie en conform het ministerieel besluit van 11 oktober 1976 waarbij de maximum afmetingen en de bijzondere plaatsingsvoorwaarden van de verkeerstekens worden bepaald.

Artikel 5

Dit aanvullende verkeersreglement wordt ter kennisgeving overgemaakt aan het Departement Mobiliteit en Openbare Werken.

18	2022_GR_00089	Aanvullend verkeersreglement Hazeveld: Zone 30 - Beslissing GOEDGEKEURD
-----------	----------------------	--

Beschrijving

Aanleiding en motivering

In kader van de handhaving van de trajectcontrole op de Brabantsebaan, tussen de rotonde Vijfhoek en de Baasbergstraat, wordt de bebouwde kom van Sint-Laureins-Berchem aangepast. De bebouwde kom zal starten vanaf de Molenborrestraat en omvat op die manier niet langer Hazeveld.

Aangezien de verblijfsfunctie primeert in deze doodlopende straat, wordt voorgesteld om Hazeveld op te nemen in zone 30.

Juridische gronden

De Nieuwe Gemeentewet 24 juni 1988, artikel 119.

Decreet Lokaal Bestuur van 22 december 2017, en alle latere wijzigingen.

Wet van 18 maart 1968 betreffende de politie over het wegverkeer, gecoördineerd bij koninklijk besluit van 16 maart 1968.

Koninklijk besluit van 1 december 1975 houdende algemeen reglement op de politie van het wegverkeer en van het gebruik van de openbare weg.

Ministerieel besluit van 11 oktober 1976 betreffende de minimum afmetingen en de bijzondere plaatsingsvoorwaarden van de verkeerstekens worden bepaald.

Decreet van 16 mei 2008 betreffende de aanvullende reglementen op het wegverkeer en de plaatsing en bekostiging van de verkeerstekens.

Besluit van de Vlaamse Regering van 23 januari 2009 betreffende de aanvullende reglementen op het wegverkeer en de plaatsing en bekostiging van de verkeerstekens.

Omzendbrief MOB/2009/01 van 3 april 2009 betreffende de gemeentelijke aanvullende reglementen op de politie over het wegverkeer.

Regelgeving: bevoegdheid

De gemeenteraad is bevoegd op basis van artikel 40-41 van het decreet lokaal bestuur

Financiële informatie

Financiële informatie

Niet van toepassing.

Stemming op het agendapunt

De gemeenteraad keurt eenparig het volgende besluit goed.

Besluit

Artikel 1

Verbodsbepaling Hazeveld - gemeenteweg:

In Hazeveld wordt de snelheid beperkt tot 30 km/uur. Het begin en einde van de zone 30 wordt aangeduid met de verkeersborden F4a en F4b.

Artikel 2

De verkeerstekens waarvan sprake in dit reglement zullen worden geplaatst overeenkomstig het signalisatieplan van de verkeersdienst van de lokale politie en conform het ministerieel besluit van 11 oktober 1976 waarbij de maximum afmetingen en de bijzondere plaatsingsvoorwaarden van de verkeerstekens worden bepaald.

Artikel 3

Dit aanvullende verkeersreglement wordt ter kennisgeving overgemaakt aan het Departement Mobiliteit en Openbare Werken.

Patrimonium & Openbare ruimte

Beschrijving

Aanleiding en motivering

Definitief ontwerp werd geoptimaliseerd ten opzichte van de plannen goedgekeurd door de gemeenteraad in zitting van 22 februari 2018.

Juridische gronden

De wet van 17 juni 2013 betreffende de motivering, de informatie en de rechtsmiddelen inzake overheidsopdrachten, bepaalde opdrachten voor werken, leveringen en diensten en concessies, en latere wijzigingen.

De wet van 17 juni 2016 inzake overheidsopdrachten, meer bepaald artikel 36, en meer bepaald artikels 2, 36° en 48 die een gezamenlijke realisatie van de opdracht in naam en voor rekening van meerdere aanbesteders toelaat.

Het koninklijk besluit van 14 januari 2013 tot bepaling van de algemene uitvoeringsregels van de overheidsopdrachten, en latere wijzigingen.

Het koninklijk besluit van 18 april 2017 betreffende plaatsing overheidsopdrachten klassieke sectoren, en latere wijzigingen.

De wet van 29 juli 1991 betreffende de uitdrukkelijke motiveringsplicht van bestuurshandelingen, en latere wijzigingen.

Het Bestuursdecreet van 7 december 2018.

Het Decreet Lokaal Bestuur van 22 december 2017, meer bepaald artikelen 326 tot en met 341 betreffende het bestuurlijk toezicht.

Regelgeving: bevoegdheid

Het decreet lokaal bestuur van 22 december 2017, latere wijzigingen en uitvoeringsbesluiten

Financiële informatie

Financiële informatie

Niet van toepassing.

Stemming op het agendapunt

De gemeenteraad keurt eenparig het volgende besluit goed.

Besluit

Artikel 1

De raad keurt de geoptimaliseerde ontwerpplannen goed.

Bijlagen

- Fluvius Bijzonder bestek versie 4.12a_FRANSBAESSTRAAT.docm
- gp_tdp_OT7.2.pdf

Invultabel Bijzonder Bestek Fluvius versie 4.12a

Na het invullen van onderstaande tabel zullen deze gegevens automatisch in het bestek vermeld worden. Indien een veld niet van toepassing is, blanco laten. Tabel invullen door op knop "Tabel invullen" bij Invoegtoepassingen te klikken. Om 1 veld te wijzigen: veld selecteren en F9 drukken. Na het volledig invullen van tabel, op knop "bestek bijwerken" bij Invoegtoepassingen te klikken. Bij het definitief afdrukken van het bestek dienen de eerste 2 pagina's niet afgedrukt te worden.

Projectnr.	Fluvius	
Projectnr.	VMM	
Projectnaam		
Aanbesteder		
Provincie		
Gemeente	Titel	
	Naam	
	Straat + nr.	
	Postcode	
	burgemeester	
	Algemeen directeur	
Fluvius	regio-ingenieur	
	Straat + nr.	
	Postcode + plaats	
Ontwerper	Naam	
	Straat + nr.	
	Postcode + plaats	
	telefoonnr.	
	Faxnr.	
	E-mail	
	projectleider	
	afdelingshoofd	
Wat houdt de opdracht in?		
Gunningsprocedur e		
Offerte via e-Tendering	datum	
	plaats	
Uitvoeringstermijn		werkdagen

erkenning	Categorie	
	klasse	
art. 25§2	posten	10%
	posten	grondverzet
borgtocht	posten	20%
omleiding		
art. 80§5	posten	
wegcategorie		
bouwklasse		
Pompen 9-26	Aantal:	
Enkel invullen indien van toepassing	Type water	
	Type waaier	
	Debiet	
	Bij Hmax	
	groepsrendemen t	
	Aanslagpeil	
	Afslagpeil	
	Alarmpeil	
	Peil noodoverlaat	

Indien volgende zaken niet van toepassing zijn, kunnen de vermeldingen in het bestek verwijderd worden.

CV2 volgens praktische leidraad?	2-14.1
Pompstation	9-41
Mini-pompstations	9-42
Indien geen procedures met onderhandelingen	1.2-art 95

PROVINCIE : ERROR: REFERENCE SOURCE NOT FOUND

:

BIJZONDER BESTEK

Error: Reference source not found

Error: Reference source not found



Ontwerper

Willebroek - Blaasveld

Tel:

Fax:

E-mail:



Bouwheer / eigenaar

OCMW BRUSSEL

Dienst Eigendommen

Hoogstraat 298a - 1000 Brussel



Revisiestatus: 

Versie	Datum	Opmerking
4.12a	15/9/2021	Nieuwe versie Modelbestek Fluvius overeenkomstig SB250 versie 4.1a

Opgesteld door te

Projectleider

Afdelingshoofd

Gezien en goedgekeurd door de gemeenteraad van

De burgemeester

De secretaris

Ter controle namens Fluvius System Operator cvba

Regio-ingenieur

Ter goedkeuring namens Fluvius System Operator cvba

ALGEMENE INLICHTINGEN (KB 18.04.2017 – ART. 22)

INZAGE EN AANKOOP VAN HET BESTEK

Het dossier met het bestek en alle relevante documenten kunnen via e-Notification gratis gedownload worden.

De bescheiden betreffende onderhavige opdracht liggen alle werkdagen, ter inzage van de inschrijvers in de burelen van:

Bij de ontwerper Error: Reference source not found te Error: Reference source not found;
tel: ; fax: ; e-mail: .

Bijkomende inlichtingen over de opdracht kunnen worden verkregen bij , projectverantwoordelijke bij
Error: Reference source not found.

AANBESTEDER

De aanbesteder die tevens als opdrachtgevend bestuur (opdrachtgever) voor onderhavige opdracht optreedt is:

OCMW van de Stad Brussel
Hoogstraat 298a
1000 Brussel

De facturatie en betaling gebeurt eveneens aan de aanbesteder

CPV-CODES

Wegenbouwwerken: 45233120-6

Aanleggen van afvalwaterleidingen: 45232411-6

Aanleggen van rioleringswerken: 45232440-8

VOORWERP VAN DE OPDRACHT

De opdracht behelst vooral:

Fase 1

- Aanleg van riolering en wegen in Frans Baesstraat en Dennenlaan (opbraak en herstel van de bestaande asfaltverharding)
- Aanleg van de trage verbinding tussen Dennenlaan en Frans Baesstraat
- Afwerken van de zachte bermen

Fase 2

- Herstelling van eventuele schade, voorafgaandelijk aan de definitieve oplevering of op afroep na voltooiing van een bouwblok

De opdracht omvat in hoofdzaak volgende werken :

A

- Het voorafgaandelijk uitvoeren van kabelsonderingen (resultaten dienen gekend te zijn bij de eerste coördinatievergadering zodat eventuele aanpassing tijdig gekend zijn en kunnen ingepland worden)
- Het uitvoeren van de algemene voorbereidende werken
- Het uitvoeren van het algemeen droog grondverzet
- Het lokaal inzagen en opbreken van de bestaande asfaltverharding in Frans Baesstraat
- Het eventueel uitvoeren van grondverbetering in bouwputten, bouwsleuven en bij de aanleg van het baanbed
- Opbraak van betonnen kantopsluiting met fundering en onderfundering

B

- De aanleg van geotextiel
- Het aanleggen van onderfundering type II
- Het aanleggen van steenslagfundering met continue korrelverdeling zonder toevoegsel (asfaltverharding)
- Het aanleggen van steenslagfundering met continue korrelverdeling met toevoegsel (type IA) (asfaltverhardingen)
- Het aanleggen van ongebonden steenslagfundering met continue korrelverdeling.
- Het aanleggen van fundering en stut in schraal beton

C

- Het aanleggen van bestratingen in betonstraatstenen (trage verbinding)
- Het aanleggen van bitumineuze verharding (herstel Frans Baesstraat)

D

- De aanleg van waterdichte buisleidingen van grès in open sleuven voor de afvoer van DWA (D=250mm).
- De aanleg van waterdichte buisleidingen van cementbeton in open sleuven voor de afvoer van RWA (D=400mm)
- De aanleg van een infiltratieriool in poreuze betonbuizen (D= 800mm)
- De bouw van inspectieputten in geprefabriceerde elementen van gewapend beton
- Het plaatsen van putranden met deksel in gietijzer
- Het verwezenlijken van huisaansluitingen DWA d.m.v. huisaansluitputjes in kunststof (PP) met stankslot voorzien van een toezichtluikje in gietijzer en de aansluiting ervan op het hoofdriool met gres-buisjes D125

- Het verwezenlijken van huisaansluitingen RWA d.m.v. huisaansluitputjes in kunststof (PP) met stankslot voorzien van een toezichtluikje in gietijzer en de aansluiting ervan op het hoofdriool met grijze PVC-buisjes D160

E

- Het plaatselijk stellen van geprefabriceerde betonnen boordstenen type I D1 (trage verbinding)

F

- Het plaatsen van mantelbuizen voor nutsleidingen
- Het graven van een gemeenschappelijke sleuf voor nutsleidingen en tussentijds afdekken van de leidingen met aan te voeren zuiver zand

G

- Het plaatsen van de vereiste signalisatie (vaste en werfsignalisatie)

H

- Het uitvoeren van de nodige proeven
- Het uitvoeren van de werken gedurende de waarborgtermijn

I

- Het inzaaien van de bermen langsheen de rijweg
- Het uitvoeren van het nodige groenonderhoud gedurende de waarborgtermijn van 2 jaar

J

- Het opmaken van een asbuiltdossier

GUNNINGS PROCEDURE

De opdracht wordt gegund ingevolge .

GUNNINGSCRITERIA

Indien de opdracht wordt toegewezen, wordt ze gegund aan de inschrijver met de economisch meest voordelige regelmatige offerte op grond van het volgende gunningscriterium:

- De laagste prijs

WIJZE VAN PRIJSBEPALING

Ten aanzien van de vaststelling van de prijzen, wordt onderhavige opdracht beschouwd als een opdracht met gemengde prijsvaststelling.

INDIENEN VAN DE OFFERTES

De **offerte** zal opgesteld worden in het **Frans of in het Nederlands**.

De aanbestedende overheid eist dat het indienen van offertes elektronisch gebeurt.

De elektronische offertes moeten ingediend worden via het platform « e-tendering » dat toegankelijk is via de website <https://eten.publicprocurement.be> die de voorwaarden uit artikel 14 § 6 en 7 uit de wet van 17 juni 2016 naleeft. Hiervoor dienen inschrijvers zich te registreren op de site.

De aanbestedende overheid vestigt de aandacht van de inschrijvers erop dat de verzending van een offerte per mail niet in lijn is met de voorwaarden uit **art. 14 § 6 et 7 van de wet van 17 juni 2016. Bijgevolg zullen per mail verzonden offertes niet aanvaard worden**. De aanbestedende overheid zal ze niet analyseren.

Door via elektronische weg een offerte in te dienen, aanvaardt de inschrijver dat de gegevens uit zijn offerte opgeslagen worden in het ontvangststelsel.

Bij wijzigingen aan of intrekking van een reeds ingediende offerte, moeten verplicht de voorwaarden gerespecteerd worden uit artikel 43 van het Koninklijk Besluit van 18 april 2017.

De documenten (offertes, technische fiches in bijlagen, ...) ingediend door de inschrijver of zijn volmacht houder op het platform « e-tendering » genereren een indieningsrapport. Dit rapport moet geldig elektronisch ondertekend worden door de bevoegde of, indien het geval, gemachtigde persoon/personen om de inschrijver te binden.

Wanneer het indieningsrapport ondertekend wordt door een volmacht houder, moet die duidelijk de opdrachtgever(s) vermelden. **De volmacht houder voegt bij de offerte een kopie van de authentieke of onderhandse akte die hem bevoegdheid verleent of een kopie van de volmacht** (voorbeeld: des statuten, en als deze niet uitdrukkelijke bevoegdheid verlenen aan de ondertekenaar(s), eveneens het mandaat hiervoor).

Meer informatie is beschikbaar op de website: <http://www.publicprocurement.be> meer bepaald via de link: <http://www.publicprocurement.be/nl/documenten/checklist-e-tendering-offertes-indienen-ondernemer-pdf> of via het nummer van de helpdesk van de dienst e-Procurement : +32 (0)2 790 52 00.

In elk geval moet de aanbestedende overheid de offerte ontvangen hebben ten laatste voor de limietdatum en limietuur die vermeld zijn in de uitnodigingsbrief om een offerte in te dienen.

Indien de inschrijver van oordeel is dat bepaalde aspecten van zijn offerte **VERTROUWELIJK** zijn, dan kan hij dat preciseren. Iedere algemene vermelding die slaat op de integraliteit van de offerte zal echter niet in aanmerking kunnen genomen worden.

OPMERKING m.b.t. indiening offerte:

De aandacht van de inschrijver wordt erop gevestigd dat de totaalprijs die hij heeft ingevuld in het offerteformulier (excel) en in pdf-formaat gezet, eveneens moeten worden ingeschreven in het elektronisch inschrijvingsformulier dat zal verschijnen bij inschrijving op-Tendering.

Belangrijke opmerking:

Door het indienen van een offerte aanvaarden de inschrijvers onvoorwaardelijk de inhoud van de opdrachtdocumenten en aanvaarden ze door de bepalingen ervan gebonden te zijn. Indien een inschrijver in verband met de inhoud van de opdrachtdocumenten rechtmatigheidsbezwaren heeft, dient hij dat schriftelijk en per aangetekend schrijven uiterlijk 10 kalenderdagen voor de opening van de offertes bekend te maken aan de aanbesteder met omschrijving van de redenen.

OPENING DER OFFERTES

De elektronische opening van de offertes heeft plaats **op** bij [Landmeetkundig Studiebureau Foque Jan bv](#). Het PV van opening zal na opening via E-tendering ter beschikking gesteld worden van de inschrijvers. Er is **geen** openbare zitting.

UITVOERINGSTERMIJN

De uitvoeringstermijn is werkdagen.

Er dient eveneens rekening gehouden met de fasering en de daarop gestelde deeltermijnen overeenkomstig de bepalingen van art. 76 van de algemene uitvoeringsregels opgenomen in onderhavig bestek.

ERKENNING

De vereiste erkenningscategorie is , de volgens de raming vereiste erkenningsklasse is .

LIJST VAN BEPALINGEN WAARIN WORDT AFGEWOKEN VAN DE ALGEMENE UITVOERINGSREGELS

Hierna volgt de lijst van de bepalingen waarvan voor onderhavige opdracht wordt afgeweken van de algemene uitvoeringsregels van het KB van 14 januari 2013, gewijzigd door het KB van 22 juni 2017:

12, 24§1, 25§2, 27, 30, 38/12, 39, 41, 44, 45§1, 45§2, 50§3, 64-65, 69, 74, 76, 78, 79, 80§2, 82§2, 83, 84, 92, 93, 95.

Door de wetgeving vereiste motivatie afwijking artikels: zie desbetreffende artikels.

INHOUDSOPGAVE

ALGEMENE INLICHTINGEN (KB 18.04.2017 – ART. 22)	3
INZAGE EN AANKOOP VAN HET BESTEK.....	3
CPV-CODES.....	3
VOORWERP VAN DE OPDRACHT.....	3
GUNNINGS PROCEDURE.....	5
GUNNINGSCRITEIA.....	5
WIJZE VAN PRIJSBEPALING.....	6
INDIENEN VAN DE OFFERTES.....	6
OPENING DER OFFERTES.....	7
UITVOERINGSTERMIJN.....	7
ERKENNING.....	7
LIJST VAN BEPALINGEN WAARIN WORDT AFGEWOKEN VAN DE ALGEMENE UITVOERINGSREGELS.....	8
HOOFDSTUK 1: ALGEMENE ADMINISTRatieve VOORSCHRIFTEN	12
1. ALGEMEEN.....	12
2. ADMINISTRatieve VOORSCHRIFTEN BIJ TOEPASSING VAN DE WET VAN 17.06.2016 INZAKE OVERHEIDSOPDRACHTEN (WET 2016) (BS 14.07.2016).....	12
ARTIKEL 7. <i>Naleving van milieu,- sociaal en arbeidsrecht</i>	12
ARTIKEL 48. <i>Occasionele gezamenlijke opdracht</i>	14
ARTIKEL 53. <i>Technische specificaties</i>	14
3. ADMINISTRatieve VOORSCHRIFTEN BIJ TOEPASSING VAN HET KONINKLIJK BESLUIT VAN 18.04.2017 PLAATSING OVERHEIDSOPDRACHTEN IN DE KLASSIEKE SECTOREN (KB PLAATSING) (BS 09.05.2017).....	15
ARTIKEL 26. <i>Prijsvaststelling</i>	15
ARTIKEL 32. § 1 <i>Elementen die in de prijzen begrepen zijn</i>	15
ARTIKEL 67, 68, 69, 70, 71. <i>Selectie</i>	16
ARTIKEL 73 en 74 <i>Draagkracht andere entiteit</i>	18
ARTIKEL 84. <i>Elektronische indiening offertes</i>	19
4. ADMINISTRatieve VOORSCHRIFTEN BIJ TOEPASSING VAN HET KONINKLIJK BESLUIT VAN 14.01.2013 TOT BEPALING VAN DE ALGEMENE UITVOERINGSREGELS VAN DE OVERHEIDSOPDRACHTEN, ZOALS GEWIJZIGD DOOR HET KONINKLIJK BESLUIT VAN 22.06.2017 (KB UITVOERING) (BS 27.06.2017).....	20
ARTIKEL 11. LEIDEND AMBTENAAR.....	20
ARTIKEL 12. <i>Onderaannemers</i>	20
1. <i>Contractuele bekwaamheidseisen onderaannemers</i>	21
2. <i>Beperkingen van de onderaannemingsketen</i>	21
3. <i>Rechtstreekse vordering</i>	22
ARTIKEL 24. §1. <i>Verzekeringen</i>	22
ARTIKEL 25. §2. <i>Draagwijdte en bedrag van de borgtocht</i>	24
ARTIKEL 35. <i>Plannen, documenten en voorwerpen opgemaakt door de opdrachtgever</i>	25
ARTIKEL 38/7. §1 <i>Prijsherziening</i>	25
ARTIKEL 38/12. <i>Schorsingen op bevel van de opdrachtgever</i>	26
ARTIKEL 39. <i>Keuring – Algemeen</i>	26
ARTIKEL 43. <i>A posteriori uitgevoerde keuringen</i>	27
ARTIKEL 44. <i>Actiemiddelen van de aanbesteder Inkorten verweertermijn</i>	27
ARTIKEL 45. §1 <i>Bijzondere straffen</i>	28
ARTIKEL 74. <i>Toelatingen - Vergunningenaanvragen</i>	29
ARTIKEL 76. <i>Uitvoering der werken</i>	29
ARTIKEL 78. <i>Controle Loonstaten en periodieke aangiften sociale zekerheid</i>	29
ARTIKEL 79. <i>Organisatie van de bouwplaats</i>	30
ARTIKEL 80. <i>Wijzigingen aan de opdracht</i>	30
ARTIKEL 95. <i>Betaling van de werken</i>	30
HOOFDSTUK 2: ALGEMENE BEPALINGEN	32
6. MEETMETHODEN VOOR HOEVEELHEDEN.....	32
6.2 <i>Catalogus van de genormaliseerde posten</i>	32

7. INBEGREPEN PRESTATIES EN LEVERINGEN.....	32
7.1. Materialen beschikbaar gesteld door de aanbesteder of mede-opdrachtgever.....	32
8. CATEGORIEËN VAN WEGEN EN BOUWKLASSEN.....	32
8.1 Wegcategorieën.....	32
8.3 Bouwklassen.....	33
12. DOCUMENTEN OPGEMAAKT DOOR DE OPDRACHTNEMER.....	33
12.3. Asbuiltdossier.....	33
Administratieve voorwaarden.....	35
Technische Bepalingen.....	35
13. ORGANISATIE VAN DE BOUWPLAATS.....	37
13.3. Verkeersafwikkeling tijdens de werken.....	42
13.7. Borden.....	43
14. BESCHERMING, INSTANDHOUDING EN INTEGRITEIT VAN DE BESTAANDE CONSTRUCTIES EN WERKEN.....	43
14.1. Installaties van concessiehoudende en/of nutsmaatschappijen.....	43
14.7. Archeologie.....	44
15. ALTERNATIEVE PRODUCTEN OF UITVOERINGSWIJZEN.....	44
HOOFDSTUK 3: MATERIALEN 45	
4. AFDEKKINGSMATERIALEN VOOR BERMEN EN TALUDS.....	45
5. OPHOGINGS- EN AANVULLINGSMATERIALEN.....	45
6. BOUWZAND.....	45
7. STEENSLAG, ROLGRIND, RUWE STEEN EN BROKKEN PUIN.....	46
8. CEMENT.....	47
10. VULSTOFFEN EN TOEVOEGSELS VOOR BITUMINEUZE MENGSELS.....	47
11. KOOLWATERSTOFPRODUCTEN.....	47
12. METAALPRODUKTEN.....	47
12.4. Onderdelen van gietijzer of van vormstaal.....	47
12.13 RIOLERINGSONDERDELEN IN OPEN KANALEN EN PUTTEN.....	47
12.23. Controleluik voor huisaansluitputjes.....	47
13. GEOKUNSTSTOFFEN.....	48
20. HULPSTOFFEN EN TOEVOEGSELS VOOR MORTEL EN BETON.....	49
23. BESTRATINGSELEMENTEN.....	49
24. BUIZEN EN HULPSTUKKEN VOOR RIOLERING EN AFVOER VAN WATER.....	50
24.1. Betonbuizen.....	50
24.3. Gresbuizen en –hulpstukken.....	50
24.4. Kunststofbuizen.....	50
24.6. Waterdoorlatende buizen van poreus beton.....	50
32. GEPREFABRICEEERDE LIJNVORMIGE ELEMENTEN VAN BETON VOOR WEGENBOUW.....	51
33. GEPREFABRICEEERDE BETONNEN TOEGANGS- EN VERBINDINGSPUTTEN.....	51
38. GEPREFABRICEEERDE HUISAANSLUITPUTJES.....	51
38.5. Geprefabriceerde betonnen funderingskader.....	51
56. CHEMISCHE VERANKERING.....	52
63. ZADEN.....	52
84. KRIMPGECompenseerde AANGIETMORTELS.....	52
HOOFDSTUK 4: VOORBEREIDENDE WERKEN EN GRONDWERKEN.....54	
1. VOORBEREIDENDE WERKEN.....	54
2. DROOG GRONDVERZET.....	55
2.1. Beschrijving.....	55
4. GRONDWERK VOOR BOUWPUTTEN.....	57
3.1. Beschrijving.....	57
5. GESCHIKT MAKEN VAN DE ZATE VAN DE OPHOGING EN VAN HET BAANBED IN UITGRAVING.....	57
HOOFDSTUK 7: RIOLERINGEN EN AFVOER VAN WATER.....63	
A. NIEUWE RIOLERINGEN.....	63
3. TOEGANGS- EN VERBINDINGSPUTTEN.....	63

3.1.	<i>Geprefabriceerde toegangs- en verbindingsputten van beton of gres.....</i>	<i>63</i>
5.	AANSLUITINGEN OP DE RIOLERING.....	63
5.1.	<i>Beschrijving.....</i>	<i>63</i>
5.2	<i>Meetmethode voor hoeveelheden.....</i>	<i>64</i>
5.3	<i>Controles.....</i>	<i>64</i>
6.	RIOLERINGSONDERDELEN.....	64
6.2.	<i>Huisaansluitputjes.....</i>	<i>64</i>
6.3.	<i>Wandafsluiter.....</i>	<i>66</i>
	<i>Administratieve voorwaarden.....</i>	<i>73</i>
	<i>Technische Bepalingen</i>	<i>73</i>
BIJLAGEN	76	
	BIJLAGE 1: DETAILS HUISAANSLUITPUTJES.....	77
	BIJLAGE 2: INFORMATIEVE LIJST VAN UIT TE VOEREN PROEVEN.....	83
	BIJLAGE 3: STRATENPLAN MET AANDUIDING VAN OMLEIDING PER FASE.....	84
	BIJLAGE 4: DETAILTEKENING STOEPDEKSEL IN ALUMINIUM.....	85
	BIJLAGE 5: DOCUMENT "IDENTIFICATIEGEGEVENS".....	86

HOOFDSTUK 1: ALGEMENE ADMINISTRATIEVE VOORSCHRIFTEN

1. ALGEMEEN

De indeling van onderhavig bestek is deze van het "Standaardbestek 250", versie 4.1a, en de Algemene Aanvullingen Gemeentelijke Rioleringswerken voor het SB250, versie 4.1a. (beschikbaar via www.vlario.be) met dien verstande dat enkel en alleen de voorschriften worden vermeld die aangevuld, gewijzigd of vervangen worden.

2. ADMINISTRATIEVE VOORSCHRIFTEN BIJ TOEPASSING VAN DE WET VAN 17.06.2016 INZAKE OVERHEIDSOPDRACHTEN (WET 2016) (BS 14.07.2016)

ARTIKEL 7. Naleving van milieu,- sociaal en arbeidsrecht

1. Tewerkstelling illegaal verblijvende onderdanen

Wanneer de opdrachtnemer of onderaannemer, hierna "de onderneming" genoemd, het in artikel 49/2, vierde lid, van het Sociaal Strafwetboek bedoelde afschrift ontvangt waarmee zij ervan in kennis wordt gesteld dat zij een of meerdere illegaal verblijvende onderdanen van een derde land in België tewerkstelt, onthoudt deze onderneming zich ervan, met onmiddellijke ingang, de plaats van uitvoering van de opdracht nog verder te betreden of nog verder uitvoering aan de opdracht te geven, en wel tot de aanbestedende overheid een bevel in andere zin zou geven.

Hetzelfde geldt wanneer de onderneming ervan in kennis wordt gesteld:

- ofwel, naargelang het geval, door de opdrachtnemer of de aanbestedende overheid, dat zij de in artikel 49/2, eerste dan wel tweede lid, van het Sociaal Strafwetboek bedoelde kennisgeving heeft ontvangen die betrekking heeft op deze onderneming;
- ofwel door middel van de in artikel 35/12 van de wet van 12 april 1965 betreffende de bescherming van het loon der werknemers bedoelde aanplakking, dat zij een of meerdere illegaal verblijvende onderdanen van een derde land in België tewerkstelt.

De onderneming is er bovendien toe gehouden een clause op te nemen in de onderaannemingsovereenkomsten die zij desgevallend zou sluiten, op grond waarvan :

1° de onderaannemer er zich van onthoudt de plaats van uitvoering van de opdracht nog verder te betreden of nog verder uitvoering aan de opdracht te geven, indien uit een in uitvoering van artikel 49/2 van het Sociaal Strafwetboek opgestelde kennisgeving blijkt dat deze onderaannemer een illegaal verblijvende onderdaan van een derde land tewerkstelt;

2° de niet-naleving van de onder 1° gestelde verplichting aanzien wordt als een ernstige tekortkoming in hoofde van de onderaannemer, ingevolge waarvan de onderneming is gemachtigd de overeenkomst te verbreken;

3° de onderaannemer ertoe is gehouden een soortgelijke clause als onder 1° en 2° op te nemen in de onderaannemingsovereenkomsten en ervoor te zorgen dat dergelijke clauses ook in de verdere onderaannemingsovereenkomsten worden opgenomen.

2. Hoofdelijke loonaansprakelijkheid

Wanneer de opdrachtnemer of onderaannemer, hierna “de onderneming” genoemd, het in artikel 49/1, derde lid, van het Sociaal Strafwetboek bedoelde afschrift ontvangt van de kennisgeving waarmee zij ervan in kennis wordt gesteld dat zij een zwaarwichtige inbreuk heeft begaan op de verplichting om haar werknemers tijdig het loon te betalen waarop deze recht hebben, onthoudt zij zich ervan, met onmiddellijke ingang, de plaats van uitvoering van de opdracht nog verder te betreden of nog verder uitvoering aan de opdracht te geven, en wel tot zij het bewijs voorlegt aan de aanbestedende instantie dat de betrokken werknemers integraal zijn uitbetaald.

Hetzelfde geldt wanneer de voormelde onderneming ervan in kennis wordt gesteld:

- ofwel door de opdrachtnemer of de aanbestedende instantie, dat zij de in artikel 49/1, eerste lid, van het Sociaal Strafwetboek bedoelde kennisgeving heeft ontvangen die betrekking heeft op deze onderneming ;
- ofwel door middel van de in artikel 35/4 van de wet van 12 april 1965 betreffende de bescherming van het loon der werknemers bedoelde aanplakking.

De onderneming is er bovendien toe gehouden een clause op te nemen in de onderaannemingsovereenkomst die zij desgevallend zou sluiten, op grond waarvan :

1° de onderaannemer er zich van onthoudt de plaats van uitvoering van de opdracht nog verder te betreden of nog verder uitvoering aan de opdracht te geven, indien uit een in uitvoering van artikel 49/1 van het Sociaal Strafwetboek opgestelde kennisgeving blijkt dat deze onderaannemer op zwaarwichtige wijze tekortschiet in zijn verplichting het aan zijn werknemers verschuldigde loon tijdig uit te betalen;

2° de niet-naleving van de onder 1° gestelde verplichting aanzien wordt als een ernstige tekortkoming in hoofde van de onderaannemer, ingevolge waarvan de opdrachtnemer is gemachtigd de overeenkomst te verbreken

3° de onderaannemer ertoe is gehouden een soortgelijke clause als onder 1° en 2° op te nemen in de onderaannemingsovereenkomsten en ervoor te zorgen dat dergelijke clauses ook in de verdere onderaannemingsovereenkomsten worden opgenomen.

3. Verklaring betaling loonschulden

Artikel 35/6/3, § 1 van de Wet van 12 april 1965 betreffende de bescherming van het loon der werknemers (hierna: Loonbeschermingswet) stelt het volgende:

“1. De opdrachtgever die voor activiteiten in de bouwsector een beroep doet op een aannemer is hoofdelijk aansprakelijk voor de betaling van het loon dat verschuldigd is aan de werknemer die tewerkgesteld wordt door deze aannemer en dat overeenstemt met de arbeidsprestaties die deze werknemer heeft verricht voor die opdrachtgever.

In afwijking van het eerste lid is de opdrachtgever niet hoofdelijk aansprakelijk, indien hij in het bezit is van een schriftelijke verklaring, ondertekend door hem en door zijn aannemer, waarin :

- genoemde opdrachtgever aan zijn aannemer de coördinaten meedeelt van de internetsite van de Federale Overheidsdienst Werkgelegenheid, Arbeid en Sociaal Overleg waarin de inlichtingen betreffende het verschuldigd loon zijn opgenomen, en;
- de aannemer van genoemde opdrachtgever bevestigt dat hij het verschuldigd loon aan de werknemers van deze aannemer betaalt en zal betalen.

In afwijking van het tweede lid is de opdrachtgever, die voor activiteiten in de bouwsector een beroep doet op een aannemer, hoofdelijk aansprakelijk voor de betaling van het loon dat verschuldigd is aan de werknemer die tewerkgesteld wordt door deze aannemer en dat overeenstemt met de arbeidsprestaties die deze werknemer heeft verricht voor die opdrachtgever en dat overeenstemt met de arbeidsprestaties

verricht vanaf het verstrijken van een termijn van 14 werkdagen die aanvangt op het ogenblik waarop deze opdrachtgever kennis heeft van het feit dat zijn aannemer niet het volledig of gedeeltelijk loon betaalt dat verschuldigd is aan de werknemers van dezelfde aannemer. Dergelijke kennis is, onder andere, bewezen wanneer de opdrachtgever in kennis gesteld wordt door de inspectie overeenkomstig artikel 49/3 van het Sociaal Strafwetboek.”

In toepassing van artikel 35/6/3 van de Loonbeschermingswet voldoet de opdrachtgever middels deze verklaring aan zijn informatieverplichting. Het adres van de internetsite van de Federale Overheidsdienst Werkgelegenheid Arbeid en Sociaal Overleg waarin de inlichtingen betreffende het verschuldigd loon zijn opgenomen, is het volgende : www.minimumlonen.be .

Door de inschrijving van de opdrachtgever op deze opdracht bevestigt de opdrachtnemer het loon van zijn werknemers te betalen en in de toekomst te zullen betalen.

ARTIKEL 48. Occasionele gezamenlijke opdracht

Deze opdracht is een occasionele gezamenlijke opdracht, de werken worden uitgevoerd ten laste van de opdrachtgever voor een gedeelte van de aanneming en ten laste van de medefinancier(s) voor een ander gedeelte van de aanneming. In de opmeting is aangegeven welk gedeelte door welke financier rechtstreeks betaald wordt aan de opdrachtnemer op zicht van afzonderlijke vorderingsstaten, door de aannemer op te stellen en door de aanbesteder na te zien. De desbetreffende facturen dienen rechtstreeks door de opdrachtnemer aan de financiers overgemaakt te worden.

ARTIKEL 53. Technische specificaties

Onverminderd de vervangende, aanvullende en/of wijzigende bepalingen vermeld in onderhavig bijzonder bestek, zijn op onderhavige opdracht volgende documenten en de erin genomen verwijzingen van toepassing :

- Het Standaardbestek 250 versie 4.1a;
- De Algemene Aanvullingen Gemeentelijke Rioleringswerken voor het SB250, versie 4.1a. (beschikbaar via www.Vlario.be);

Op de opdracht zijn in het bijzonder toepasselijk:

het onderhavig dossier , bevattende het bijzonder bestek en zijn bijlagen, de bijgevoegde samenvattende opmetingsstaat en de plannen.

3. ADMINISTRATIEVE VOORSCHRIFTEN BIJ TOEPASSING VAN HET KONINKLIJK BESLUIT VAN 18.04.2017 PLAATSING OVERHEIDSOPDRACHTEN IN DE KLASSIEKE SECTOREN (KB PLAATSING) (BS 09.05.2017)

ARTIKEL 26. Prijsvaststelling

De opdracht wordt beschouwd als een opdracht met gemengde prijsvaststelling.

De opdracht met gemengde prijsvaststelling is een opdracht waarbij de prijsvaststelling gebeurt volgens meerdere soorten bedoeld in de punten 3° tot 5° van artikel 2 van het koninklijk besluit van 18 april 2017.

Elementen die in de prijs begrepen zijn

De bepalingen van art. 32 worden aangevuld met de bepalingen opgenomen in de verschillende artikels doorheen de bestekken, en met:

- Indien gewenst door de opdrachtgever dient de opdrachtnemer vertegenwoordigd te zijn op een eventuele infovergadering ten einde de planning en uitvoering toe te lichten;
- De permanente reiniging van de wegen en/of directe omgeving van de bouwplaats valt ten laste van de opdrachtnemer;
- Het werken met de nodige en wettelijke voorzorgsmaatregelen en voorzichtigheid in de omgeving van nutsleidingen en hun bijhorende installaties, alsook de noodzakelijke peilingen;
- Overeenkomstig art. 30, 2de lid, van het KB van 25 januari 2001 betreffende de tijdelijke en mobiele bouwplaatsen voegt de inschrijver, als bijlage bij zijn offerte een prijsberekening in verband met de preventiemaatregelen en -middelen die in toepassing van het veiligheids- en gezondheidsplan dienen te worden uitgevoerd. In voorkomend geval kan hiervoor een post voorzien worden, zoniet worden alle hieraan verbonden kosten geacht inbegrepen te zijn in de eenheids- en totaalprijzen.

AKeurings- en opleveringskosten

De keuringskosten waarvan sprake in artikel 31 van het Koninklijk besluit van 18 april 2017 ,zijn ten laste van de opdrachtnemer wanneer de keuring in België plaatsvindt. Er moet gerekend worden dat het keuringspersoneel uit 2 personen bestaat.

Samenvattende opmeting (article 79 van KB van 18 april 2017)

§1. De posten die een som vermelden welke voorbehouden is voor de terugbetaling van afgiftekosten gaan vergezeld van de vermelding "VS", voorbehouden som. De inschrijver mag deze som niet wijzigen en neemt ze mee op in het totale bedrag van zijn offerte.

f) "SP", Stelpost. De posten die een som vermelden vastgelegd door de bouwheer voor o.a. bodembeheerrapporten, opleveringsdossier en detailformulieren en foto's van huis- en wachtaansluitingen gaan vergezeld met de vermelding "SP", Stelpost. De inschrijver mag deze som niet wijzigen en neemt ze mee op in het totale bedrag van zijn offerte.

ARTIKEL 32. § 1 Elementen die in de prijzen begrepen zijn

Onverminderd hetgeen bepaald is in het Standaardbestek 250 dienen de hierna volgende elementen in de eenheidsprijzen en globale prijzen van de opdracht te zijn begrepen :

1) De aannemer dient zijn werf zo te coördineren en te organiseren dat hij ten volle rekening houdt met de toegankelijkheid en de bereikbaarheid van de woningen. Tevens is veiligheid en hinderbeperking jegens derden op en rond de werf prioritair;

2) De aannemer staat in voor het tijdig verwittigen van de omwonenden omtrent de start en planning van de werken. Hij zorgt voor de opmaak en verdeling van infobriefjes waarin vermeld wordt :

- start en vermoedelijke einddatum van de hinder;
- aard van de hinder;
- toegankelijkheidsmogelijkheden;
- naam en coördinaten van het aanspreekpunt van de aannemer.

Deze informatie moet telkens voorafgaand door de bouwheer goedgekeurd worden en ten allerlaatste 3 kalenderdagen voor de start van de hinder verdeeld worden;

3) Het zetten, verplaatsen en wegnemen van de werfsignalisatie tussen de verschillende uitvoeringsfasen;

4) Het maken van sonderingen, zoveel als nodig, zodanig dat eventuele conflicten met nutsleidingen de werken niet kunnen vertragen. De aannemer kan geen aanspraak maken op een schadevergoeding omwille van vertraging van de werken om deze reden;

5) Het maken van de nodige beschrijvingen, berekeningsnota's en de vereiste plannen van materialen en/of uitvoeringsmethodes;

6) Het opmaken van een signalisatieplan en verkrijgen van de goedkeuring hiervan.

7) Indien niet voorzien door de opdrachtgever en noodzakelijk geacht door de opdrachtnemer, het zoeken van een terrein, groot genoeg, voor de tijdelijke opslag van alle gronden die vrij komen of zullen gebruikt worden in het werk;

8) De opdrachtnemer staat in voor de coördinatie met de hulpdiensten, openbare vervoersdiensten en de dienst voor de vuilnisophaling en indien noodzakelijk het verzamelen van het huisvuil op een centrale locatie die afgestemd is met de dienst voor de vuilnisophaling;

9) Het aanleveren van de huisaansluitformulieren overeenkomstig de bepalingen in de algemene gemeentelijke aanvullingen volgens 2-12.2.3;

10) De opdrachtnemer staat in voor de volledige projectopvolging in het kader van de grondverzetsregeling (hoofdstuk XIII, Vlarebo). Concreet betekent dit dat voor het gebruik van uitgegraven bodem steeds voldaan moet zijn aan

- de bepalingen van hoofdstuk XIII van Vlarebo.
- de van toepassing zijnde standaardprocedures en Codes van Goede Praktijk.

Het grondverzet dient bovendien steeds te gebeuren conform de traceerbaarheidsprocedure van een door de OVAM erkende bodembeheerorganisatie in het kader van hoofdstuk XIII van Vlarebo.

ARTIKEL 67, 68, 69, 70, 71. Selectie

Uitsluitingsgronden met betrekking tot de persoonlijke situatie

1. Uittreksel uit het strafregister inzake het bedrijf of een evenwaardig document uitgereikt door een gerechtelijke instantie of overheidsinstantie van het land van oorsprong of herkomst bijvoegen waaruit blijkt dat de betrokkene niet veroordeeld is geweest voor een misdrijf bedoeld in art. 67 Wet 2016 en art. 61 KB Plaatsing klassieke sector. Het uittreksel uit het strafregister aan te leveren door de Belgische inschrijvers mag niet ouder zijn dan zes maanden te rekenen vanaf de datum van de indiening van de offertes. Voor de uittreksels ingediend door de buitenlandse inschrijvers is de geldigheidstermijn afhankelijk van de regelgeving in het land van herkomst.

Het uittreksel uit het strafregister van de Belgische inschrijver is opvraagbaar via http://justitie.belgium.be/nl/themas_en_dossiers/diensten_van_de_fod/documenten_aanvragen/

2. Document "Identificatiegegevens" bijvoegen (zie bijlage)

3. Door in te schrijven op deze opdracht verklaart de inschrijver zich niet in een toestand van uitsluiting te bevinden, zoals bedoeld in artikels 67 tot en met 69 van de wet van 17 juni 2016 betreffende overheidsopdrachten. Deze impliciete verklaring slaat onder meer op inlichtingen en documenten die voor de aanbesteder kosteloos en elektronisch toegankelijk zijn.

- Aangaande Belgische opdrachtnemers:

De via elektronische weg op Digiflow/Telemarc beschikbare attesten, met name het attest van niet-faillissement, het RSZ-atteest en het attest betreffende de fiscale verplichtingen zullen opgevraagd en gecontroleerd worden door Fluvius.

De opdrachtnemers die personeel uit een andere lidstaat van de Europese Unie tewerkstelt en dat niet onderworpen is aan de wet van 27 juni 1969 tot herziening van de besluitwet van 28 december 1944 betreffende de maatschappelijke zekerheid der arbeiders, voegen de passende RSZ attesten bij hun offerte, bedoeld in artikel 62 § 3 van het KB plaatsing klassieke sector 2017, uitgereikt door de bevoegde buitenlandse overheid. Het bevestigt dat de inschrijver voldoet aan zijn verplichtingen inzake betaling van zijn sociale zekerheidsbijdragen overeenkomstig de wettelijke bepalingen van het land waar hij gevestigd is.

- Aangaande buitenlandse opdrachtnemers:

De buitenlandse opdrachtnemers voegen een bewijs toe aan hun aanvragen tot deelneming of offerte waaruit blijkt dat ze voldoen aan de sociale en fiscale verplichtingen.

Kwalitatieve selectie

Wat de technische bekwaamheid betreft acht de aanbestedende overheid de voorwaarden vastgesteld door of krachtens de wet van 20 maart 1991 als voldoende, meer bepaald deze voor werken, erkenning: categorie C. De vereiste erkenningsklasse is afhankelijk van het inschrijvingsbedrag, de opdrachtgever gaat ervan uit dat erkenningsklasse 2 (tot 275.000 EUR) vereist zal zijn

Erkenningsregeling

De aandacht van de inschrijvers wordt getrokken op het feit dat, in toepassing van artikel 3, § 1, van de wet van 20 maart 1991 houdende regeling van de erkenning van aannemers van werken, de opdracht enkel mag worden gesloten met personen die hetzij hiervoor erkend zijn, hetzij het bewijs hebben geleverd dat zij voldoen aan de bij of krachtens deze wet bepaalde voorwaarden om te worden erkend.

Zie het ministerieel besluit van 27 september 1991 betreffende de bij de aanvragen voor een erkenning, een voorlopige erkenning, een overdracht van erkenning of bij de beoordeling van de bewijzen vereist met toepassing van artikel 3, § 1, van de wet van 20 maart 1991, houdende regeling van de erkenning van aannemers van werken, voor te leggen documenten: http://www.ejustice.just.fgov.be/cgi_loi/loi_a.pl?language=nl&caller=list&cn=1991092731&la=n&fromtab=wet&sql=dt='ministerieel%20besluit'&tri=dd+as+rank&rech=1&numero=1

De offerte vermeldt:

1° ofwel dat de inschrijver over de vereiste erkenning beschikt;

2° ofwel dat de inschrijver in het bezit is van een certificaat of ingeschreven is op een officiële lijst van erkende aannemers in een andere lidstaat van de Europese Unie. In dat geval kan de kandidaat of inschrijver bij zijn aanvraag tot deelneming of offerte het door de bevoegde certificeringsinstelling afgeleverde certificaat of het door de bevoegde instantie van de lidstaat bevestigde bewijs van inschrijving

voegen, alsook elk document dat de gelijkwaardigheid tussen deze certificering of inschrijving en de vereiste erkenning als bedoeld in het eerste lid kan aantonen. Op dit certificaat worden de referenties vermeld op grond waarvan de inschrijving van die ondernemers op de officiële lijst of certificering mogelijk was, alsmede de classificatie op deze lijst;

3° ofwel dat de inschrijver de toepassing inroept van artikel 3, eerste lid, 2°, van de wet van 20 maart 1991 houdende regeling van de erkenning van aannemers van werken. In dat geval voegt de inschrijver de nodige bewijsstukken bij zijn offerte. De aanbesteder stelt de Commissie voor erkenning der aannemers ingesteld door de voormelde wet hiervan onmiddellijk op de hoogte.

Voor de inschrijvers die erkend zijn maakt de inschrijver de betreffende inlichtingen of bewijzen over aan de aanbesteder

Voor de inschrijvers die niet erkend zijn, noch overeenkomstig de voornoemde wet van 20 maart 1991, noch in een andere lidstaat maakt de inschrijver de betreffende inlichtingen en bewijzen over aan de aanbesteder, die deze op haar beurt doorgeeft aan de voor het beheer van het erkenningssysteem bevoegde federale overheidsdienst

Voor de inschrijvers die houder zijn van een certificaat of ingeschreven op een officiële lijst van erkende aannemers in een andere lidstaat van de Europese Unie maakt de inschrijver de betreffende inlichtingen en bewijzen over aan de aanbesteder, die deze op haar beurt doorgeeft aan de voor het beheer van het erkenningssysteem bevoegde federale overheidsdienst

ARTIKEL 73 en 74 Draagkracht andere entiteit

Wanneer de opdrachtgever bij de controle een verplichte uitsluitingsgrond vaststelt of een uitsluitingsgrond inzake fiscale of sociale schulden, in hoofde van de entiteit op wiens draagkracht beroep wordt gedaan, of dat deze laatste niet voldoet aan het selectie criterium betreffende de capaciteit waarop beroep wordt gedaan, moet de inschrijver op straffe van nietigheid van zijn offerte deze entiteit vervangen op eerste verzoek van de aanbesteder..

De inschrijver duidt duidelijk aan in zijn offerte:

- voor welk deel van de opdracht hij op de draagkracht van een derde beroep doet;
- de identiteit van de entiteit op wie hij beroep doet.

Een inschrijver kan zich in voorkomend geval voor welbepaalde onderdelen beroepen op de bekwaamheid van andere entiteiten, ongeacht de juridische aard van zijn band met die entiteiten. In dat geval moet hij **in zijn offerte** aantonen dat hij zal beschikken over de vereiste middelen door overlegging van een afdoend bewijs met name een **ondertekende verbintenis van deze entiteiten om de inschrijver dergelijke middelen ter beschikking te stellen**. Deze ondertekende verbintenis wordt door de inschrijver bij zijn offerte gevoegd.

ARTIKEL 84. Elektronische indiening offertes

De offertes worden elektronisch ingediend via de e-tendering website. De offertes moeten in overeenstemming met de geldende voorschriften worden opgesteld.

De bepalingen uit het Standaardbestek 250 worden met de volgende bepalingen aangevuld:

De samenvattende opmeting wordt via een Excel-bestand ter beschikking gesteld. De inschrijver maakt gebruik van dit bestand voor het invullen van zijn samenvattende opmeting. Aan dit bestand mogen geen wijzigingen worden aangebracht met uitzondering van het invullen van de grijze invulvelden in de

kolommen 'Eenhedsprijs/bedrag (EUR)', 'Eenhedsprijs/bedrag voluit geschreven' (enkel indien zichtbaar), 'Vermindering/vermeerdering' (enkel indien zichtbaar) en 'Totaal (incl. vermindering/vermeerdering) EUR'.

De inschrijver dient de ingevulde samenvattende meetstaat in Excel en het invulformulier m.b.t. veiligheidsmaatregelen in Word te converteren naar een afdrukbaar pdf-bestand. Alle documenten (in word, excel en PDF) moeten worden opgeladen en ingediend via de e-tendering internetsite <https://eten.publicprocurement.be>.

Bij tegenstrijdigheid tussen beide bestanden, wordt het pdf bestand geacht de werkelijke bedoeling van de inschrijver te zijn en is het pdf bestand aldus het enige rechtsgeldige.

Opgelet: de inschrijvingsprijs ('Totaal der werken' zoals berekend in de samenvatting van de meetstaat) dient ook ingevuld te worden op het inschrijvingsformulier vermeld op het e-tendering portaal.

Meer info kan worden bekomen op de website <http://www.publicprocurement.be> of via de e-Procurement helpdesk op het nummer +32-2-740 80 00. Een handleiding voor het elektronisch indienen van de offerte bevindt zich eveneens op deze website.

De procedure beschreven in de handleiding dient strikt gevolgd te worden. Verzending van een offerte per elektronische mail is NIET toegestaan; deze offerte wordt beschouwd als een onregelmatige offerte. Voor het elektronisch indienen van de offerte dient men ofwel in het bezit te zijn van een Belgische e-ID kaart (identiteitskaart) ofwel een token aan te vragen van Certipost.

Er mag geen gebruik worden gemaakt van een dubbele elektronische zending noch van een veiligheidskopie.

Indien in de opdrachtdocumenten de indiening van bepaalde maquettes modelstukken of monsters wordt gevraagd en indien deze stukken niet of uiterst moeilijk via elektronische middelen over te maken zijn, dan mogen de inschrijvers de vereiste maquettes, modelstukken of monsters op niet digitale wijze aan de aanbesteder bezorgen. Deze stukken dienen vóór de opening van de offertes bij de aanbesteder toe te komen met een duidelijke verwijzing naar de betrokken overheidsopdracht en de offerte waarvoor ze worden ingediend.

Rechtsgeldige ondertekening

De handtekening van de inschrijver(s) op elk document apart (de offerte, haar bijlagen, het UEA) is niet vereist op het ogenblik van het opladen op het elektronisch platform. Deze documenten worden op een globale manier ondertekend op het erbij horende indieningsrapport.

Het indieningsrapport moet worden ondertekend door de persoon of personen die bevoegd of gemachtigd zijn om de inschrijver te verbinden. Het indieningsrapport dat niet door de daartoe bevoegde perso(o)n(en) is ondertekend, is substantieel onregelmatig en moet verplicht worden uitgesloten.

U dient het bewijs, van de bevoegdheid om te tekenen, toe te voegen bij uw offerte. Het bewijs kan geleverd worden door middel van de statuten of een authentieke/onderhandse akte.

Indien de ondertekening gebeurt door een gevolmachtigde dan voegt hij bij de offerte de authentieke/onderhandse akte toe waaruit zijn bevoegdheid blijkt. De volmachtgever(s) dient(dienen) bevoegd te zijn om de volmacht te geven, het bewijs hieromtrent dient ook toegevoegd te worden bij de offerte.

4. ADMINISTRatieve VOORSCHRIFTEN BIJ TOEPASSING VAN HET KONINKLIJK BESLUIT VAN 14.01.2013 TOT BEPALING VAN DE ALGEMENE UITVOERINGSREGELS VAN DE OVERHEIDSOPDRACHTEN, ZOALS GEWIJZIGD DOOR HET KONINKLIJK BESLUIT VAN 22.06.2017 (KB UITVOERING) (BS 27.06.2017)

ARTIKEL 11. LEIDEND AMBTENAAR

De natuurlijke persoon die als leidend ambtenaar gemachtigd is de leiding van de werken waar te nemen is een personeelslid van Error: Reference source not found. In het aanvangsbevel zal de naam van de leidende ambtenaar vermeld worden.

Het mandaat van de leidend ambtenaar bestaat enkel uit :

1. de technische en administratieve opvolging van de werken tot en met de definitieve oplevering;
2. de keuring van de producten zowel de a priori als de a posteriori keuring;
3. het nazicht van de vorderingsstaten;
4. het opstellen van de processen-verbaal;
5. de organisatie van de voorlopige en definitieve oplevering der werken;

aangevuld met de bevoegdheden en taken die hem doorheen dit bestek toegewezen worden.

De leidend ambtenaar wordt bijgestaan door een toezichter der werken, aangesteld door de aanbesteder. De andere initiatiefnemers kunnen tegelijk een toezichter aanstellen voor toezicht op de werken ten hunne laste.

De leidend ambtenaar, alsook afgevaardigden van de verschillende initiatiefnemers en subsidiërende overheden, houden het recht voor, op elk willekeurig ogenblik en over het globale project, controle uit te voeren, alsmede het volgen van de werfvergaderingen.

Fluvius is tevens gerechtigd om toezicht uit te oefenen op de werken. Binnen Fluvius zal hiervoor een afgevaardigde aangesteld worden.

ARTIKEL 12. Onderaannemers

De opdrachtnemer blijft aansprakelijk ten opzichte van de opdrachtgever wanneer hij de uitvoering van zijn verbintenissen geheel of gedeeltelijk aan derden toevertrouwt.

De opdrachtgever heeft geen enkele contractuele band met die derden. De opdrachtnemer blijft de enige verantwoordelijke tegenover de opdrachtgever.

De opdrachtnemer is verplicht de voorgedragen onderaannemers en de onderaannemers op wiens draagkracht hij in het kader van de kwalitatieve selectie gebruik heeft gemaakt in te zetten bij de uitvoering van de opdracht.

<p>De opdrachtnemer maakt ten laatste bij de aanvang van de uitvoering van de opdracht de volgende gegevens over aan de opdrachtgever: naam, contactgegevens en wettelijke vertegenwoordigers van alle onderaannemers, ongeacht hun aandeel of plaats in de keten van onderaanneming, die bij de uitvoering van de werken of het verrichten van de diensten betrokken zijn, voor zover deze gegevens op dat moment bekend zijn. Hetzelfde geldt bij opdrachten voor diensten die ter plaatse onder rechtstreeks toezicht van de aanbesteder moeten worden uitgevoerd.</p>

De opdrachtnemer is tijdens de volledige looptijd van opdracht gehouden de opdrachtgever onverwijld in kennis te stellen van alle wijzigingen van de hoger bedoelde gegevens, alsmede van de vereiste gegevens betreffende eventuele nieuwe onderaannemers die hij nadien bij de uitvoering van deze werken of verlening van deze diensten zal betrekken en dit in elk geval minstens één week voor dat de betrokken onderaannemer ongeacht zijn aandeel of plaats in de keten van onderaanneming zijn werkzaamheden aanvangt.

Het gebruik van andere onderaannemers is onderworpen aan de voorafgaandelijke schriftelijke toestemming van de opdrachtgever. Inschakelen van onderaannemers zonder deze toestemming geeft de opdrachtgever het recht om de opdracht te verbreken en de uitvoering te laten voltooien op kosten en risico van de in gebreke zijnde opdrachtnemer.

Het is verboden voor een onderaannemer om het geheel van de opdracht dat hem werd toegewezen in onderaanneming te geven aan een andere onderaannemer. Het is eveneens verboden voor een onderaannemer om alleen de coördinatie van de opdracht te behouden.

Contractuele bekwaamheidseisen onderaannemers

De onderaannemers moeten, op welke plaats in de onderaannemingsketen zij ook optreden en in verhouding tot het deel van de opdracht dat zij uitvoeren, voldoen aan de bepalingen van de wetgeving houdende regeling van de erkenning van aannemers van werken

Beperkingen van de onderaannemingsketen

De keten van onderaanneming is als volgt beperkt:

1° als het een opdracht voor werken betreft die volgens zijn aard in een categorie wordt ingedeeld overeenkomstig artikel 4 van het koninklijk besluit van 26 september 1991 tot vaststelling van bepaalde toepassingsmaatregelen van de wet van 20 maart 1991 houdende regeling van de erkenning van aannemers van werken, mag de onderaannemingsketen uit niet meer dan drie niveaus bestaan, te weten de rechtstreekse opdrachtnemer, de opdrachtnemer van het tweede niveau en de opdrachtnemer van het derde niveau;

2° als het een opdracht voor werken betreft die volgens zijn aard in een ondercategorie wordt ingedeeld overeenkomstig artikel 4 van het voormelde koninklijk besluit van 26 september 1991, mag de onderaannemingsketen uit niet meer dan twee niveaus bestaan, te weten de rechtstreekse opdrachtnemer en de opdrachtnemer van het tweede niveau;

Worden niet beschouwd als onderaannemer voor de toepassing van dit artikel :

1° de partijen in een combinatie zonder rechtspersoonlijkheid, met inbegrip van de tijdelijke handelsvennootschap;

2° leveranciers van goederen, zonder bijkomende plaatsings- of installatiewerken;

3° de organismen of instellingen die controle of certificatie uitvoeren;

4° uitzendkantoren in de zin van wet van 24 juli 1987 betreffende de tijdelijke arbeid, de uitzendarbeid en het ter beschikking stellen van werknemers ten behoeve van gebruikers.

Onverminderd de mogelijkheid om ambtshalve maatregelen toe te passen, geeft elke niet-naleving van dit artikel, aanleiding tot de toepassing van een straf die dagelijks is en 0,2 procent bedraagt van de oorspronkelijke aannemingsom. Deze straf wordt toegepast vanaf de vijftiende dag na de datum van

verzending van de aangetekende zending of de elektronische zending die op vergelijkbare wijze de exacte datum van de verzending waarborgt, vermeld in artikel 44, § 2 en loopt tot en met de dag waarop aan de inbreuk een einde is gesteld.

De in het vorige lid bedoelde straf mag evenwel nooit meer bedragen dan :

- a) 5.000 euro per dag wanneer het een opdracht betreft waarvan de oorspronkelijke aannemingsom lager is dan 10.000.000 euro;
- b) 10.000 euro per dag wanneer het een opdracht betreft waarvan de oorspronkelijke aannemingsom gelijk is aan of hoger is dan 10.000.000 euro.

Rechtstreekse vordering

Onderaannemers hebben voor de werken die bij aanneming zijn uitgevoerd, tegen de bouwheer een rechtstreekse vordering ten belope van hetgeen deze aan de opdrachtnemer verschuldigd is op het ogenblik dat hun rechtsvordering word ingesteld.

De onderaannemer wordt als aannemer en de aannemer als bouwheer beschouwd ten opzichte van de eigen onderaannemers van de eerstgenoemde.

ARTIKEL 24. §1. Verzekeringen

De opdrachtnemer sluit de verzekeringen die zijn aansprakelijkheid inzake arbeidsongevallen dekken, alsook zijn burgerlijke aansprakelijkheid ten aanzien van derden bij de uitvoering van de opdracht.

De opdrachtnemer neemt op zijn verantwoordelijkheid al de geschikte maatregelen om in alle omstandigheden te voorzien in de afvloeiing van water ter voorkoming van ieder gevaar voor schade of ongevallen dat door de uitvoering van de werken van zijn opdracht kan ontstaan.

Binnen een termijn van dertig dagen na het sluiten van de opdracht toont de opdrachtnemer aan dat hij deze verzekeringscontracten is aangegaan, aan de hand van een attest waaruit de door de opdrachtdocumenten vereiste omvang van de gewaarborgde aansprakelijkheid blijkt.

Op elk ogenblik tijdens de uitvoering van de opdracht legt de opdrachtnemer dit attest voor, binnen een termijn van vijftien dagen na ontvangst van het verzoek van de aanbestedende overheid.

2. Verzekeringopolissen

2.2. Verzekeringen verplichtend door de opdrachtnemer te onderschrijven

De opdrachtnemer zal volgende verzekeringen moeten afsluiten :

2.2.1. Burgerlijke aansprakelijkheidsverzekering

De opdrachtnemer verbindt er zich toe een burgerlijke aansprakelijkheidsverzekering te onderschrijven voor een waarborg van ten minste 1.250.000,00 € per schadegeval, lichamelijke en materiële schade vermengd, voor schade ontstaan bij de uitvoering van deze overeenkomst.

In geval van verbouwingswerken aan een bestaand goed, dient de opdrachtnemer eveneens zijn aansprakelijkheid voortspruitend uit brand en/of ontploffing te verzekeren en dit tot beloop van 1.250.000,00 €.

2.2.2. *Verzekering burgerlijke aansprakelijkheid aanvullen met de vrijwaring tegen de foutloze aansprakelijkheid – afwijking van artikel 79 koninklijk besluit van 14 januari 2013*

De opdrachtnemer dient de aansprakelijkheid van de opdrachtgever op zich te nemen op basis van artikel 3.101 van het Burgerlijk Wetboek naar aanleiding van de uitvoering van de opdracht en dus de schadeloosstelling aan derden die te wijten is aan het zelfs rechtmatig gebruik dat Fluvius maakt van zijn eigendomsrecht en die voortvloeit uit de uitvoering van het verzekerd bouwwerk op de bouwplaats en zorgt ervoor dat deze aansprakelijkheid gedekt is in zijn polis burgerlijke aansprakelijkheid (contractuele overname foutloze aansprakelijkheid door de opdrachtnemer). Deze waarborg geldt voor lichamelijk letsel, stoffelijke schade aan naburige onroerende goederen en schade die het gevolg is van beschadiging van de naburige onroerende goederen.

Deze afwijking van artikel 79 koninklijk besluit van 14 januari 2013 wordt als volgt gemotiveerd:

Deze afwijking is noodzakelijk rekening houdend met de veiligheidsrisico's inherent aan de uitvoering van rioleringsopdrachten met schade aan naburige eigendommen als gevolg.

Door de foutloze aansprakelijkheid van de aanbesteder op basis van artikel 3.101 BW op zich te nemen, zal de opdrachtnemer de werken voorzichtig uitvoeren teneinde schade aan naburige eigendommen maximaal te beperken. Bovendien wordt hiermee een opsplitsing van de eventuele schade aan naburige eigendommen (art. 3.101 BW – art.1382 OBW) vermeden en zal de schade sneller vergoed worden, hetgeen bijdraagt tot de klantvriendelijkheid.

2.2.3. *Verzekering arbeidsongevallen*

De personeelsleden van de opdrachtnemer worden gedekt door een door de opdrachtnemer afgesloten verzekering die hen overeenkomstig de Belgische wetgeving waarborgt tegen arbeidsongevallen en ongevallen op de weg van en naar het werk.

2.3. *Eigen verzekeraar*

Indien de opdrachtnemer zijn eigen verzekeraar tegen arbeidsongevallen is, moet hij het bewijs leveren dat hij zijn bijdrage aan het van de Deposito- en Consignatiekas afhangerende waarborgfonds gestort heeft.

2.4. *Verzekering voertuigen*

Overeenkomstig de wet van 21 november 1989 en bijzonder het artikel 2 § 1 van deze wet, moet de opdrachtnemer de aansprakelijkheid dekken die hij draagt als eigenaar of gebruiker van elk autovoertuig dat op de openbare weg rijdt of op terreinen die niet openbaar zijn maar opengesteld zijn voor een bepaald aantal personen die het recht hebben om die terreinen te gebruiken.

2.5. *Verzekering onderopdrachtnemers*

De opdrachtnemer blijft verantwoordelijk voor het afsluiten door zijn onderopdrachtnemers van verzekeringspolissen die dezelfde risico's dekken.

2.6. *Verzekering ter beschikking gestelde materialen*

De opdrachtnemer is verantwoordelijk voor alle materialen die hem door Fluvius ter verwerking worden afgestaan.

Hij is verplicht deze materialen tegen diefstal, brand en om het even welke beschadiging te verzekeren, voor de periode dat hij deze in werkplaatsen, werven of magazijnen zal opslaan. Door het afhalen van het

materiaal uit de magazijnen erkent de opdrachtnemer dit in goede staat ontvangen te hebben. Eventueel beschadigd of verdwenen materiaal zal de opdrachtnemer aangerekend worden.

De opdrachtnemer is verantwoordelijk voor verlies, diefstal en beschadiging van al de afgehaalde, en eventueel op de werf ter beschikking gestelde materialen vanaf het ogenblik dat deze hem ter beschikking gesteld worden tot op het ogenblik van de voorlopige oplevering.

In die zin is hij ook verantwoordelijk voor de niet gebruikte materialen tot bij het terug inleveren ervan.

Dit sluit de verantwoordelijkheid van de opdrachtnemer niet uit, aangaande beschadiging van verwerkte materialen, tijdens de werkkuitvoering en tijdens de waarborgperiode, voor zover deze schade o.m. aan slechte verwerking te wijten is.

3. Meetcode

De kosten met betrekking tot de verzekering voor de werken dienen inbegrepen te zijn in de totaalprijs van de rioleringswerken en alle contractuele vrijstellingen, opgenomen in de verzekeringspolis(sen) van de aannemer, vallen ten laste van de aannemer, met uitzondering van de aanvullende vrijwaring overeenkomstig 2.2.2 waarvoor een afzonderlijke post voor voorzien wordt.

4. Verzekeringsattesten

De aanbesteder heeft geen controleverplichting van de verzekeringsattesten die getoond moeten worden door de opdrachtnemer overeenkomstig artikel 24 KB Uitvoering.

Indien bij schade vastgesteld wordt dat er geen verzekeringspolis bestaat of dat deze polis afwijkt van de voorzieningen van dit bestek met betrekking tot verzekeringen, verbindt de opdrachtnemer er zich toe alle nadelige gevolgen en de hieruit voortspruitende kosten op zich te nemen.

ARTIKEL 25. §2. Draagwijdte en bedrag van de borgtocht

De vermeerderingen met respectievelijk 10 en 20 procent, betreffen de volgende posten van de opmetingsstaat :

- 10%: posten waarvoor een a posteriori uitgevoerde keuring is voorgeschreven: nrs.
- 10%: posten betreffende de afvoer en verwerking van grondoverschotten: nrs.
- 20%: posten waarvoor regelmatige onderhoudsbeurten zijn voorgeschreven tijdens de waarborgperiode: nrs.

ARTIKEL 35. Plannen, documenten en voorwerpen opgemaakt door de opdrachtgever

De hiernavolgende elementen zijn opgenomen in bijlage aan het bestek:

- de bij het bijzonder bestek horende samenvattende PSP-prijzlijst;
- veiligheids- en gezondheidsplan;
- Technisch Verslag Vlarebo
- Slooopvolgingsplan Vlarema (indien van toepassing)
- Archeologische nota (indien beschikbaar)
- Resultaten proefsleuven
- ...

De gegevens van het milieuhygiënisch grondonderzoek zijn niet representatief voor de grondmechanische eigenschappen van deze grond.

De werken worden uitgevoerd overeenkomstig de aanwijzingen van de hierna aangegeven goedgekeurde plannen:

Plan 1/3	Grondplan riolering en wegenis + typedwarsprofiel
Plan 2/3	Lengteprofiel wegenis en riolering
Plan 3/3	Uitvoeringsdetails en kunstwerken

ARTIKEL 38/7. §1 Prijsherziening

De prijzen mogen herzien worden na afloop van iedere periode van 12 maanden te rekenen vanaf de datum voorzien voor de opening van de offertes.

De opdrachtnemer zal indien hij het wenst overgaan tot de herziening van de prijzen ons binnen de twee weken van deze datum een nieuwe inventaris toe te sturen met het detail van iedere herziening volgens de hieronder vermelde formule:

$$p = P (0,35 s/S + 0,35 i/I + 0,30)$$

p = de aangepaste prijs van de opdracht.

P = de prijs van de opdracht berekend op basis van het contract. De sommen betaald aan de Opdr. bij wijze van schadevergoeding, premie, schadeloosstelling,... zijn niet inbegrepen in 'P'.

S = het gemiddelde uurloon dat van kracht is voor de categorie van werken A op een datum die 10 dagen voorafgaat aan de datum die werd vastgesteld voor het openen van de offertes, vermeerderd met het totale percentage van de sociale lasten en verzekeringen die op dezelfde datum worden aanvaard door de FOD Economie, K.M.O., Middenstand en Energie op dezelfde datum.

s = hetzelfde gemiddelde uurloon dat van kracht is op de begindatum van de maandelijkse periode die in aanmerking wordt genomen voor de betaling in mindering, vermeerderd met het totale percentage van de sociale lasten en verzekeringen die op dezelfde datum worden aanvaard door de FOD Economie, K.M.O., Middenstand en Energie op dezelfde datum.

Onder 'gemiddeld uurloon' moet verstaan worden :

- het gemiddelde van de lonen van de geschoolde, gespecialiseerde en ongeschoolde arbeiders, bepaald door het Nationaal Paritair Comité voor het Bouwbedrijf voor de categorie die beantwoordt aan de ligging van de bouwplaats van de opdracht,
- de overeenkomstige sociale lasten en verzekeringen, berekend op de totale procentuele basis die wordt opgegeven door het Ministerie van Verkeer en Infrastructuur.

Als de Opdr. in zijn offerte niet het aantal werknemers vermeldt, dat hij tewerkstelt, dan zal de voor de A.O. meest voordelige coëfficiënt toegepast worden.

I en i vertegenwoordigen de maandelijkse index berekend op grond van een jaarlijks gebruik van de voornaamste materialen en stoffen voor de bouwnijverheid op de binnenlandse markt.

i = de index van de kalendermaand vóór de begindatum van de in aanmerking genomen periode voor de maandelijkse betaling in mindering gevoegd bij de overeenkomende vorderingsstaat.

I = de index van de kalendermaand vóór de datum die werd vastgesteld voor het openen van de inschrijvingen.

De eventuele tariefschommelingen van de verschillende transportmiddelen (spoor, schip, vliegtuig,...), van materialen, producten of grondstoffen gebruikt voor deze opdracht, geven geen aanleiding tot een prijsherziening.

ARTIKEL 38/12. Schorsingen op bevel van de opdrachtgever

De opdrachtgever behoudt zich het recht voor de uitvoering van de opdracht gedurende een bepaalde periode te schorsen, met name omdat de opdracht naar zijn oordeel op dat ogenblik niet zonder bezwaar kan worden uitgevoerd.

In voorkomend geval wordt de uitvoeringstermijn verlengd met de door de schorsing veroorzaakte

vertraging, op voorwaarde dat de contractuele termijn niet verstreken is. Wanneer deze termijn verstreken is, kan een teruggave van de boete voor vertraging in de uitvoering worden toegestaan overeenkomstig artikel 50. van KB Uitvoering.

Wanneer de prestaties worden geschorst op grond van deze herzieningsclausule, dient de opdrachtnemer op zijn kosten alle nodige voorzorgsmaatregelen te treffen ten einde de reeds uitgevoerde prestaties en materialen te vrijwaren tegen mogelijke beschadigingen door ongunstige weersomstandigheden, diefstal of andere daden met kwaadwillig opzet

ARTIKEL 39. Keuring – Algemeen

Beproevingenplan

In bijlage is aan onderhavig bestek het gedetailleerd beproevingsplan gevoegd waarin voor onderhavige opdracht de aard en de frequentie van de uit te voeren proeven gedetailleerd zijn weergegeven.

ARTIKEL 43. A posteriori uitgevoerde keuringen

Alle proefresultaten van proeven uitgevoerd door een extern labo in opdracht van de opdrachtnemer dienen binnen een termijn van 5 werkdagen rechtstreeks overgemaakt te worden door het labo aan de opdrachtgever en de leidend ambtenaar.

2. Keuringstermijnen

Voor de uitvoering van de visuele inspectie van de riolering en huisaansluitingen door middel van een camera-inspectie beschikt de aanbesteder over een termijn van 15 werkdagen ingaande de dag na het ontvangen van het verzoek van de opdrachtnemer tot controles en de proeven over te gaan.

ARTIKEL 44. Actiemiddelen van de aanbesteder Inkorten verweertermijn

Onverminderd de mogelijkheid waarover de aanbestedende overheid beschikt om de opdracht te verbreken zonder het in acht nemen van enige verweermiddelentermijn in uitvoering van artikel 62 van het koninklijk besluit van 14 januari 2013 tot bepaling van de algemene uitvoeringsregels van de overheidsopdrachten, mag de aanbesteder in de onderstaande gevallen de ambtshalve maatregelen treffen zonder het verstrijken van de termijn bedoeld in artikel 44, § 2, van het voormelde koninklijk besluit van 14 januari 2013 af te wachten wanneer :

1° de aanbesteder, overeenkomstig artikel 49/1 van het Sociaal Strafwetboek, ervan in kennis is gesteld dat de opdrachtnemer of zijn onderaannemer of de onderaannemer van deze laatste en zo verder, op zwaarwichtige wijze tekort is geschoten in zijn verplichting om zijn werknemers tijdig het loon te betalen waarop deze recht hebben; of

2° de aanbesteder vaststelt of er kennis van heeft dat de opdrachtnemer of zijn onderaannemer of de onderaannemer van deze laatste en zo verder één of meer illegaal verblijvende onderdanen van derde landen tewerkstelt.

De aanbesteder stelt de opdrachtnemer in dat geval, per aangetekende zending en tegelijkertijd via elektronische middelen (email of fax), in kennis van de termijn waarover deze beschikt om zijn verweermiddelen te doen gelden, termijn die niet korter mag zijn dan 5 werkdagen

indien het een zwaarwichtige tekortkoming op het vlak van de uitbetaling van het loon betreft, en 2 werkdagen indien het de tewerkstelling van illegaal verblijvende onderdanen van derde landen betreft. De termijnen gaan in de eerste werkdag volgend op de datum van de aangetekende verzending van de kennisgeving van de inkorting van de termijn.

Voor de toepassing van deze bepaling, wordt een zaterdag niet beschouwd als zijnde een werkdag (overeenkomstig artikel 167 van de wet inzake overheidsopdrachten van 17 juni 2016).

De afwijking van artikel 44, § 2 en artikel 47, § 1, van het voormelde koninklijk besluit van 14 januari 2013, wordt als volgt gemotiveerd:

De termijn van 15 kalenderdagen waarover de opdrachtnemer overeenkomstig artikel 44, § 2, van voormeld koninklijk besluit van 14 januari 2013 beschikt om zijn verweermiddelen te doen gelden, zou er in veel gevallen toe leiden dat de termijn van 14 werkdagen na de kennisgeving van de arbeidsinspectie (overeenkomstig artikel 35/3, § 4, wet van 12 april 1965 betreffende de bescherming van het loon der werknemers), termijn waarover de aanbesteder beschikt om desgevallend de opdracht nog te verbreken en daarmee de hoofdelijke aansprakelijkheid volledig af te wenden, zal zijn verstreken. De verweermiddelentermijn voor de opdrachtnemer moet in dat geval kunnen worden ingekort door de aanbesteder.

Een verdergaande inkorting van de verweermiddelentermijn van de opdrachtnemer is noodzakelijk wanneer de aanbesteder er kennis van krijgt dat deze onderneming of zijn onderaannemer of de onderaannemer van deze laatste en zo verder, één of meer illegaal verblijvende onderdanen van derde landen tewerkstelt. Immers, vanaf het moment dat de aanbesteder immers op de hoogte is van het feit dat zijn opdrachtnemer één of meer illegaal verblijvende onderdanen van derde landen tewerkstelt, zal hij in beginsel hoofdelijk aansprakelijk zijn voor de betaling van het door zijn opdrachtnemer nog verschuldigde loon dat betrekking heeft op de arbeidsprestaties verricht vanaf het ogenblik dat zij op de hoogte is van voormeld feit en deze prestaties kaderen in de overheidsopdracht (artikel 35/11 wet van 12 april 1965 betreffende de bescherming van het loon der werknemers).

Bovendien kan de aanbestedende overheid strafrechtelijk aansprakelijk worden gesteld voor de inbreuken die worden begaan vanaf het moment dat zij op de hoogte is van de tewerkstelling van illegaal verblijvende onderdanen bij de uitvoering van de opdracht.

De verplichting voor de aanbesteder om in voormelde gevallen het verstrijken van een verweermiddelentermijn van 15 kalenderdagen af te wachten gedurende dewelke de opdrachtnemer zijn verweermiddelen kan doen gelden, zou de hoofdelijke aansprakelijkheid van de aanbesteder zelf te zeer verzwaren.

De toepassing van deze bepaling is evenwel onderworpen aan de voorwaarde dat er geen gepaste maatregelen werden genomen, lager in de keten van aanneming.

ARTIKEL 45. §1 Bijzondere straffen

Voor onderhavige aanneming wordt afgeweken van artikel 45 KB Uitvoering van 14 januari 2013.

De aanbesteder is in de hiernavolgende gevallen gemachtigd om bijzondere straffen op te leggen aan de opdrachtnemer:

- een inbreuk op de VLAREBO, VLAREM of VLAREMA wetgeving ten laste van een uitvoerder van een (deel)opdracht wordt vastgesteld door de aanbesteder;
- de instructies van de aanbesteder inzake handelingen van grondverzet worden niet nageleefd;
- de nodige stavingsstukken inzake grondverzet zoals gevraagd door de aanbesteder worden niet aangeleverd binnen de gevraagde termijnen;
- de instructies van de aanbesteder inzake werktijden worden niet nageleefd.

De bijzondere straffen bestaan uit een forfaitaire boete per feit vastgesteld door de opdrachtgever ter waarde van 2.500 EUR en optioneel uit een boete per werkdag ter waarde van 250 EUR indien de opdrachtnemer een saneringsplicht heeft. De boetes zullen toegepast en berekend worden overeenkomstig de bepalingen van artikel 45 juncto 44 KB Uitvoering van 14 januari 2013.

De bijzondere straffen doen geen afbreuk aan het recht van de aanbesteder op vergoeding van de werkelijk geleden schade als gevolg van een van de vernoemde inbreuken.

Deze afwijking wordt als volgt gemotiveerd:

De bijzondere straffen worden opgelegd omdat de gebrekkige uitvoering van de opdracht als gevolg van de voornoemde inbreuken zo snel mogelijk ongedaan moet worden gemaakt gelet op de schadelijke gevolgen van deze inbreuken op het milieu, de hinder die de omwonenden en de domeinbeheerder ondervinden en als tegemoetkoming voor de bijkomende kosten die de aanbesteder moet maken voor de opvolging van de werf.

ARTIKEL 74. Toelatingen - Vergunningaanvragen

Voor iedere bemaling die de opdrachtnemer exploiteert, ook diegene waarvoor de milieuvergunning werd bekomen door de opdrachtgever, dient Hoofdstuk 5.53 Vlarem II door de opdrachtnemer te worden nageleefd, met uitzondering van de voorwaarden uit afdeling 5.53.4 Vlarem II waaraan de opdrachtnemer zelf zal voldoen. Hiervoor dient de opdrachtnemer steeds toelating tot de werf te verlenen.

ARTIKEL 76. Uitvoering der werken

De aannemer is ertoe gehouden de werken te voltooien binnen de termijn vermeld in de Algemene Informatie te rekenen vanaf de dag aangeduid in het dienstbevel tot aanvang der werken.

Gelijktijdig met deze opdracht kunnen ook werken door derden, zoals oa:

- werken aan nutsleidingen
-

uitgevoerd worden, die door de opdrachtgever bevolen of toegelaten worden.

De opdrachtnemer moet overleg plegen met de andere opdrachtnemers, en zo nodig een gemeenschappelijk werkprogramma opmaken, dat voor de aanvang der werken ter goedkeuring wordt voorgelegd aan de leidend ambtenaar.

De opdrachtnemer mag zich daarenboven niet verzetten, noch hinder veroorzaken, noch bezwaren maken, noch vergoeding of termijnverlenging vragen wegens de doorgang of het tijdelijk in gebruik nemen van terreinen door andere opdrachtnemers binnen de grenzen van zijn bouwplaats, voor zover de leidend ambtenaar dit toelaat of beveelt.

ARTIKEL 78. Controle Loonstaten en periodieke aangiften sociale zekerheid

Alvorens zijn werk aan te vatten, maakt de aannemer, wat hem betreft, **het volledig adres in België** bekend waar de afgevaardigden van de opdrachtgever zich op eenvoudig verzoek hiernagenoemde documenten ter beschikking kunnen doen stellen :

- 1° de individuele periodieke loonstaten, volgens het door de sociale wetgeving voorgeschreven model, van ieder op de bouwplaats werkend arbeider;

2° de periodieke aangifte aan de bevoegde dienst inzake sociale zekerheid.

Deze verplichting van de aannemer geldt ook wat de personen betreft die in enig stadium als onderaannemer optreden of personeel ter beschikking stellen, vooraleer zij hun werken aanvatten.

Deze bepaling is van toepassing op alle aannemers en op alle personen die personeel ter beschikking stellen, ook op hen waarvan de zetel of het domicilie op het grondgebied van een andere Staat is gevestigd, en dit alles wat ook de nationaliteit en de verblijfplaats van het tewerkgesteld personeel zij.

ARTIKEL 79. Organisatie van de bouwplaats

Voor de afwijking van dit artikel en de motivering ervan zie supra de bepalingen van artikel 1.4-24§1, 2.2.2 bij dit bijzonder bestek.

ARTIKEL 80. Wijzigingen aan de opdracht

§2. De opdrachtnemer heeft meldingsplicht van alle werken die volgens hem aanleiding geven tot een verrekening in meer. Hij dient, vooraleer hij met de uitvoering aanvangt, dit op te geven aan de leidend ambtenaar, die een overzicht bijhoudt van alle meer- en minwerken. Indien de opdrachtnemer nalaat dit te doen, dan wordt betreffend werk niet als een verrekening in meer aanvaard.

§5. Voor het desgevallend niet en/of minder uitvoeren van in de meetstaat opgenomen vermoedelijke hoeveelheden voor de hiernavermelde posten heeft de opdrachtnemer geen recht op een forfaitaire vergoeding van 10%:

De motivering van deze afwijking is dat voor deze posten de werkelijk uit te voeren hoeveelheden voorafgaandelijk niet juist zijn vast te stellen (opbraak van restmaterialen, facultatieve posten zoals vervangen van slechte gronden, beschoeiing met damplanken, e.d.)

ARTIKEL 95. Betaling van de werken

De aanbestedende overheid beschikt over een verificatietermijn van 30 kalenderdagen vanaf de datum van ontvangst van de schuldvordering en de gedetailleerde staat van de gerealiseerde werken.

De betaling van de aan de aannemer verschuldigde sommen vindt plaats binnen de 30 kalenderdagen vanaf de datum van beëindiging van de hierboven vermelde verificatie, voor zover de aanbestedende overheid tegelijk over de regelmatig opgestelde factuur beschikt, alsook over de andere, eventueel vereiste documenten.

Voor werken in onroerende staat en daarmee gelijkgestelde handelingen zal de aannemer zijn factuur opmaken met verlegging van btw.

Op de factuur wordt noch het btw-tarief noch het bedrag van de verschuldigde btw vermeld, maar komt volgende melding voor : "btw verlegd".

Bij elke factuur dient het btw-nummer van OCMW Brussel te worden vermeld : 0212.346.955.

Papier facturatie

De facturen dienen VERPLICHT verzonden te worden in één exemplaar naar :

Departement der Financiën
OCMW van de Stad Brussel,
Hoogstraat 298A,
1000 Brussel

Elektronische facturatie

De aanbestedende dienst aanvaardt de verzending van facturen in elektronische vorm (in XML-formaat volgens de PEPPOL bis standaard), overeenkomstig artikel 192/1 van de wet van 17/06/2016.

De facturen kunnen ingediend worden rechtstreeks via <https://digital.belgium.be/e-invoicing> of via uw boekhoudprogramma (verbonden met het PEPPOL netwerk).

De elektronische factuur bevat minimaal de volgende kernelementen:

- 1° proces- en factuurkenmerken;
- 2° factuurperiode;
- 3° informatie over de verkoper;
- 4° informatie over de koper;
- 5° informatie over de begunstigde van de betaling;
- 6° informatie over de fiscaal vertegenwoordiger van de verkoper;
- 7° verwijzing naar de overeenkomst;
- 8° leveringsdetails;
- 9° betalingsinstructies;
- 10° informatie over kortingen of toeslagen;
- 11° informatie over de factuurposten;
- 12° totalen op de factuur;
- 13° uitsplitsing van de btw per tarief.

In alle geval, de facturen moeten :

- uitgetypt te zijn,
- de referenties van het dossier van de opdracht, evenals de referenties van de afnemende dienst te vermelden,
- voorzien te zijn van de vermelding “voor waar en voor echt voor de som vanEUR” (voluit geschreven) en ondertekend door de persoon die hiervoor bevoegd is of met vermelding van het nr. en de datum van de toestemming van vrijstelling van echtverklaring.

Elk document dat niet aan deze vereisten beantwoordt, zal worden geweigerd.

HOOFDSTUK 2: ALGEMENE BEPALINGEN

6. MEETMETHODEN VOOR HOEVEELHEDEN

6.2 Catalogus van de genormaliseerde posten

6.2.1 Beschrijving

De posten waarvan de beschrijving uit het SB250 zijn aangevuld in dit bijzonder bestek of de Algemene Aanvullingen Gemeentelijke Rioleringswerken worden niet aangeduid met het extra karakter *.

7. INBEGREPEN PRESTATIES EN LEVERINGEN

7.1. Materialen beschikbaar gesteld door de aanbesteder of mede-opdrachtgever

Voor de uitvoering van de werken worden volgende materialen door het bestuur ter beschikking van de opdrachtnemer gesteld:

Bij niet gesubsidieerde werken: De huisaansluitputjes worden geleverd door FLUVIUS.

De levering houdt in:

- per vuilwaterputje:
 - Put Ø315 PP 2x Ø125 bruin vuilwater
 - Deksel gietijzer voor put Ø315 PP vuilwater of aluminium stoepdeksel
 - Buis PVC Ø315 SN2 bruin vuilwater (per putje: 1,5m in lengtes van 3 m)
 - Afschermkap PVC Ø125 bruin vuilwater
 - Afsluitkap PVC Ø315 bruin vuilwater
 - Overgangsstuk PP Ø125- gres DN 125 bruin vuilwater
 - Betonrand voor gietijzer deksel Ø315
- per regenwaterputje:
 - Put Ø250 PP 2x160 mm grijs regenwater
 - Deksel gietijzer voor put Ø250 PP regenwater of aluminium stoepdeksel
 - Buis PVC Ø250 SN2 grijs regenwater (per putje: 1,5m in lengtes van 3 m)
 - Afschermkap PVC Ø160 grijs regenwater
 - Afsluitkap PVC Ø250 grijs regenwater
 - Betonrand voor gietijzer deksel Ø250

De opdrachtnemer dient de levering te controleren aan de hand van de leveringsbon en is na levering verantwoordelijk voor de materialen. De leveringsbon dient binnen de 24 uur na levering doorgemaid te worden aan: aankoop.aannemers@fluvius.be.

8. CATEGORIEËN VAN WEGEN EN BOUWKLASSEN

8.1 Wegcategorieën

De in deze aanneming aan te leggen wegen zijn:

8.3 Bouwklassen

De wegen (rijbanen en verharde zijstroken) van deze aanneming worden ingedeeld bij de bouwklasse

12. DOCUMENTEN OPGEMAAKT DOOR DE OPDRACHTNEMER

Algemene nota: Van de 3 voorziene exemplaren van alle documenten dient er min. 1 exemplaar naar de leidend ambtenaar gestuurd te worden.

12.3. Asbuiltdossier

1. As-built riolering Fluvius

1. Beschrijving

Voor de rioleringswerken uitgevoerd ten laste van Fluvius wordt door een extern bureau een asbuil-meting uitgevoerd.

De opdrachtnemer heeft de taak om de asbuilmeting te coördineren met dit extern bureau zodoende dat de asbuilmeting tijdig klaar is voor de opmaak van de eindstaat en voor de oplevering. Deze coördinatietaak houdt in:

- ten laatste 12 werkdagen voor het 'toegankelijk' zijn van de inspectieputten bezorgt de opdrachtnemer van de werken onze dienstverlener een volledig dossier en wordt een datum doorgegeven waarop de inspectieputten vermoedelijk 'toegankelijk' zullen zijn. Hierdoor kan onze dienstverlener de asbuilmeting kort na het 'toegankelijk' zijn van de inspectieputten inplannen. Indien reeds gekend, dient ook de vermoedelijke datum van voorlopige oplevering meegedeeld te worden;
- de dienstverlener controleert binnen de week de ontvangen gegevens en meldt aan de opdrachtnemer (en Fluvius) de eventueel ontbrekende gegevens. De ontbrekende gegevens dienen door de opdrachtnemer binnen de 5 werkdagen overgemaakt te worden;
- de opdrachtnemer bevestigt 5 werkdagen voor de datum waarop de inspectieputten 'toegankelijk' zijn de exacte datum aan de dienstverlener en de dienstverlener geeft een tijdslot (tussen datum X en datum Y) door aan de opdrachtnemer waarin de As – Builtopmeting zal plaatsvinden;
- tijdens de opmeting verzorgt de aannemer de nodige ondersteuning (eventueel leegpompen van leidingen en constructies zoals sifons) en ziet erop toe dat alle werken worden ingemeten, nieuwe riolering, huisaansluitingputjes, bestaande gerenoveerde riolering, grachten, bekkens en andere constructies die horen bij de waterhuishouding;
- ten laatste vier weken voor vermoedelijke datum van de voorlopige oplevering dient de As – Buil ter beschikking te zijn van de opdrachtnemer en Fluvius (tenzij het tijdvenster tussen het 'toegankelijk' zijn van de inspectieputten en de voorlopige oplevering kleiner is dan 4 weken). Na deze periode is het pas mogelijk om de definitieve eindstaat op te maken en de oplevering te laten doorgaan.

Indien door de werfomstandigheden, vb. verkeersafwikkeling, de asbuilmeting van een project in fases dient te gebeuren, is dit mogelijk na voorafgaand akkoord van Fluvius.

De communicatie tussen opdrachtnemer en dienstverlener dient via mail te verlopen met Fluvius in cc (Databeheer_KC_Riolering@fluvius.be).

Het te bezorgen dossier houdt in:

- R – nummer van het project, gemeente, projectnaam

-
- laatste versie uitvoeringsplannen (grond – en detailplannen, constructieplannen,...) met aanduiding van alle wijzigingen tijdens uitvoering (zoals bijkomende toegangs – en verbindingsputten, geknevelde deksels, ondergronds verbindingen, persleidingen, afmetingen, wanddiktes,...) en aanduiding van wat er met de bestaande leidingen gebeurd is (opgebroken en/of opgespoten). Op deze plannen dienen de putnummers vermeld te zijn.
 - ingevulde huisaansluitingsformulieren
 - voor ingegraven constructies worden de nodige opmetingen verricht alvorens ze met grond toe te dekken. Hiervan worden de coördinaten en detailtekeningen afgeleverd;
 - alle strengen welke vol water staan, (sifons, infiltratieleidingen zonder leegloop, ...) dienen As – Built opgemeten te worden in samenspraak met de toezichter, deze gegevens worden meegeleverd met de bovenvermelde plannen;
 - een dossier bevattende:
 - o alle technische fiches betreffende hydraulische toestellen (pompen, wervelventielen, ...)
 - o alle technische fiches van gebruikte renovatietechnieken
 - o een lijst met alle herstellingen uitgevoerd op de nieuwe riolering met vermelding van locatie en gebruikt materiaal

De opdrachtnemer dient volgende maatregelen voorafgaand aan de externe asbuil-meting te nemen om de externe asbuil-meting te laten plaatsvinden:

- Alle inspectieputdeksels dienen op definitieve hoogte geplaatst en te openen zijn;

Naast de coördinatie van de asbuilmeting zorgt de opdrachtnemer voor de aflevering van het definitieve bodembeheerrapport (afgeleverd door een erkende bodembeheerorganisatie), en dit voor alle partijen grond die tijdens de werken werden behandeld en/of getransporteerd en welke onder de bepalingen van het VLAREBO vallen.

- *Meetmethode*

Voor alle taken hierboven beschreven wordt een afzonderlijke post voorzien: coördinatie asbuilmeting (GP). Deze post is vorderbaar na uitvoering van de asbuilmeting, indien de asbuilmeting in fases uitgevoerd wordt, kan de vordering gebeuren in delen in verhouding met de grote van de fase ten opzichte van het geheel.

- *Boetes*

Een dagboete wordt toegepast indien de opdrachtnemer niet et tijdig de nodige maatregelen heeft genomen voor de uitvoering van de as-Built-meting.

2. As-built wegenis

Het asbuil-dossier is verplicht aan te leveren door de aannemer en dient bij voorlopige oplevering reeds te zijn goedgekeurd door Agiv.

Asbuiltdossier & Aquadatafiches

Na de voltooiing van de werken levert de aannemer een asbuil-dossier waarin de werkelijk uitgevoerde toestand wordt beschreven en weergegeven. Hiertoe worden tekeningen, lijsten, tabellen, foto's of andere documenten aangemaakt. De tekeningen bevatten alle details en zijn zorgvuldig van maten en coördinaten voorzien. Al de gebruikte materialen, met de kwaliteitsaanduiding, worden vermeld op de tekeningen.

De asbuil plannen omvatten o.a.:

1. de grondplannen
2. detailtekeningen van de beton- en metselwerkconstructies;
3. de buizen, leidingen, draineerbuizen, straat- of trottoirkolken en inspectieputten.

De opmetingen zijn uit te voeren door een landmeter-expert in Lambert-coördinaten (1972) en in de Z-richting volgens de tweede algemene waterpassing, dit volgens GRB-specificatie.

Administratieve voorwaarden

Voorwerp van de opdracht

De opdracht houdt volgende deelopdrachten in:

- **deelopdracht 1: de terrestrische opmeting van de nieuw aangelegde weg en aansluiting aan de bestaande straat en de oplevering van een digitaal bestand op basis van deze opmetingen.**
- **deelopdracht 2: de oplevering van een grafisch bestand dat bruikbaar is voor cartografische doeleinden**
- **deelopdracht 3 : de opmaak van Aquadatafiches overeenkomstig aanduidingen Fluvius**

Technische Bepalingen

A. Waar is de opdracht gesitueerd?

De opdrachtzone omvat de gehele wegbaan van de werken, inclusief de aansluiting van de nieuwe weg/riolering met de bestaande. De aansluiting dient te worden opgemeten tot op 10 m van het aansluitpunt.

B. Inhoud van de opdracht.

a- deelopdracht 1: de opmeting en de oplevering van een digitaal bestand.

De opdracht houdt de inventarisatie in van de uitgevoerde werken. Met de inventarisatie wordt bedoeld "alle metingen en handelingen die nodig zijn voor het in kaart brengen van de bestaande toestand van de terreinsituatie in de opdrachtzone conform de specificaties van de volgende GRB-skeletcomponenten:

- GRB-Basis, laatste versie
- GRB-skeletaanvulling Detail, laatste versie

Deze specificaties zijn beschikbaar via volgende link: <https://www.agiv.be/producten/grb/meer-over/grb-skelet/nieuwe-skeletspecificaties/documenten-templates-en-voorbeelden>

Deze specificaties houden onder meer in dat:

- de opmeting gebeurt in Lambert 72 (BEREF2003) en TAW. Er wordt voor GPS-metingen gebruik gemaakt van de FLEPOS-dienstverlening. GPS-metingen worden uitgevoerd conform de aanbeveling A-GIS-VL-008-1.4 voor het uitvoeren van GPS-metingen met behulp van FLEPOS . Deze aanbeveling is beschikbaar via volgende link <https://www.agiv.be/producten/flepos/meer-over/ondersteuning/aanbev-gps-metingen-flepos>
- de opmeting gebeurt rekening houdende met de GRB-objectencatalogus. Elke DXF-layer is in detail gespecificeerd op vlak van definitie, meetcriteria, voorwaarden, geometrie en kwaliteit
- de meetopdracht gebeurt in dimensie 3D
- de opmeting resulteert in een DXF-bestand. Het DXF-bestand voldoet aan de specificaties die in de GRB-Basis en GRB-skeletaanvulling Detail vermeld staan.
- de opmeting wordt doorgestuurd naar het AGIV en door het AGIV gecontroleerd op:
 - **digitale consistentie** (is het DXF-bestand opgebouwd conform de hierboven gestelde voorwaarden?)
 - **positionele nauwkeurigheid** (voldoet de kartering aan de volgens GRB geldende eisen naar absolute precisie ten opzichte van de FLEPOS-antennes?)
 - **volledigheid en juistheid** (zijn alle terreinfenomenen opgenomen volgens de meetcriteria en zijn er niet teveel opgenomen? Zijn ze gekarteerd onder de juiste DXF-layer?)
 - De controle van de opmeting zal gebeuren conform de specificaties kwaliteitscontrole GRB-basis die beschikbaar zijn op <https://www.agiv.be/~media/agiv/producten/grb/documenten/grb-skelet/rldm141124av0as%20builtkwaliteitsspecificatiesv100.pdf>

Volgend eindproduct wordt aangeleverd voor deze deelopdracht:

- een DXFr2000-bestand dat de opmeting omvat, conform de bepalingen van de GRB-Basis en GRB-skeletaanvulling Detail. Het DXF-bestand heeft volgende bestandsnaam:
.....
- het eindproduct wordt slechts aanvaard nadat AGIV het DXF-bestand heeft goedgekeurd. Het bewijs hiervan dient te worden voorgelegd.

b- deelopdracht 2: de oplevering van een grafisch bestand dat bruikbaar is voor cartografische doeleinden

De opdracht houdt de opmaak in van de volgende eindproducten

- een digitaal bestand dat direct is afgeleid van het DXF-bestand uit deelopdracht 1 en is aangepast/verder uitgewerkt voor cartografisch gebruik (o.a. complexe lijntypes, arceringen, gebouwen ...). Dit bestand wordt in DWG-formaat afgeleverd. Aan te vullen met titelblad, liggingsplan, situeringsplan,...
- afdruk van het plan op papier in 3-voud : kleurenafdruk op schaal 1/500 of 1/250
- levering van een PDF bestand van deze tekening

- Opmaak van Aduadata-fiches volgens specificaties van het leidinggevend bestuur en rioolbeheerder.
- Opmaak en aflevering van huisaansluitingsfiches in 3-voud volgens sjabloon in bijlage 1 met telkens minimaal 2 foto's per aansluiting.

De prijsopgave voor de deelopdracht 1 ,2 en 3 is opgenomen in een aparte post in de meetstaat.

13. ORGANISATIE VAN DE BOUWPLAATS

13.1 Lokalen ter beschikking gesteld van de aanbestedende overheid

De aannemer voorziet een werfkeet uitsluitend ten behoeve van het bestuur. De minimale oppervlakte bedraagt 15m². Ze is voorzien van elektrische verwarming, verlichting en is aangesloten op de waterleiding. Een wekelijkse onderhoudsbeurt is te voorzien.

De lokalen dienen op een goed bereikbare plaats buiten de werkzone gelegen te zijn, met:

- min. 5 verharde parkeerplaatsen (+1 extra plaats per mede-opdrachtgever), vrij van plassen, in de nabijheid;
- een verhard toegangspad naar de ingangdeur van de werfkeet wordt aangelegd.

De opdrachtnemer maakt vòòr de start der werken een voorstel van plaatsing en inrichting over aan de leidend ambtenaar.

Het betreft een aannemingslast. Ook het herstel van het gebruikte terrein of perceel in zijn oorspronkelijke toestand zijn inbegrepen.

De werfkeet is uitgerust met een vergaderruimte voor min. 10 personen, bureel met kast. Alle kosten voor gebruik, onderhoud e.d. zijn ten laste van de aannemer.

In de keet is een exemplaar van het standaardbestek 250 ter beschikking. Op eenvoudige vraag beschikt het bestuur over :

- spuitbussen met gekleurde verf
- apparatuur om de proef met lichte slagsonde uit te voeren
- een regel van drie meter met een spie waarop de aanduidingen in mm zijn aangebracht
- plaatproeftoestel met tegengewicht
- veiligheidskledij, regenkledij, overalls, helmen e.d.
- materieel voor het openen van putdeksels

Deze lijst is niet beperkend en wordt aangevuld met de praktische noodwendigheden op de werf.

13.2 Fasering der werken

Fase 1 : aanleg van riolering, rijweg, nutsleidingen	40 werkdagen
Fase 2 : herstellingswerken	5 werkdagen

13.3 Verkeersafwikkeling tijdens de werken

13.3.1 Verkeersomlegging

De noodzaak tot een omlegging van het verkeer dient door de aannemer te worden afgestemd met het leidinggevend bestuur en gemeentebestuur. Er dient steeds te worden voorzien in een oplossing met de minste hinder voor omwonenden en doorgaand verkeer.

13.3.3. Minderhinder-maatregelen

a. Algemeen

De opdrachtnemer dient zijn werf dusdanig te organiseren dat de hinder voor aangelanden en verkeer tot een minimum beperkt blijft. Hierbij wordt onder meer rekening gehouden met omleidingen en toegankelijkheid. De werkfasen dienen in elk geval zo opgevat te worden dat opbraak, aanleg van riolering, uitvoering van huisaansluitingen en herstel van wegenis als één aaneengesloten geheel vorderen. Eens de werken gestart, moet non-activiteit op de werven vermeden worden, vooral wanneer wegen moeten worden afgesloten, of verkeersbelemmeringen kunnen optreden.

De opdrachtgever zal in die zin niet toestaan dat hinderende of toegankelijkheid beperkende werken:

- worden gestart kort voor een lange verlofperiode van de opdrachtnemer (langer dan 1 week);
- onvoltooid, tijdelijk worden verlaten voor een periode langer dan twee werkdagen.

De opslag van materialen op de openbare weg of op openbare terreinen moet beperkt worden tot de hoogst noodzakelijke termijn. Opgegraven materiaal op de openbare weg of op openbare terreinen is slechts toegelaten voor een korte termijn.

Het is niet toegelaten om machines zoals betonmixers, betonverwerkingsmachines, asfaltfinishers, ... te reinigen op onverharde bermen, in grachten, op afgewerkte verhardingen, in slokkers of toegangs- en verbindingsputten.

b. Materieel

De opdrachtnemer zal er aandacht aan besteden enkel materieel te gebruiken dat aangepast is aan de lokale omgeving en de grootte van de opdracht. Hierbij gaat de aandacht vooral uit naar :

- grootte van het materieel
- geluidshinder en trillingen
- uitscheiding van uitlaatgassen
- stofhinder, plasmovorming of modderige toestanden
- wendbaarheid (o.a. van de voertuigen)
- mogelijk risico voor de bevolking
- mogelijk risico voor schade aan eigendommen

c. Toegankelijkheid

In straten waar het doorgaand verkeer mag worden onderbroken, dient de opdrachtnemer er bij de opmaak van zijn planning, rekening mee te houden dat de duur van de verkeersonderbreking tot het strikte minimum wordt beperkt. Toegangswegen voor voertuigen moeten zo lang en zoveel mogelijk gevrijwaard blijven gedurende de werken. 's avonds, 's ochtends en tijdens de weekends zijn de toegangen tot de woningen, bedrijven, winkels e.d. te verzekeren.

Het voetgangersverkeer moet steeds in behoorlijke omstandigheden kunnen gebeuren. De opdrachtnemer wordt er in dit verband op gewezen dat alle bouwsleuven en bouwputten voor riolering, collectoren, persleidingen, toegangs- en verbindingssputten en andere kunstwerken, grenzend aan of gelegen in de rijweg, dienen afgesloten te worden met een verticale afsluiting van 2 m hoogte, zodanig dat de veiligheid van voetgangers, fietsers en andere weggebruikers is verzekerd.

In de straten waar het doorgaand verkeer onderbroken mag worden, dient de opdrachtnemer er steeds zorg voor te dragen dat de toegang tot de aanpalende eigendommen en gebouwen steeds verzekerd is voor de brandweer, ziekenwagens, ophaaldiensten, politie e.d. De toegang van voertuigen naar de aanpalende eigendommen moet zoveel mogelijk verzekerd blijven. Indien dit om technische redenen niet mogelijk is gedurende een beperkte periode, zal de opdrachtnemer de aangelanden en/of nooddiensten vooraf verwittigen en de duurtijd ervan meedelen.

De opdrachtnemer zal tijdig (ten laatste 1 maand voor de aanvang van de verkeershinder) contact opnemen met de betreffende maatschappijen en besturen van openbaar vervoer en schoolbusvervoer. De opdrachtnemer informeert de aanbestedende overheid tijdig van de gemaakte afspraken.

In alle omstandigheden dient de opdrachtnemer tijdens de aanleg van een riolering in de rijweg een goed berijdbare verharding (steenslag) te behouden of nieuw te voorzien en dit zowel voor, achter als zijdelings van de graafwerken. De rijweg is zuiver en vrij van grote plassen te houden voor handelszaken, openbare gebouwen, bedrijven, sportterreinen, ... zal de opdrachtnemer de nodige maatregelen nemen om de autotoegankelijkheid voor klanten, toeleveranciers, bezoekers,... maximaal mogelijk te garanderen. De opdrachtnemer neemt hiervoor alle nodige maatregelen en informeert de omwonenden en het bestuur hierover.

d. Riolering in de rijweg

In geval de riolering voorzien is in de rijweg is het slechts toegestaan de verharding maximum 50 m vóór de sleuf op te breken behoudens technische noodwendigheden in samenspraak met de leidend ambtenaar. Enkel indien onmiddellijk na de opbraak een tijdelijke steenslag wordt aangebracht, mag de verharding over een grotere afstand worden opgebroken. De leidend ambtenaar neemt de beslissing omtrent de grootte van deze opbraak. Deze tijdelijke steenslag wordt dermate aangebracht en onderhouden dat ze tegen een beperkte snelheid kan worden bereiden.

- Indien tengevolge van de aanleg van de riolering, hetzij één weghelft moet worden opgebroken en hersteld, hetzij de volledige weg moet worden opgebroken, dan wordt onmiddellijk na het plaatsen van de riolering de onderlaag van de fundering aangebracht, volgens de beschrijving van 5-5.

Voet- en vrijliggende fietspaden worden zolang mogelijk behouden en worden slechts dan opgebroken als de heraanleg onmiddellijk volgt.

e. Riolering buiten de rijweg

Ingeval de werken zich buiten de rijweg bevinden (weiland, akkerland, bouwgronden, bossen of onverharde berm) geldt voor weilanden, akkerlanden en tuinen dat alles wordt aangevuld en teruggeplaatst tot 30 cm onder het maaiveld. De afgegraven teelaarde blijft dus gestapeld binnen de werkzone. Na uitvoering van de diverse proeven en van zodra de werkzone niet meer als werfweg dienstig is, moet de opdrachtnemer de terreinen volledig afwerken inclusief het inzaaien (indien voorzien), het terugplaatsen van omheiningen en andere plaatselijke elementen. Ook de onverharde bermen worden op dezelfde manier benaderd. De aandacht wordt wel gevestigd op de opritten en andere toegangswegen die hierbij gekruist worden. Hier wordt ofwel de definitieve verharding teruggeplaatst of de onderlaag van de fundering als een tijdelijke steenslagfundering aangebracht, die in de post voor tijdelijke steenslagverharding van het voorgaande wordt vergoed.

f. Plaatsing van voetgangers- en fietsbruggen

Het verzekeren van de toegang tot de aangelanden is ten laste van de opdrachtnemer.

De nodige maatregelen moeten genomen worden opdat de toegang/bruikbaarheid van de aangelande eigendommen steeds verzekerd blijft. Daartoe dienen bij het opbreken van het gemeentelijk openbaar domein personenbruggetjes, voorzien van zijdelingse steunen, ten behoeve van de voetgangers, respectievelijk aangepaste platen in staal, ten behoeve van het andere verkeer, te worden geplaatst.

Technische voorschriften: Een voetgangersbrug is een niet-ervormbaar (onder normale gebruiksomstandigheden) paneel voorzien van anti-slip-bodem. Het paneel is langs weerszijde voorzien van leuning.

g. Wekelijkse afhaling huisvuil

De opdrachtnemer dient zich te informeren bij de stedelijke of gemeentelijke diensten voor de ophaaldagen per afvalproduct.

Voor zones die niet bereikbaar zijn door de ophaaldiensten (dit wordt enkel bepaald door de leidend ambtenaar): tijdens de werken wordt bij elke ophaalbeurt het huisvuil (gewoon en groot), het papier of karton, GFT-zakken en PMD-zakken en andere vóóraf door de opdrachtnemer naar groepeeringsplaatsen gebracht naast de rijstrook waar het door de ophaaldienst, zonder het verkeer te hinderen, kan opgeladen worden, zonder telkens de werfzone te moeten kruisen. Containers worden eveneens naar de rand van de werfzone gebracht (zodat ze door de ophaaldienst gemakkelijk kunnen leeggemaakt worden); ze worden daarna terug naar de oorspronkelijke plaats gebracht. Door de opdrachtnemer te begrijpen in zijn eenheidsprijzen.

h. Opruimen werf

De opdrachtnemer dient er steeds voor te zorgen dat de rijwegen en fietspaden zuiver zijn en vrij van grondresten e.d.

De opdrachtnemer is verantwoordelijk voor alle schade die door hem berokkend wordt aan het openbaar domein door de uitvoering van de werken. Hij is verantwoordelijk voor de ongevallen die zouden voortspruiten uit een gebrek van onderhoud.

Gedurende de volledige duur der werken worden de rijbanen, fietspaden en trottoirs in de onmiddellijke nabijheid van de bouwplaats behoorlijk gereinigd, onderhouden en in volmaakte staat en werking gehandhaafd op kosten van de opdrachtnemer.

Hij treft tevens de nodige maatregelen om alle stofvorming op de werf tegen te gaan.

Gedurende de dagen dat er (grond)transport is naar of van de zone voor grondverbetering dienen de bevuilde rijwegen geborsteld te worden.

i. Communicatie

De opdrachtnemer staat in voor het tijdig verwittigen van de omwonenden en de handelaars wanneer verkeershinder te verwachten is. Hij zorgt voor de opmaak en verdeling van infobriefjes waarin vermeld wordt:

- start en vermoedelijke einddatum van de hinder;
- aard van de hinder;
- toegankelijkheidsmogelijkheden;
- naam en coördinaten van het aanspreekpunt van de opdrachtnemer.

j. Verzekering van wachtdienst 24/24 uur

Voor de gehele duur van onderhavige werken is door de opdrachtnemer een wachtdienst te organiseren. De opdrachtnemer zal hiertoe vóór de start van de werken zijn noodtelefoonnummer mededelen waarop hij 24/24 uur bereikbaar is, inbegrepen op zaterdag-, zondag- en feestdagen, vakantieperiodes e.d. De opdrachtnemer zal er zorg voor dragen dat na ontvangst van een noodoproep, er binnen het uur een interventieploeg op de werf aanwezig kan zijn. Alle lasten en kosten i.v.m. de verzekering van deze wachtdienst zijn een last van aanneming.

Onder noodoproep wordt verstaan elke melding waarbij de veiligheid in gedrang komt of er risico is op schade.

Bij niet-bereikbaarheid van de opdrachtnemer zal bij noodgevallen het bestuur om de tussenkomst van derden vragen en de hieraangekoppelde kosten ten laste van de opdrachtnemer doorrekenen. Tevens zal bij niet-bereikbaarheid een éénmalige boete van 250 Euro worden toegepast.

13.3. Verkeersafwikkeling tijdens de werken

13.3.1 Verkeersomlegging

De omlegging van het verkeer is

13.4 Uitzetten tracé van de werken

Het uitzetten van de werken is een last van de aanneming, ongeacht of deze werken al dan niet opgenomen zijn in de meetstaat of vermeld zijn op de plannen. De plannen worden door het bestuur aangeleverd in het landelijk stelsel (L'72-coördinaten) en TAW-hoogte zodat deze ten allen tijde kunnen uitgezet worden door een landmeter met totaalstation in combinatie met GPS-toestel.

Indien het studiebureau ontwerp gevraagd wordt om uitzetwerk te verrichten, zal een landmeter met de nodige apparatuur en materiaal ter plaatse komen om het gevraagde uitzetwerk te verrichten. De kosten hiervoor (verplaatsing + werkuren) worden gedragen door de aannemer. Het nodige materiaal zoals piketten, e.d. zullen door de aannemer voorzien worden op de werf. Indien dit niet mogelijk is, dient de landmeter hiervan op voorhand in kennis te worden gesteld zodat de landmeter het nodige materiaal kan voorzien. De kosten hiervoor worden eveneens gedragen door de aannemer.

Het uitzetten van de werken gebeurt volgens de plannen en volgens de richtlijnen van de leidende ambtenaar. De aannemer zal de hoogte van de boordstenen en kantstroken uitzetten en aan de goedkeuring van de leidende ambtenaar onderwerpen. Plaatselijke aanpassingen met het oog op een betere aansluiting aan dorpels en/of opritten worden zonder meerprijs uitgevoerd. Bij ingrijpende aanpassingen dient het bestuur steeds op de hoogte te worden gebracht.

13.7. Borden

Werfpanelen zijn enkel te plaatsen langs wegen waar er een passage van voertuigen is.

Standaard wordt een plaatsing van 2 werfborden voorzien. Noodzaak van meer of minder borden is steeds per project af te wegen en dient te worden overeengekomen met het opdrachtgevend bestuur

Afmetingen : minimaal 230 cm x 170 cm

Op de bouwplaats worden op twee plaatsen, aangegeven op de plannen en bij ontstentenis ervan aangeduid door de leidend ingenieur, een bord van het type plaatsbepalingsbord (werfpaneel) opgesteld.

Het werfpaneel dient perfect recht en verzorgd te worden opgesteld en onderhouden gedurende de gehele duur van de werken.

Werfborden mogen ook uitgevoerd worden als spandoek, opgehangen in een aluminium buizenframe.

Alle kosten, met inbegrip van deze voor onderhoud, zijn een last van de aanneming.

Zie bijlage B

14. BESCHERMING, INSTANDHOUDING EN INTEGRITEIT VAN DE BESTAANDE CONSTRUCTIES EN WERKEN

14.1. Installaties van concessiehoudende en/of nutsmaatschappijen

Voor dit project werd geen "goedgekeurd verslag van coördinatievergadering 2" volgens de "Praktische leidraad" opgemaakt.

In plaats van dit goedgekeurd verslag van CV2 (met inbegrip van de risicoanalyse) worden de richtlijnen die gegeven werden aan de nutsmaatschappijen en de van hen bekomen informatie, meegegeven als bijlage aan deze opdrachtdocumenten en maken er integraal deel van uit. Deze richtlijnen vormen eveneens de basis voor CV3. Dit doet verder geen afbreuk aan de bepalingen onder het hoofdstuk uitvoeringsfase van de "Praktische leidraad", met dien verstande dat bij een verwijzing naar CV2 in de "Praktische leidraad", deze vervangen worden door de aan deze opdrachtdocumenten toegevoegde richtlijnen, cfr. bovenstaande.

14.7. Archeologie

Mogelijk werd bij deze werken een archeologisch onderzoek uitgevoerd, een verslag van dit archeologisch onderzoek is louter informatief en zonder waarborg beschikbaar bij de ontwerper.

15. ALTERNATIEVE PRODUCTEN OF UITVOERINGSWIJZEN

De tabel in het SB250 aangevuld met onderstaande alternatieven:

Basisproduct of -uitvoeringswijze	Alternatief
Geprefabriceerde toegangspuit van beton met bekleding van solventvrij kunsthar	Geprefabriceerde toegangspuit van gres of geprefabriceerde toegangspuit van zwavelbeton

HOOFDSTUK 3: MATERIALEN

4. AFDEKKINGSMATERIALEN VOOR BERMEN EN TALUDS

Voor afdekking van bermen mag enkel gebruikt worden:

- teelaarde III – 3.2.2.2 voortkomende van een geschikte winplaats door de aannemer zelf aan te schaffen. De teelaarde beantwoordt verder aan de eisen SB 250 III.4.2. De monsterneming is cfr. NBN B11-012.

5. OPHOGINGS- EN AANVULLINGSMATERIALEN

Voor ophogingen en aanvullingen mogen enkel de grondsoorten III-3.2.1.5 tot 3.2.1.12 gebruikt worden indien deze beantwoorden aan de hierna vermelde criteria:

- Plasticiteitsindex maximaal 5
- Korrels kleiner dan 80 micron max. 15% volgens de reeks R20 norm ISO 565
- Korrels kleiner dan 20 micron maximum 5%
- Organische stoffen maximum 0.5%

Verder bevat de grond geen puin of afval, noch in het algemeen bestanddelen die onverenigbaar zijn met de aanwending in het werk. Monsterneming cfr. NBN B11-012

De aannemer zal zich richten naar de “Codes van goede praktijk voor het werken met uitgegraven bodem” van OVAM meest recente uitgave gebaseerd op het nieuwe bodemsaneringsdecreet en het Vlarebo.

6. BOUWZAND

6.2 Classificatie van bouwzand volgens toepassing

6.2.2 Zand voor onderfunderingen

6.2.2.1 Aard en herkomst

Puinbrekerszand volgens III-6.1.2.4 is toegestaan mits voorafgaand ontdoen van alle stofdeeltjes (eventueel door wassen) en er geen gebroken asfaltpuin in aanwezig is.

De gebruikte zanden zullen voldoen aan volgende criteria :	
Zand voor schraal beton(wegfundering)	6.2.3
Zand voor zandcement	6.2.4
Zand voor bestratingen	6.2.14
Zand voor bitumineuze mengsels	6.2.6
Zand voor voegvulling bestrating	6.2.16

Het bouwzand is volgens de norm B11-011 en de PTV 401, monsterneming volgens NBN B11-012.

7. STEENSLAG, ROLGRIND, RUWE STEEN EN BROKKEN PUIN

De gebruikte steenslagsoorten zullen voldoen aan volgende criteria:

steenslag voor schraal beton	7.1.2.4
------------------------------	---------

Het gebruik van gebroken metselwerk of gebroken asfaltpuin is niet toegelaten. Kalksteen, porfier, zandsteen, gebroken grind, gebroken beton zijn wel toegelaten.

steenslag voor bitumineuze mengsels	7.1.2.9
-------------------------------------	---------

7.1.1.1. Steenslag.

De aan te wenden steenmaterialen voor de trottoirbanden en straatgoten zijn verplichtend van porfier van het type 7.1.1.1.A natuursteenslag.

7.1.2 Classificatie van steenslag en grind volgens toepassing

7.1.2.1 Steenslag of rolgrind voor onderfunderingen

gebroken asfaltpuin is niet toegelaten
de doorval door de zeef van 0.063 mm <0%

8. CEMENT

Het cement is volgens NBN B 12-001, PTV 600 en PTV 601. De toegelaten cementsoorten beantwoorden aan de norm NBN B12-109, ze hebben een beperkt alkaligehalte.

10. VULSTOFFEN EN TOEVOEGSELS VOOR BITUMINEUZE MENGSELS

De aanvoervulstof is volgens de norm NBN-EN 13043

vulstof voor bitumineuze mengsels 10.1
voor verhardingen

11. KOOLWATERSTOFPRODUCTEN

11.2 - Bitumen

Voor de koolwaterstofmengsels type AB3A EN AB4C wordt bitumen 50-70 volgens 11.2.1 gebruikt.

11.4 - Bitumenemulsie

De gebruikte bitumenemulsie als kleeflaag is een anionische emulsie B volgens 11.4.1.

12. METAALPRODUKTEN

12.4. Onderdelen van gietijzer of van vormstaal

12.4.1. Rioleringsonderdelen voor afsluitingsinrichtingen die voorzien zijn als mangaten.

Rioleringsonderdelen voor afsluitingsinrichtingen die voorzien zijn als mangaten zijn conform de NBN - EN 124 en COPRO gecertificeerd.

12.13 RIOLERINGSONDERDELEN IN OPEN KANALEN EN PUTTEN

12.13.1 WANDAFSLUITERS

In tegenstelling tot de bepalingen in het standaardbestek 250 voor de wegenbouw versie 4.1 dient de anodisatie geen 25mm, maar 25 µm te bedragen.

12.23. Controleluik voor huisaansluitputjes

12.23.1. Gietijzeren controleluik

Het gietijzeren controleluik dient uit nodulair of grijs gietijzer met antislip bovenzijde te zijn, volgens ISO 1083, klasse B-125 volgens NBN EN124. Ze bestaan uit een kader met een rond scharnierend deksel.

Het gietijzeren controleluikje moet de inscriptie "Vuil water" hebben voor de DWA-putjes en de inscriptie "Regenwater" hebben voor de RWA-putjes, zoals afgebeeld in bijlage 1.

Het deksel dient scharnierend te zijn en de gehele afdekconstructie dient op een zodanige manier verbonden te kunnen worden met het schachtlichaam, dat diefstal aanzienlijk bemoeilijkt wordt. Het deksel dient eenvoudig te openen te zijn, zonder een los te schroeven vergrendeling.

12.23.2. Stoepdeksel in aluminium voor huisaansluitputjes.

Het deksel is in overeenstemming met de detailtekening in bijlage 6. Dit deksel is een geprofileerd water- en geurdicht deksel in aluminium, voor vulling met betonstraatstenen, natuursteen of beton. Het deksel rust in het kader op die wijze dat mogelijke vastzetting door grond- en/of vuilresten wordt uitgesloten. De water- en geurdichte sluiting geschiedt door een op de onderkant van het deksel ingewerkte vlakke EPDM rubberdichting. Het kader is beneden aan de buitenzijde voorzien van 3 ingewerkte verankeringsribben. Het deksel is voorzien van een hybride bodemplaat die bestaat uit een gelaagde sandwichconstructie van alu-electrolytisch verzinkt staal–alu waardoor corrosie door cement of gassen wordt uitgesloten, de hybride bodemplaat is verankerd in het deksel. Het deksel is voorzien van 2 driehoeksprisma's, die als liftpunten dienen. Ze bevatten verankerde, niet-verwijderbare schroeven.

A. Materialen

- Aluminiumkwaliteit : AlMgSi1 F28/F31: 99,5 met kwaliteits- en fabrieksgarantie
- Laskwaliteit: TIG lasprocedure
- Schroefbouten: RVS 304, M12x109mm
- Sleutel: staal Ø 6,85x80mm
- Dichting : EPDM-rubber, vlak

B. Afmetingen

Uitwendige breedte : 430x430mm

Bouwhoogte : 137,3mm

Vrije opening bovenaan : 406,5 x 406,5mm

Vrije opening onderaan: 346,3 x 346,3mm

Dikte hybride bodemplaat binnendeksel: 1+6+2mm

C. Sterkte

Proefbelasting 125 kN.

13. GEOKUNSTSTOFFEN

13.2 Geotextiel

Het geotextiel dient een goede scheiding tussen de geschapen grond en de aangebrachte aanvullingen te bewerkstelligen zodat vervormingen van de ondergrond zich minder zullen doorzetten in de aanvullingen. Ook zal het geotextiel vermenging moeten voorkomen.

13.2.1.5 Geotextiel voor het wapenen van de onderfundering of fundering

Tussen aardebaan en onderfundering mag een geweven geotextiel gebruikt worden.

Gewicht	165 gr/m ²	
Trekstekte	langs	35 kN/m
	dwars	35 kN/m
Rek bij breuk	langs	15 %
	dwars	9 %
Perforatieweerstand		19 mm
Debiet		20 l/m ² /s
Filtratiecriterium 090/D90		2

20. HULPSTOFFEN EN TOEVOEGSELS VOOR MORTEL EN BETON

Het gebruik van toeslagstoffen is toegelaten mits goedkeuring door de leidende ingenieur

23. BESTRATINGSELEMENTEN

23.2 Betonstraatstenen

Betonstraatstenen zijn overeenkomstig NBN-EN 1338 en NBN B21-311.

Volgende soorten betonstraatstenen zijn in onderhavige aanneming voorzien :

gebruik	Formaat	kleur	legverband	afwerking
Trage verbinding	220x100x80	grijs	halfsteens	onbehandeld

Voetpad verkaveling

- aard : betonstraatstenen
- formaat : 200 x 100 x 80 mm
- kleur : grijs
- afwerking : onbehandeld

Een staal of technische fiche van deze stenen zal voor de aanvang van de werken ter goedkeuring voorgelegd worden.

24. BUIZEN EN HULPSTUKKEN VOOR RIOLERING EN AFVOER VAN WATER

24.1. Betonbuizen

De verbinding tussen 2 buizen wordt gerealiseerd hetzij door een geïntegreerde dichting in de mof, of door een gepositioneerde glijdichting via verlijming of mechanische verankering.

24.3. Gresbuizen en –hulpstukken

De gresbuizen en –hulpstukken dienen aan de binnenzijde geglazuurd te zijn.

24.4. Kunststofbuizen

De verbinding tussen 2 buizen wordt gerealiseerd hetzij door een geïntegreerde dichting in de mof, of door een gepositioneerde glijdichting via verlijming of mechanische verankering.

Buizen met een voegverbinding d.m.v. losse rubberen dichtingsring in de mof zijn niet toegestaan.

24.4.2. PVC-buizen en –hulpstukken voor riolering

Het overgangsstuk PVC – gres mag niet conisch zijn.

24.6. Waterdoorlatende buizen van poreus beton

De verbinding tussen 2 buizen wordt gerealiseerd hetzij door een geïntegreerde dichting in de mof, of door een gepositioneerde glijdichting via verlijming of mechanische verankering.

Buizen met een voegverbinding d.m.v. losse rubberen dichtingsring of dichtingsringen gestut op het spie-einde van de buis zijn niet toegelaten.

25. AFDICHTINGSRINGEN EN KRIMPMOFFEN

De afdichtingsringen zijn bestendig voor een pH van 6 tot 9.

-rolringen zijn niet toegelaten

-rubberen afdichtingsring gelijktijdig ingestort bij het vervaardigen van de buizen

-een rubberen glijdichtingsring geplaatst ofwel in een passende groef in het spie of mofeinde van de buis ofwel gestut op het spie-einde van de buis

-de verbinding tussen de buizen en de prefabinspectieputten wordt op dezelfde manier uitgevoerd als tussen de buizen onderling.

32. GEPREFABRICEERDE LIJNVORMIGE ELEMENTEN VAN BETON VOOR WEGENBOUW

32.1 Geprefabriceerde betonnen trottoirbanden

Geprefabriceerde betonnen trottoirbanden zijn overeenkomstig het hoofdtype I volgens de normen NBN B21-411 en NBN EN 1340.

Gebruik	type	afwerking
Trage verbinding	Type I D1	standaard grijs

33. GEPREFABRICEERDE BETONNEN TOEGANGS- EN VERBINDINGSPUTTEN

Voor alle toegangs- en verbindingspullen geldt bijkomend:

- De onderzijde van een geprefabriceerde put dient één vlak te zijn;
- De aansluithoek van de aansluitvoorzieningen mag niet uitgevoerd worden door een extern hulpstuk;
- Externe hoekverdraaiingen mogen enkel toegepast worden op een doorstroom- of beginput;
- De toegangsopening moet maximaal excentrisch voorzien worden.

Voor de gecombineerde toegangspullen DWA/RWA gelden bijkomend volgende voorwaarden:

- De schachtbodems zijn vervaardigd uit PP of GVK en hebben een perfecte verankering in het beton door verankeringsdoken en een uitwendige grove structuur;
- De schachtbodems zijn voorzien van een waterdicht afsluitdeksel met een drievoudige vergrendeling. Dit deksel is vervaardigd uit PP of inox en beschikken over een drukontlastingsventiel. De afmetingen van het afsluitdeksel zijn min. 650 x 350 x 25 mm.

38. GEPREFABRICEERDE HUISAANSLUITPUTJES

38.5. Geprefabriceerde betonnen funderingskader

De prefabbetonrand heeft aan één zijde een verzonken deel waar het kader van het gietijzeren deksel in past.

Afmetingen:	RWA-putje	DWA-putje
Inwendige opening	Ø 274 mm (+/- 10 mm)	Ø 348 mm (+/- 10 mm)
Hoogte	100 mm (+/- 5 mm)	100 mm (+/- 5 mm)
Buitenmaat	354 mm x 354 mm (+/- 10 mm)	448 mm x 448 mm (+/- 10 mm)
Gewicht	+/- 13 kg	+/- 22 kg

Het kader van het gietijzeren deksel moet op hoogte kunnen gebracht worden en vastgezet door hem met mortel in de uitsparing te plaatsen. Het kader is gemaakt met wapening: staal BE 500S diam. 10mm, beton : C25/30, Blootstellingsklasse 3 en minimum druksterkte bij levering : 30N/mm².

56. CHEMISCHE VERANKERING

De chemische verankering wordt toegepast voor het bevestigen van rioleringsonderdelen zoals afsluiters, vuilroosters,... aan een betonwand.

56.1 Vorm en afmetingen

Een chemische verankering bestaat uit:

1. een roestvast stalen verankeringsbout of verankeringsdraadstang;
2. injectieharsmortelsysteem op basis van 2 componenten (= zogenaamde hybrideinjectiemortel);
3. ofwel kan in uitzonderlijke gevallen in plaats van punt 2 of gecombineerd met punt 2: 2 glazen ampullen gescheiden gevuld met epoxyhars + cementpasta.

63. ZADEN

Intensief grasmengsel G~~1~~2 : - 40 % fors roodzwenkgras
- 10 % Engels raaigras
- 20 % plat beemdgras
- 10 % fijn roodzwenkgras
- 15 % hardzwenk
- 2 % belliis perennis (madeliefjes)
- 2 % microklaver

Extensief grasmengsel G~~2~~± : - 40 % fors roodzwenkgras
- 10 % Engels raaigras
- 20 % plat beemdgras
- 10 % fijn roodzwenkgras
- 15 % hardzwenk
- 5 % hardzwenk

84. KRIMPGECOMPENSEERDE AANGIETMORTELS

Deze snel uithardende krimpvrije voegmortel met een zeer goed zelfvervloeiend verloop wordt gebruikt voor het opvoegen van de mozaïekkeien.

84.1 Samenstelling

De voegmortel is samengesteld uit speciale hydraulische bindmiddelen, kwartzanden, niet vertragende superplastificeerders en additieven van hoogstaande kwaliteit (oa. Cement). Het is een kant en klaar product in poedervorm waarna door toevoeging van enkel water men een vloeibare tot plastische voegmortel bekomt met een hoge mechanische weerstand.

84.2 Technische eigenschappen

Vloeibare densiteit	2.18 kg/l
Leveringsvorm	lichtgrijs poeder
Korrel dikte	0 tot 4 mm
Ingebruikname	Na 24 tot 48 uur bij +20°C voor fietsers en voetgangers, na 7 dagen voor voertuigen
Verwerkingstijd	15 tot 20 min.
Afbindtijd	45 minuten
Druksterkte	4 MPa na 4 uur 20 MPa na 20 uur 70 MPa na 28 dagen

HOOFDSTUK 4: VOORBEREIDENDE WERKEN EN GRONDWERKEN

1. VOORBEREIDENDE WERKEN

Alle voorbereidende werken, inbegrepen het uitzetten van de werken, zijn een last van de aanneming, ongeacht of deze werken al dan niet opgenomen zijn in de meetstaat of vermeld zijn op de plannen.

Indien de ontwerper gevraagd wordt om uitzetwerk te verrichten, zal een landmeter met de nodige apparatuur en materiaal ter plaatse komen om het gevraagde uitzetwerk te verrichten. De kosten hiervoor (verplaatsing + werkuren) worden gedragen door de aannemer. Het nodige materiaal zoals piketten, e.d. zullen door de aannemer voorzien worden op de werf. Indien dit niet mogelijk is, dient de landmeter hiervan op voorhand op de hoogte te worden gebracht zodat de landmeter het nodige materiaal kan voorzien. De kosten hiervoor worden eveneens gedragen door de aannemer.

Het uitzetten van de werken gebeurt volgens de plannen en volgens de richtlijnen van de leidende ambtenaar. De aannemer zal de hoogte van de boordstenen en kantstroken uitzetten en aan de goedkeuring van de leidende ambtenaar onderwerpen. Plaatselijke aanpassingen met het oog op een betere aansluiting aan dorpels en/of opritten worden zonder meerprijs uitgevoerd. Bij ingrijpende aanpassingen dient het bestuur steeds op de hoogte te worden gebracht.

Voor aanvang van de werken dient de aannemer het grondwaterpeil te bepalen. Bij aanleg van de riolering en het baanbed dient de grondwaterstand ten allen tijde op minimaal 50cm onder de funderingsaanzet van de buizen te bevinden. Indien noodzakelijk zal de aannemer dit verwezenlijken door het plaatsen van een bemaling. Dit is een last van de aanneming.

De voorbereidende werken omvatten ondermeer:

- De werfinrichting
- Het rooien van alle beplantingen en bomen en het wegnemen (uitfrezen) van wortelstronken met inbegrip van het afvoeren van het groenafval, ook indien hier geen aparte post voor is voorzien in de samenvattende meetstaat.
- Het opbreken van afsluitingen, resterende verhardingen en muurtjes...
- De opbraak van kleine gebouwen binnen de grenzen van de verkaveling, al dan niet aangeduid op het grondplan
- De algemene werfinrichting inbegrepen de voorlopige afsluiting van de werf.
- Het voorafgraven en stockeren van teelaarde
- Indien noodzakelijk het voorafgaand droog maken van het terrein via afwateringsgrachten, draineerleidingen, e.d.
- Indien noodzakelijk het plaatsen van een bronbemaling voor het droogmalen van de aardebaan alvorens de aanvullingen aan te vatten.
- Bereikbaar en betreedbaar maken van het terrein (werfweg, droogzuiging enz.)

1.1.2 Op- en afbraakwerken, al dan niet voor hergebruik

Alle gietijzeren onderdelen afkomstig van opbraak, zoals kolken, putdeksels e.d. blijven eigendom van de *gemeente Sint-Pieters-Leeuw* en dienen te worden afgeleverd in het magazijn van de gemeente. De aflevering van deze onderdelen dient te zijn vervat in de eenheidsprijzen.

1.1.2.5 Opbreken of opvullen van buizen en kokers

Indien opbraak onmogelijk blijkt of conflictsituaties oplevert met de bestaande nutsleidingen kan geopteerd worden voor het opvullen van de buizen en kokers.

Probleemzones dienen te worden gemeld aan het bestuur waarna beslist wordt of opvulling toegelaten is.

1.1.2.7 Op- en afbreken van massieven, constructies, kleine kunstwerken en Afsluitingen

2. DROOG GRONDVERZET

Na afgraving van de teelaarde dient de ontwerper op de hoogte te worden gebracht en zal deze iemand ter plaatse sturen om de uitgraving op te meten en het uitgegraven volume te bepalen. Enkel op deze wijze kan de post aanleiding geven tot betaling. Indien de ontwerper niet op de hoogte wordt gebracht van de uitgravingen zal een eventuele overschrijding van het voorziene volume niet in aanmerking komen tot vordering.

2.1. Beschrijving

2.1.2 Uitvoering

2.1.2.1 Afgraving (bovenste bodemlaag).

De afgraving is begrepen in de uitgraving. Alle puin en gruis dient te worden afgegraven alvorens andere uitgravingen mogen worden uitgevoerd of enige aanvullingen mogen worden gestort.

De bovenste bodemlaag zal worden afgegraven tot op een diepte van 30 cm onder het maaiveld. Ter plaatse van de onverharde bermen wordt de bovenste laag slechts afgegraven tot een diepte van 15cm.

Na afgravingen zoals hiervoor vermeld worden de verdere uitgravingen uitgevoerd nodig om het baanbed, de taluds en de bermen te verwezenlijken zoals aangeduid op de plannen of zoals te plaatse aangeduid door de leidende ambtenaar.

Na uitgraving wordt de grond verdicht. Na verdichting zal ter plaatse van het baanbed de samendrukbaarheidsmodulus M1 minstens 17Mpa bedragen.

Na uitvoering van het grondverzet voor alle infrastructuurwerken zal alle restgrond gebruikt worden voor het nivellieren en aanwerken van de terreinen aan de nieuwe wegenis, volgens de richtlijnen van de opdrachtgevers door het spreiden van de grond.

Het spreiden en/of stapelen van de restgrond maakt deel uit van het reguliere grondverzet en wordt niet afzonderlijk vergoed. De aannemer stelt de hoeveelheid vast volgens zijn eigen opmetingen en bevindingen ter plaatse.

De algemene principes inzake het desgevallend vervoer en wegbrengen van graafspecie (grondoverschotten) en de verrichtingen in het kader van het Bodemsaneringdecreet zijn uiteengezet in de A.A.V. art. 25.1.4° en 7°.

Bij de afbraak van de verhardingen dient de aannemer te vermijden dat puin vermengd geraakt met de andere zuivere bodem. Indien dit toch gebeurt, zal hij alle gronden, op zijn kosten, laten zeven vooraleer ze afgevoerd en verwerkt worden.

2.1.2.3 Ophoging

Vooraleer de eigenlijke ophogingswerken kunnen gebeuren, dient eerst de teelaarde te worden voorafgegraven en gestockeerd op het terrein. Na ophoging van het terrein, met daartoe geschikte grond, zal een laag van minimum 35cm teelaarde opnieuw worden aangebracht. Het voorafgraven van teelaarde dient te zijn vervat in de eenheidsprijs van de grondophoging.

De ophoging omvat:

- het voorafgraven van teelaarde en stockeren van de teelaarde op het terrein
- het aan de oppervlakte verdichten van de zate van de ophoging;
- het aanbrengen en spreiden;
- het verdichten;
- het profileren van de oppervlakken;
- het aan de oppervlakte verdichten;
- het laden, het vervoeren en het lossen van de aan te voeren uitgegraven bodem, geleverd door de aannemer of afkomstig uit een ander project aangeduid door de aanbestedende overheid.
- het afdekken met 35 cm teelaarde welke gestockeerd werd op de werf
- het effenen van het terrein

Volgende waarden van de samendrukbaarheidsmodulus dienen te worden bereikt :

- 8 MPa op de zate van de ophoging;
- 11 MPa aan de bovenzijde van deze eerste laag;
- de waarde die vereist is om op het baanbed en op de wegbermen (sloten uitgezonderd) vóór het afdekken, 17 MPa te verwezenlijken.

Indien blijkt dat voormelde waarden niet bereikbaar zijn door verdichting, wordt de zate geschikt gemaakt door maatregelen die verderop worden beschreven tenzij de aanbestedende overheid, in overleg met de aannemer hiervan zou afzien. In dat geval wordt dit genoteerd in het dagboek der werken.

2.1.2.4 **Afdekking.**

De afdekking is begrepen in de ophoging.

2.1.2.7. *Geschikt maken van uitgegraven bodem als ophogingsmateriaal*

2.1.2.7.C. Voorafgaande onderzoek en studie

De vereenvoudigde studie naar de bindmiddeldosering is toegelaten.

4. GRONDWERK VOOR BOUWPUTTEN

De grondwerken die nodig zijn voor de bouw van kunstwerken als inspectieputten, rioolinlaten, overstorten e.d. zijn begrepen in de prijs van het kunstwerk. Indien voor het uitvoeren van de grondwerken droogzuiging en/of bronbemaling noodzakelijk is, zijn ook deze kosten begrepen in de prijs van het betrokken kunstwerk.

3.1. Beschrijving

3.1.2.6. *Geschikt maken van uitgegraven bodem als ophogingsmateriaal*

3.1.2.6.C. Voorafgaande onderzoek en studie

De vereenvoudigde studie naar de bindmiddeldosering is toegelaten.

5. GESCHIKT MAKEN VAN DE ZATE VAN DE OPHOGING EN VAN HET BAANBED IN UITGRAVING

5.1 Beschrijving

5.1.3 Geschikt maken met steenslag of rolgrind

5.1.3.1 Beschrijving

5.1.3.1.8 **UITVOERING**

Op plaatsen waar de ondergrond onvoldoende draagvermogen heeft om het weglichaam te dragen en op plaatsen waar de ondergrond beneden de funderingsaanzet van sleuven of bouwputten onvoldoende draagvermogen heeft, dient mits uitdrukkelijk bevel van het Bestuur der Werken, de aannemer de bodem van het baanbed of de bodem van de funderingsaanzet van sleuven en bouwputten verder uit te diepen tot op vaste ondergrond en geschikt maken met:

Zand voor onderfunderingen volgens III-6.2.2

Zandcement volgens IX-1

De kosten met betrekking tot de bijkomende grondwaterverlaging, beschoeiing, bestempeling e.d. dienen te zijn begrepen in de eenheidsprijs voor de uitgravingen beneden het voorziene uitgravingsniveau van baanbed, sleuven en bouwputten.

Overdiepten welke te wijten zijn aan een fout van de aannemer dienen als last van de aanneming te worden aangevuld met zand voor onderfunderingen III-6.2.2 . of zandcement volgens IX-1

De werken omvatten eveneens het afvoeren van de te vervangen materialen volgens het door de aannemer ingediend document betreffende het grondverzet.

Het eindresultaat van het geschikt maken is 11 Mpa.

5.1.5 Geotextiel

5.1.5.1 Beschrijving

Op plaatsen waar de leidend ambtenaar zulks nodig oordeelt en waar de natuur van de ondergrond zulks vereist, kan de aannemer worden opgelegd een geotextiel aan te brengen, dit kan zijn op de zate van de ophoging, op het grondoppervlak na uitgraving, in de sleuven en de bouwputten.

5.1.5.1.8 UITVOERING

Het aan te brengen geotextiel in sleuven en bouwputten wordt aangelegd op de bodem, en indien nodig langs de zijwanden van de uitgegraven sleuf en/of bouwput en bovenaan dichtgeplooid. Het geotextiel mag geplaatst worden met overlapping, naaien of lassen.

De uitvoeringsmoeilijkheden ten gevolge van het plaatsen van het geotextiel dient in de desbetreffende prijzen te begrepen zijn.

5.2 Meetmethode voor hoeveelheden

Teneinde de geleverde hoeveelheden te kunnen nagaan, zal de aannemer het Bestuur der Werken verwittigen alvorens de aanvullingen te beginnen. Door opmeting en waterpassing op de werf zal het volume van de aanvulling nagegaan worden om aldus de werkelijke hoeveelheid te kennen.

HOOFDSTUK V - ONDERFUNDERINGEN - FUNDERINGEN

1. BESCHERMING VAN DE ONDERFUNDERING OF FUNDERING

Geotextiel.

De NBN B 29-001 is van toepassing, volgende toepassingen van geotextiel zijn voorzien:

Geotextiel als onderlegweefsel op het baanbed. Het geotextiel dient een goede scheiding tussen de geschapen grond en de aangebrachte aanvullingen te bewerkstelligen zodat vervormingen van de ondergrond zich minder zullen doorzetten in de aanvulling. Ook zal het geotextiel het opstuwen van zwakke klei- en leemlagen in de aanvulling moeten beletten.

3. ONDERFUNDERINGEN

3.3 Onderfundering type II

3.3.1 Beschrijving

3.3.1.3 Wijze van uitvoering.

De onderfundering wordt aangelegd in één laag. De onderfundering dient aangelegd te worden in den droge.

De onderfunderingen omvatten tevens alle grondwerken, in zover deze nog niet voorzien zijn in het op- en afbreken van bestaande verhardingen, onderfunderingen, steenslagfunderingen of algemeen droog grondverzet.

Indien nodig dienen deze grondwerken uitgevoerd met de hand dit wegens de eventuele aanwezigheid van nutsleidingen, e.d.

HOOFDSTUK VI - VERHARDINGEN

Het op hoogte brengen of herplaatsen van deksels en straatpotten van bestaande nutsleidingen, in een nieuwe verharding, is een last van de aanneming . Bij het herplaatsen dient rekening gehouden met het volgende:

- De straatkasten, straatpotten en kijkgaten worden aangelegd zoals voorgesteld op het technisch voorschrift Aquaflanders T.V./071/1. De straatkasten/potten moeten haaks op de richting van de leiding geplaatst worden.
- Bij eindbrandkranen ligt de lengteas van de straatkast op de aslijn spindel-midden bajonetkoppeling. Om de zijden nauwkeurig te laten aansluiten met de voegen van de bestrating mag de straatkast/pot maximaal 10° gedraaid worden tov de leiding. Bij een grotere afwijking wordt de straatkast/pot perfect haaks op de leiding geplaatst en wordt de bestrating aangewerkt tegen de straatkast/pot.
- Rond de straatkasten, die aangelegd worden in bermen, in aardewegen of in wegen met grint of dolomietbekleding, zal de opdrachtnemer een PE omrandingsblok plaatsen.
- De kaders moeten haaks op de richting van de leiding geplaatst worden.

3. BESTRATINGEN

3.4 Bestrating van betonstraatstenen

3.4.1.1. Kenmerken van de materialen

Betonstraatstenen volgens hoofdstuk III-23

Zandcement

Porfiersplit

3.3.1.2. Kenmerken van de uitvoering

3.3.1.2.A. Bed van de bestrating

De nominale dikte van het van het bed is 3 cm zandcement (rijweg) of 3cm porfiersplit (voetpaden).

3.3.1.2.C. Vlakheid van het oppervlak

De oneffenheden zijn hoogstens 1 mm voor de bestrating.

3.3.1.2.F. Gaafheid van de bestrating

De afwerking van openingen en hoeken gebeurt gelijktijdig met het plaatsen van de betonstraatstenen.

Het snijden en knippen van stenen is verboden, zagen is verplicht met water tegen stofvorming.

3.3.1.2.G. Steenverband

Voetpad: halfsteens verband, haaks op de rijrichting.

3.3.1.2.H. Voegen

2. Voegvulling.

Voor de rijweg gebeurt de voegvulling steeds met zand. Het te gebruiken zand is wit Molzand volgens III.6.2.16.

Het zand dient droog te worden verwerkt. Het invoegen van de voegen dient binnen de 12 uur na het verwerken van de betonstraatstenen te gebeuren.

3.3.3 controles

Controles ter zelfcontrole van het zandcement

De controles ter zelfcontrole zijn niet verplicht.

De resultaten ervan zijn niet tegenstelbaar aan de resultaten van de a posteriori uitgevoerde technische keuringen.

Controles met het oog op de technische keuringen

Voor het zandcementbed zijn de bepalingen van IX.1. van toepassing

3.3.4. specifieke korting wegens minderwaarde.

Druksterkte van de proctormonsters van het zandcementbed

Wanneer de gemiddelde druksterkte na 7 dagen $W_{p,m} < 2.0$ Mpa wordt eventueel de rafactieformule volgens IX.1.4. toegepast.

HOOFDSTUK 7: RIOLERINGEN EN AFVOER VAN WATER

A. NIEUWE RIOLERINGEN

3. TOEGANGS- EN VERBINDINGSPUTTEN

3.1. Geprefabriceerde toegangs- en verbindingssputten van beton of gres

3.1.2 Meetmethode voor hoeveelheden

Indien in de meetstaat geen specifieke afmeting vermeld wordt, is de binnenafmeting van een toegangsput min. 1m, of groter in functie van de aansluitende leiding.

De posten voor de gecombineerde toegangsputten DWA/RWA zijn met inbegrip van:

- het afsluitdeksel tussen RWA en DWA;
- alle extra handelingen en hulpstukken om de verschillende leidingen waterdicht aan te sluiten op de toegangsput overeenkomstig de bepalingen van 1.1.2.4.

De traploos regelbare afdekkingsinrichting dient standaard gebruikt te worden in bitumineuze verhardingen, tenzij het technisch niet mogelijk is om een traploos regelbare afdekkingsinrichting te plaatsen wegens een te kleine dekking van de rioolbuizen.

Indien bij aanvang der werken wordt gemeld dat de traploos regelbare afdekkingsinrichting niet dient toegepast te worden, of dit technisch niet mogelijk is, heeft de aannemer geen recht op een forfaitaire vergoeding overeenkomstig 1.4-art.80§5.

5. AANSLUITINGEN OP DE RIOLERING

5.1. Beschrijving

5.1.2. Uitvoering

Elke aansluiting is uniek tussen de aansluitopening in de hoofdleiding en het aansluitputje of straatkolk. Het verbinden van 2 aansluitputjes of straatkolken via een T-stuk op één aansluitopening in de hoofdleiding is niet toegestaan.

De kolkaansluiting mag maximaal 3 bochten bevatten.

5.1.2.1 *Uitgraven van de sleuven*

5.1.2.1.A *Tracé van de sleuven*

Het tracé tussen de aansluitopening in de hoofdleiding en het aansluitputje of straatkolk dient maximaal rechtlijnig te zijn, dit hoeft niet 100% loodrecht te zijn op de hoofdleiding.

5.1.2.4 *Aansluitmof*

Voor de DWA-huisaansluitingen worden eveneens aansluitmoffen op de hoofdriool in kunststof aanvaard. Voor een aansluiting op een afvalwaterriolering met diameter 250mm of 300mm dient bij een aansluiting op 3 of 9u verplicht een Y-stuk gebruikt te worden.

5.2 Meetmethode voor hoeveelheden

Indien het verplicht of technisch noodzakelijk is om een T-buis, T- of Y-stuk te gebruiken, wordt dit aangerekend in de post 'Verwezenlijking van aansluitopening en plaatsen van mof'.

Inbegrepen in het maken van de aansluiting op de riolering zijn desgevallend:

- onderdoorgang van muurtjes, omheiningen, hagen, ...

Voor het aansluiten van de privé-riolering op het huisaansluitputje wordt, naast de afzonderlijke posten beschreven in SB250, ook een post voorzien voor het leveren en plaatsen van T- of Y-stukken in PVC <=160mm, incl. fundering en omhulling in zandcement of granulaatcement.

5.3 Controles

5.3.6 Visueel onderzoek van de aansluiting op de riolering

Voor de uitvoering van de inspectie dient de aannemer minimum 10l water via het huisaansluitputje in de te inspecteren leidingen te laten lopen.

6. RIOLERINGSONDERDELEN

6.2. Huisaansluitputjes

6.2.1. Geprefabriceerde huisaansluitputjes

6.2.1.1. Beschrijving

De huisaansluitputjes dienen overeen te stemmen met bijlage 1 en volgens 3-38.2, met putlichaam in PP. De controleluikjes dienen volgens 3-12.23 te zijn en de geprefabriceerde betonnen funderingskaders volgens 3-38.5.

6.2.1.1.B. Uitvoering

6.2.1.1.B.3. Plaatsing

De keuze van inplanting van de huisaansluitputjes gebeurt, op voorstel van de opdrachtnemer, in samenspraak met de leidend ambtenaar en kan geen aanleiding geven tot enige vorm van meerwerken.

De huisaansluitputjes worden normaliter achter de perceelsgrens op private eigendom geplaatst en derwijze dat de latere plaatsing van een haag of scheidingsmuurtje op de perceelsgrens mogelijk blijft (in overleg met de bewoners) en zodanig dat de binnenonderkant van het putje zich onder de uitstroom van de huishoudelijke afvalwaterleiding bevindt.

Waar de bouwlijn gelijk valt met de rooilijn, worden de putjes op openbaar domein geplaatst, bij eventuele wachtbuizen wordt er een PVC-buis tot 0,5m voorbij de rooilijn geplaatst.

De huisaansluitputjes worden standaard op een diepte van 1.3m (t.o.v. het nieuwe rijwegniveau) geplaatst. Indien een diepte van 1,3m niet haalbaar is in praktijk, dient dit aangetoond worden door foto's van vb. nutsleidingen die dieper dan 1,15m liggen. Er wordt steeds gestreefd naar een minimale diepte van 0.8m.

De hoogte van de schacht van het huisaansluitputje is derwijze dat de bovenzijde van het deksel van het huisaansluitputje op het niveau ligt van de omringende verharding, bestrating, berm of voortuin.

Indien de putjes geplaatst worden op een onbebouwd perceel, dienen de deksels min. 20 cm boven het omringende maaiveld geplaatst te worden. De grond wordt met een helling van 10% aangevuld rond het opstaand putje.

6.2.1.1.B.4. Afdekkingsinrichting

Het controleluik is in principe een gietijzeren deksel, enkel indien dit gespecificeerd is in de beschrijving van de post dienen er stoepdeksels in aluminium geplaatst te worden.

Het deksel dient zo geplaatst dat de rioolgeur afgesloten blijft.

A. gietijzeren deksel

Het gietijzeren deksel wordt geplaatst op een geprefabriceerd, gewapende betonnen kader in een mortelbed volgens 3-84. De betonkader dient te rusten op de zandcement-omhulling van het huisaansluitputje, zodat een eventuele drukbelasting nooit dient opgenomen te worden door het PVC-huistaansluitputje.

In het geval het putje in een solide verharding (geen kiezel, grind, steenslag,...) of achter de rooilijn waar geen verkeerslasten op het deksel kunnen inwerken, is deze gewapende betonnen kader niet noodzakelijk. In de verharde berm of bestrating dient dan wel een gelijkaardige fundering onder het dekseltje voorzien te worden als toegepast wordt voor de verharding.

Een uitzettingsmogelijkheid tussen kunststof putje en controleluik dient voorzien, zodat de verkeerslasten niet rechtstreeks het kunststof putje belasten. Het deksel dient zo geplaatst dat de rioolgeur afgesloten blijft.

B. Aluminium stoepdeksel

De stoepdeksels dienen dusdanig gepositioneerd te worden dat ze optimaal in het legverband van de klinkers passen en er aan de buitenkant van het deksel zo weinig mogelijk zaagwerk nodig is.

Het kader dient onafhankelijk van het af te dekken kunststof huistaansluitputje te worden gefundeerd op een beton- of aardvochtig mortelbed.

In het deksel dienen dezelfde materialen gebruikt te worden als de stoepverharding, aangelegd op een aardvochtig mortelbed. De afgewerkte verharding in het deksel heeft dezelfde hoogte als de stoep.

Het kader dient zodanig geschoven te worden, dat de aangrenzende materialen niet moeten gezaagd worden. De materialen in het deksel mogen maximaal langs twee zijden en de driehoeksprisma's gezaagd worden en hebben hetzelfde legverband als de stoep.

Indien hiervan wordt afgeweken, moet dit vooraf door het opdrachtgevend bestuur goedgekeurd worden.

Bij het plaatsen van het deksel in de kader dienen de randen ingevet te worden.

Onmiddellijk na het invoegen van de verharding in en rond het deksel dient het deksel geopend te worden en dienen de randen en liftankers gereinigd te worden. Bij herplaatsing in de kader dienen de randen terug ingevet te worden.

6.2.1.1.B.6. Aanvulling van de bouwput

De aanvulling tot 30cm onder het maaiveld gebeurt met zand 3-6.2.2. De verdere aanvulling gebeurt met zandcement 9-1 als fundering voor deksel en/of betonkader.

6.2.2. Meetmethode voor hoeveelheden

Inbegrepen in de stuksprijs zijn:

- levering van alle materialen en uitvoering van de werken zoals vermeld onder 6.2.1.1.;
- PVC-overgang gres125-PVC125;
- waterdicht aansluiten van bestaande leidingen of afsluiten van wachtaansluitingen;
- het opzoeken van bestaande aansluitingen.

De opbraak en herstel ter hoogte van aansluitputjes zit vervat in de wegeniswerken volgens de posten 12-14.

In de post 'afwerking verharding rond klinkerdeksel' zit begrepen: Het extra zaagwerk van klinkers en/of tegels in en rond het klinkerdeksel, het meerwerk voor het leggen van de klinkers en/of tegels op een mortelbed in het deksel, alle werken nodig om het klinkerdeksel geheel afgewerkt te plaatsen. De oppervlaktes van de deksels worden niet in mindering gebracht bij de oppervlakte van de verharding.

Er worden afzonderlijke posten voorzien voor gewapende betonnen kader.

Indien enkel de post 'plaatsing' voorzien is in de meetstaat dienen alle bovenvermelde leveringen en werken inbegrepen te zijn in de post plaatsen, uitgezonderd de levering van de onderdelen vermeld in 2-6.1.

6.3. Wandafsluiter

6.3.1. Beschrijving

6.2.1.1. Uitvoering

De verlenging van de spindel dient te gebeuren tot +/- 20cm onder het toekomstige maaiveld.

HOOFDSTUK VIII - LIJNVORMIGE ELEMENTEN

1. TROTTOIRBANDEN (BORDUREN), TROTTOIRBANDEN-WATERGREPPELS EN SCHAMPKANTEN

1.2. Geprefabriceerde trottoirbanden van beton

1.2.1.1. Materialen

De trottoirbanden zijn vervaardigd uit getrild beton. De norm B21-411 is van toepassing. De vorm en afmetingen zijn te zien op de plannen en beschreven onder art. III 32.1.

1.2.1.2. Uitvoering.

De trottoirbanden mogen slechts geplaatst worden na controle van de uitzetting d.m.v. een koord in tegenwoordigheid van het bestuur en ontwerper.

De trottoirbanden worden geplaatst op een fundering van schraal beton volgens V-4 en plan kunstwerken en typeprofiel. Voegbreedte max. 1 cm en min. 0,5 cm. De voegen opgevoegd met cementmortel. Opvoegdiepte min. 3 cm.

Hoekstukken dienen geprefabriceerd te zijn of in verstek gezaagd. Alle sluitstukken dienen juist op lengte gezaagd. Het kappen of ter plaatse betonneren van de sluitstukken of hoekstukken is verboden.

Bij rechte hoeken is het gebruik van hoekstukken verplicht, dit zonder meerprijs.

1.2. Geprefabriceerde trottoirbanden van beton

1.2.1.1. Materialen

De trottoirbanden zijn vervaardigd uit getrild beton. De norm B21-411 is van toepassing. De vorm en afmetingen zijn te zien op de plannen en beschreven onder art. III 32.1.

1.2.1.2. Uitvoering.

De trottoirbanden mogen slechts geplaatst worden na controle van de uitzetting d.m.v. een koord in tegenwoordigheid van het bestuur en ontwerper.

De trottoirbanden worden geplaatst op een fundering van schraal beton volgens V-4 en plan kunstwerken en typeprofiel. Voegbreedte max. 1 cm en min. 0,5 cm. De voegen opgevoegd met cementmortel. Opvoegdiepte min. 3 cm. Hoekstukken dienen geprefabriceerd te zijn of in verstek gezaagd. Alle sluitstukken dienen juist op lengte gezaagd. Het kappen of ter plaatse betonneren van de sluitstukken of hoekstukken is verboden.

HOOFDSTUK IX - ALLERHANDE WERKEN

1. ZANDCEMENT

1.3.2. Controle van de druksterkte

De druksterkte wordt bepaald na 7 dagen in een erkend labo aangeduid door de aanbestedende overheid, er wordt aan de proef op 28 dagen verzaakt. Hiervoor worden 6 proctors gemaakt, waarvan 3 proctors worden gebruikt voor de drukproef op 7 dagen en 3 proctors worden bewaard voor een eventuele tegenproef na 28 dagen op aanvraag van de aannemer. Indien de aannemer niet akkoord is met een labo aangeduid door de aanbestedende overheid en/of met het verzaken van de proef op 28 dagen, dient hij dit bij aanvang van het project te melden zodat er 9 of 12 proctors worden gemaakt.

4. METSELWERK VAN METSELSTENEN

4.1.1. Materialen

Het metselwerk van schildmuren dient te worden uitgevoerd met volle bakstenen volgens 3-27.1.1.

4.1.2. Uitvoering

De schildmuur, bedoeld voor het afdichten van nieuwe of bestaande buizen, is een éénsteense muur van volle bakstenen degelijk met cementmortel grond dicht ingevoegd tussen het metselwerk en de buiswand en aan de buitenzijde afgewerkt volgens 9-6 en 7. De afgewerkte schildmuur mag aan de binnenzijde geen zichtbare lekken of infiltratie vertonen.

4.2. Meetmethode voor hoeveelheden

Het metselwerk van schildmuren wordt per stuk in rekening gebracht.

6. CEMENTERING VAN METSELWERK

6.2. Meetmethode voor hoeveelheden

De cementering is inbegrepen in de prijs van het (ondergronds) metselwerk.

7. BESCHERMING VAN DE CEMENTERING

7.1. Beschrijving

De bescherming van cementering bestaat uit twee lagen van een kationische bitumen-emulsie type B of C, volgens 3-11.4.2.

7.2. Meetmethode voor hoeveelheden

De bescherming van cementering is inbegrepen in de prijs van het (ondergronds) metselwerk.

26. POMPINSTALLATIE

~~Het pompstation dient conform het Fluvius typebestek pompstations verkavelingen (in bijlage) uitgevoerd te worden en dient te beantwoorden aan de beschrijving hieronder vermeld.~~

~~26.1. Mechanische uitrusting~~

~~26.1.1. Typering pompstation~~

~~Aantal pompen: 1+1
Type te verpompen water: afvalwater
Waaier: vortex-impeller
Minimum korreldoorlaat: 75 mm bij Vortex
Debiet: 10,75 bij H_{\max}
Minimum groepsrendement:~~

~~De manometrische opvoerhoogte is voor de verschillende werkingpunten na te rekenen door de opdrachtnemer, rekening houdend met diameter en lengte persleiding, wandruwheid (HDPE en gietijzer $k_s = 0,25\text{mm}$), lokale verliezen in de appendages en fittingen,... nota voor te leggen aan de leidend ambtenaar. Alvorens een overeenkomst af te sluiten met een pompleverancier zal de opdrachtnemer een technisch dossier met de detailtekeningen van het pompstation en de volledige beschrijving van de aangeboden materialen met Q-H-curve, opgenomen vermogen, rendementscurve, NPSH en technische gegevens aan de leidende ambtenaar ter goedkeuring voorleggen ten laatste 30 kalenderdagen na toewijzing der werken.~~

~~26.1.2. Leidingen~~

~~Buizen en hulpstukken voor drukleidingen in HDPE PN10-SDR17.~~

~~26.2. Elektrische uitrusting~~

~~De schakelkast is door de opdrachtnemer aan te kopen bij een door Fluvius aangeduide kastenbouwer.~~

~~De plaatsing dient te gebeuren op aanduiding van de leidend ambtenaar in samenspraak met de dienst Netexploitatie Riolering van Fluvius, in de nabijheid van de pompput.~~

~~De volledige elektrische keuring op de werf door een erkend controleorganisme is ten laste van de opdrachtnemer en inbegrepen in de post aansluiten van laagspanningskast.~~

~~De aanvraag tot aansluiting van de elektriciteit zal gebeuren door Fluvius na goedkeuring van het technisch dossier door de leidend ambtenaar.~~

~~De aansluiting kan pas gerealiseerd worden na volledige voltooiing en keuring van de installatie. De opdrachtnemer dient te melden wanneer de pompinstallatie klaar is om aangesloten worden. De opdrachtnemer dient er rekening mee te houden dat de termijn tussen melding en realisatie tot 1 maand kan duren.~~

~~De opdrachtnemer voorziet dat in de schakelkast het keuringsbewijs, de documentatie van de pompen en de duplicaten van de kenplaatjes van de pompen in de kast aangebracht worden. De keuring gebeurt na het plaatsen van de schakelkast en van de volledige binneninstallatie van het pompstation.~~

26.3. Instrumentatie uitrusting

26.3.1. Niveaumeting

Aanslagpeilen:	-
Afslagpeilen	-
Alarmpeil	-
Peil noodoverlaat	-
Bodem put	-17.29 mTAW

26.4. Opleveringsdossier

Het opleveringsdossier van het pompstation dient ten laatste geleverd te worden bij de indienststelling van het pompstation.

Voor de indienststelling dient de dienst Netexploitatie Riolering van Fluvius en de leidend ambtenaar minstens 2 weken op voorhand uitgenodigd te worden.

Voorafgaand aan de indienststelling dient de pompput door de opdrachtnemer tot boven het alarmpeil ge-vuld te worden met water, dienen alle wandafsluiters op de toekomstende rioleringen dichtgedraaid te zijn en de pompen dienen bovengehaald te zijn.

26.5. Onderhoud

De opdrachtnemer staat in voor het onderhoud van de installatie gedurende een waarborgperiode van 2 jaar vanaf voorlopige oplevering van het hoofdproject.

Dit onderhoud omvat :-

- kostenloze herstelling van alle defecten binnen de 48 uur
- 6 maandelijks aangekondigd plaatsbezoek met o.a. :-
- nazicht van leidingen en appendages op lekken en goede werking in de pompput
- controle van de feilloze automatische en manuele werking
- controle olie in de pomp en indien nodig aanvullen en plaatsen nieuwe dichting/seal
- uitvoeren van een debiettest door registratie van pomptijden en volumes
- invullen van een logboek : draaiuren, stroomverbruik, alarmen, debiettest en andere vaststellingen
- test van bediening, signalisatie, batterij, sensorafwijking, schakelkwaliteit vlotters en alarmmelding
- versturen van een bericht via alarmmelder naar Fluvius
- opmaak van een uitvoerig bezoekverslag, te bezorgen aan Fluvius

Het onderhoud dient minstens 14 dagen op voorhand aangekondigd te worden bij de dienst Netexploitatie riolering van Fluvius.

De kost voor het onderhoud in deze onderhoudsperiode dient te zijn begrepen in de kost van de pompinstallatie. In de meetstaat is hiervoor geen aparte post voorzien.

26.6. Meetmethode

Tot de aannemingspost „pompinstallatie“ (GP) behoort :

- Leveren en plaatsen van de nodige pompen met voetbocht en ophaalsysteem;
- de persleidingen in de pompput eindigend met een muurdoorvoerstuk met inbegrip van alle benodigde appendages, fittingen (flenzen, bochten, T-stukken, verloopstukken,...);
- het waterdicht in te betonneren muurdoorvoerstuk met lekflens tot aan de aansluiting met de ondergrondse persleiding;
- nodige schuifafsluiters en terugslagkleppen;
- afleveren van het opleveringsdossier;
- leveren en plaatsen van geleidebuizen voor niveausensor en noodvlotter
- indienststelling, incl. de testen vermeld onder 26.4.;
- onderhoud gedurende de waarborgperiode.

Betreffende het laagspanningsbord worden volgende posten voorzien:

- Aankoop van laagspanningskast met sokkel (VS) 
- Aansluiten van laagspanningskast (GP): (dient te zijn begrepen in de post “levering en plaatsing schakelkast voor rioolgemaal”)
 - plaatsen van laagspanningsbord met sokkel,
 - leveren en plaatsen van wartels
 - keuring:
 - Aansluiten van de pompen
 - Plaatsen en aansluiten van niveausensor en noodvlotter
 - Leveren en plaatsen van aarding
 - Leveren en plaatsen van de stroom, meet- en signalisatiekabels tussen de LS-kast en het pompstation in een eventuele PVC-wachtbuis d125mm SN8.
 - Bij pompstations op privaat terrein het leveren en plaatsen van een PVC-wachtbuis minstens d 125mm SN8 tussen de LS-kast op privaat terrein en de rooilijn
- Leveren van LS-aansluitkabel type EXVB 4x16mm² voor ondergrondse aanleg voor aansluiting van LS-kast op het openbare elektriciteitsnet. (dient te zijn begrepen in de post “levering en plaatsing schakelkast voor rioolgemaal”)

34. PLAATSEN VAN WACHTKOKERS VOOR LEIDINGEN VAN OPENBAAR NUT

34.1 Beschrijving

De buizen in PVC worden aangewend als wachtkokers die het mogelijk maken de nutsleidingen ongehinderd onder het weglichaam door te voeren zonder dit laatste op te breken of te beschadigen. De plaatsen, diepten en diameters van de buizen zullen de aannemer aangewezen worden door de afgevaardigde van de betreffende consessiehoudende maatschappij.

De aanleg van de leiding omvat:

- uitgraving van de sleuf
- het leggen van de buizen
- nylon trekdraad en afdichtingskappen
- de omhulling van de buizen
- de aanvulling van de sleuven

De werken die uiteraard van voornoemde werken afhangen of ermee samenhangen zoals:

- het drooghouden van de sleuf
- de instandhouding van de sleuf
- de ongeschonden bewaring, de eventuele verlegging en terugplaatsing van de kabels en leidingen
- de verwijdering, het vervoer en het wegbrengen van de materialen
- het wegnemen op win- en stapelplaatsen, het vervoer en het aanbrengen van materialen
- wegvoeren van restgrond die vrij kan gebruikt worden

34.1.1 Materialen

De materialen zijn:

- buizen, hulpstukken
- dichtingsringen
- zand voor onderfundering
- zandcement

34.1.2 Uitvoering

De aannemer is gehouden wachtkokers voor leidingen van openbaar nut te plaatsen onder de rijweg op plaatsen aangeduid door de vertegenwoordigers van de betrokken nutsmaatschappijen. De ligging van de kokers dient door de aannemer aangeduid te worden op een werkplan en eveneens aangeduid op de wegrand met een weerbestendige streep. De wachtkokers worden grond- en waterdicht afgedekt met een passende afsluitkap in PVC. Wachtkokers dienen waterdicht aan te sluiten op de betonconstructies en kunstwerken door middel van geschikte muurdoorvoerstukken, mofstukken dergelijke

34.1.2.1 Uitgraven van de sleuven

De uitgraving van de sleuven behelst de grondwerken voor de verwezenlijking van de sleuven waarin de wachtkokers dienen geplaatst te worden.

Bij de gezamenlijke aanleg van verschillende wachtkokers zal tussen de buizen onderling een afstand gelaten worden van 15 cm om een goede verdichting van de omhulling toe te laten. De overbreedte van de sleuf bedraagt langs beide zijde van de buis of buizenbundel 20 cm. De aanlegdiepte wordt bepaald door de nutsmaatschappijen, ze bedraagt ca 1,10 m. Het lengteprofiel van de bodem van de sleuf is rechthoekig en horizontaal.

34.1.2.2 Fundering en omhulling van de buizen

De buizen worden **gefundeerd op en omhuld met zandcement**. De omhulling is tot 20 cm boven de uitwendige kruin van de hoogst gelegen buis. De verdere sleufaanvulling geschiedt met zand.

HOOFDSTUK X - SIGNALISATIE

4. NIET INWENDIG VERLICHTE VERTICALE VERKEERSTEKENS

Alvorens de nieuwe wegeenis voor het verkeer open te stellen zal de nodige wegsignalisatie aangebracht worden. De signalisatie is volgens het plan dat wordt goedgekeurd door de bevoegde overheid. In de opmeting zijn posten voorzien voor levering en plaatsing van verkeersborden. De posten kunnen wijzigingen ondergaan op aanwijzing van de bevoegde overheid. De aannemer zal zich daar naar schikken.

Het in afwachting aanbrengen van tijdelijke signalisatie is een last van de aanneming.

3. SIGNALISATIE VAN DE WERKEN

3.1.5. Betaling werfsignalisatie

De signalisatie van de wegomlegging dient door de aannemer aan de hand van het goedgekeurde signalisatieplan in rekening te worden gebracht. Elke post omvat het leveren, huren, plaatsen, onderhouden, instandhouden, afdekken en verwijderen van de signalisatie. De eenheidsprijzen voor deze posten zijn van toepassing voor de ganse duur van de omleiding.

3.1.10. Afdekken van verkeerstekens – Bijgevoegd artikel

De bestaande verkeersborden, welke tijdens de werken niet van toepassing zijn, dienen te worden afgedekt en nooit afgeplakt.

HOOFDSTUK XI - GROENAANLEG

1. VERWERKEN VAN MATERIALEN EN PRODUCTEN

4.3 Verwerken van teelaarde

In principe levert en verwerkt de aannemer nieuwe teelaarde zoals voorzien in hfdst.III van onderhavig bestek. De teelaarde voortkomende van de werf mag worden gebruikt voor zover de aannemer aantoont dat ze voldoet aan de vereisten van het SB250. Het verwerken van de teelaarde, afkomstig van de werf, ten behoeve van het afwerken van bermen en groenpleinen om de voorgeschreven ontwerppeilen te realiseren, dient te zijn vervat in de eenheidsprijs van de voorafgraving. ("te spreiden")

6. AANLEG VAN GRASLANDEN, WEGBERMEN EN GRASMATTEN

6.3 Aanleg van grasmatten door bezaaiing

De groenzone wordt voorzien van een grasmat door middel van bezaaiing. De aannemer dient ervoor te zorgen dat het ingezaaide terrein niet kan betreden worden. Dit kan gebeuren door het spannen van markeringslint of indien dit nodig blijkt het plaatsen van een bijkomende herasafsluiting. Deze beschermingswerken dienen begrepen te zijn in de eenheidsprijs.

~~2. BESCHERMINGSWERKEN~~

~~a. Betuiningen~~

~~In het infiltratiebekken dient een hardhouten betuining te worden geplaatst bestaande uit azobé steunpalen elke 50cm en azobé planken. FSC label (of gelijkaardig is verplicht voor de volledige keten.-~~

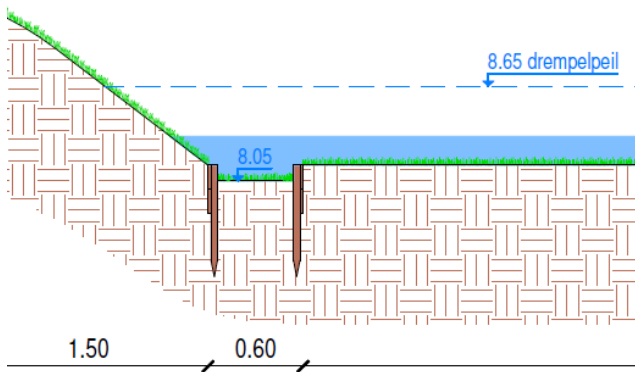

2.2.1.2.B — De palen

De palen worden verticaal ingetrild overeenkomstig de aanduidingen op het uitvoeringsdetail, elke 50cm.

Het voorspuiten van de palen is niet toegelaten.

2.2.1.2.C — Houten kantplanken

De planken worden bevestigd aan de zijde van het talud.

Het voorbereiden van de gaten is verplicht. Aansluiting van 2 planken dient steeds te gebeuren ter hoogte van een paal zodat de beide planken aan de paal kunnen bevestigd worden.

HOOFDSTUK XV – ASBUILT (TOEGEVOEGD ARTIKEL)

Het asbuilt-dossier is verplicht aan te leveren door de aannemer en dient bij voorlopige oplevering reeds te zijn goedgekeurd door Agiv.

Asbuiltdossier & Aquadatafiches

Na de voltooiing van de werken levert de aannemer een asbuilt-dossier waarin de werkelijk uitgevoerde toestand wordt beschreven en weergegeven. Hiertoe worden tekeningen, lijsten, tabellen, foto's of andere documenten aangemaakt. De tekeningen bevatten alle details en zijn zorgvuldig van maten en coördinaten voorzien. Al de gebruikte materialen, met de kwaliteitsaanduiding, worden vermeld op de tekeningen.

De asbuilt plannen omvatten o.a.:

5. de grondplannen
6. detailtekeningen van de beton- en metselwerkconstructies;
7. de buizen, leidingen, draineerbuizen, straat- of trottoirkolken en inspectieputten.

De opmetingen zijn uit te voeren door een landmeter-expert in Lambert-coördinaten (1972) en in de Z-richting volgens de tweede algemene waterpassing, dit volgens GRB-specificatie.

Administratieve voorwaarden

Voorwerp van de opdracht

De opdracht houdt volgende deelopdrachten in:

- **deelopdracht 1: de terrestrische opmeting van de nieuw aangelegde weg en aansluiting aan de bestaande straat en de oplevering van een digitaal bestand op basis van deze opmetingen.**
- **deelopdracht 2: de oplevering van een grafisch bestand dat bruikbaar is voor cartografische doeleinden**
- **deelopdracht 3 : de opmaak van Aquadatafiches overeenkomstig aanduidingen Fluvius**

Technische Bepalingen

C. Waar is de opdracht gesitueerd?

De opdrachtzone omvat de gehele wegbaan van de werken, inclusief de aansluiting van de nieuwe weg/riolering met de bestaande. De aansluiting dient te worden opgemeten tot op 10 m van het aansluitpunt.

D. Inhoud van de opdracht.

c- **deelopdracht 1: de opmeting en de oplevering van een digitaal bestand.**

De opdracht houdt de inventarisatie in van de uitgevoerde werken. Met de inventarisatie wordt bedoeld "alle metingen en handelingen die nodig zijn voor het in kaart brengen van de bestaande toestand van de terreinsituatie in de opdrachtzone conform de specificaties van de volgende GRB-skeletcomponenten:

- GRB-Basis, laatste versie
- GRB-skeletaanvulling Detail, laatste versie

Deze specificaties zijn beschikbaar via volgende link: <https://www.agiv.be/producten/grb/meer-over/grb-skelet/nieuwe-skeletspecificaties/documenten-templates-en-voorbeelden>

Deze specificaties houden onder meer in dat:

- de opmeting gebeurt in Lambert 72 (BEREF2003) en TAW. Er wordt voor GPS-metingen gebruik gemaakt van de FLEPOS-dienstverlening. GPS-metingen worden uitgevoerd conform de aanbeveling A-GIS-VL-008-1.4 voor het uitvoeren van GPS-metingen met behulp van FLEPOS. Deze aanbeveling is beschikbaar via volgende link <https://www.agiv.be/producten/flepos/meer-over/ondersteuning/aanbev-gps-metingen-flepos>
- de opmeting gebeurt rekening houdende met de GRB-objectencatalogus. Elke DXF-layer is in detail gespecificeerd op vlak van definitie, meetcriteria, voorwaarden, geometrie en kwaliteit
- de meetopdracht gebeurt in dimensie 3D
- de opmeting resulteert in een DXF-bestand. Het DXF-bestand voldoet aan de specificaties die in de GRB-Basis en GRB-skeletaanvulling Detail vermeld staan.
- de opmeting wordt doorgestuurd naar het AGIV en door het AGIV gecontroleerd op:
 - o **digitale consistentie** (is het DXF-bestand opgebouwd conform de hierboven gestelde voorwaarden?)
 - o **positionele nauwkeurigheid** (voldoet de kartering aan de volgens GRB geldende eisen naar absolute precisie ten opzichte van de FLEPOS-antennes?)
 - o **volledigheid en juistheid** (zijn alle terreinfenomenen opgenomen volgens de meetcriteria en zijn er niet teveel opgenomen? Zijn ze gekarteerd onder de juiste DXF-layer?)
 - o De controle van de opmeting zal gebeuren conform de specificaties kwaliteitscontrole GRB-basis die beschikbaar zijn op <https://www.agiv.be/~media/agiv/producten/grb/documenten/grb-skelet/rldm141124av0as%20builtkwaliteitsspecificatiesv100.pdf>

Volgend eindproduct wordt aangeleverd voor deze deelopdracht:

- een DXFr2000-bestand dat de opmeting omvat, conform de bepalingen van de GRB-Basis en GRB-skeletaanvulling Detail. Het DXF-bestand heeft volgende bestandsnaam:

.....

- het eindproduct wordt slechts aanvaard nadat AGIV het DXF-bestand heeft goedgekeurd. Het bewijs hiervan dient te worden voorgelegd.

d- deelopdracht 2: de oplevering van een grafisch bestand dat bruikbaar is voor cartografische doeleinden

De opdracht houdt de opmaak in van de volgende eindproducten

- een digitaal bestand dat direct is afgeleid van het DXF-bestand uit deelopdracht 1 en is aangepast/verder uitgewerkt voor cartografisch gebruik (o.a. complexe lijntypes, arceringen, gebouwen ...). Dit bestand wordt in DWG-formaat afgeleverd. Aan te vullen met titelblad, liggingsplan, situeringsplan,...
- afdruk van het plan op papier in 3-voud : kleurenafdruk op schaal 1/500 of 1/250
- levering van een PDF bestand van deze tekening
- Opmaak van Aduadata-fiches volgens specificaties van het leidinggevend bestuur en rioolbeheerder.
- Opmaak en aflevering van huisaansluitingsfiches in 3-voud volgens sjabloon in bijlage 1 met telkens minimaal 2 foto's per aansluiting.

De prijsopgave voor de deelopdracht 1 ,2 en 3 is opgenomen in een aparte post in de meetstaat.

BIJLAGEN

Detail 1b: Bovenaanzicht Vuilwaterputje

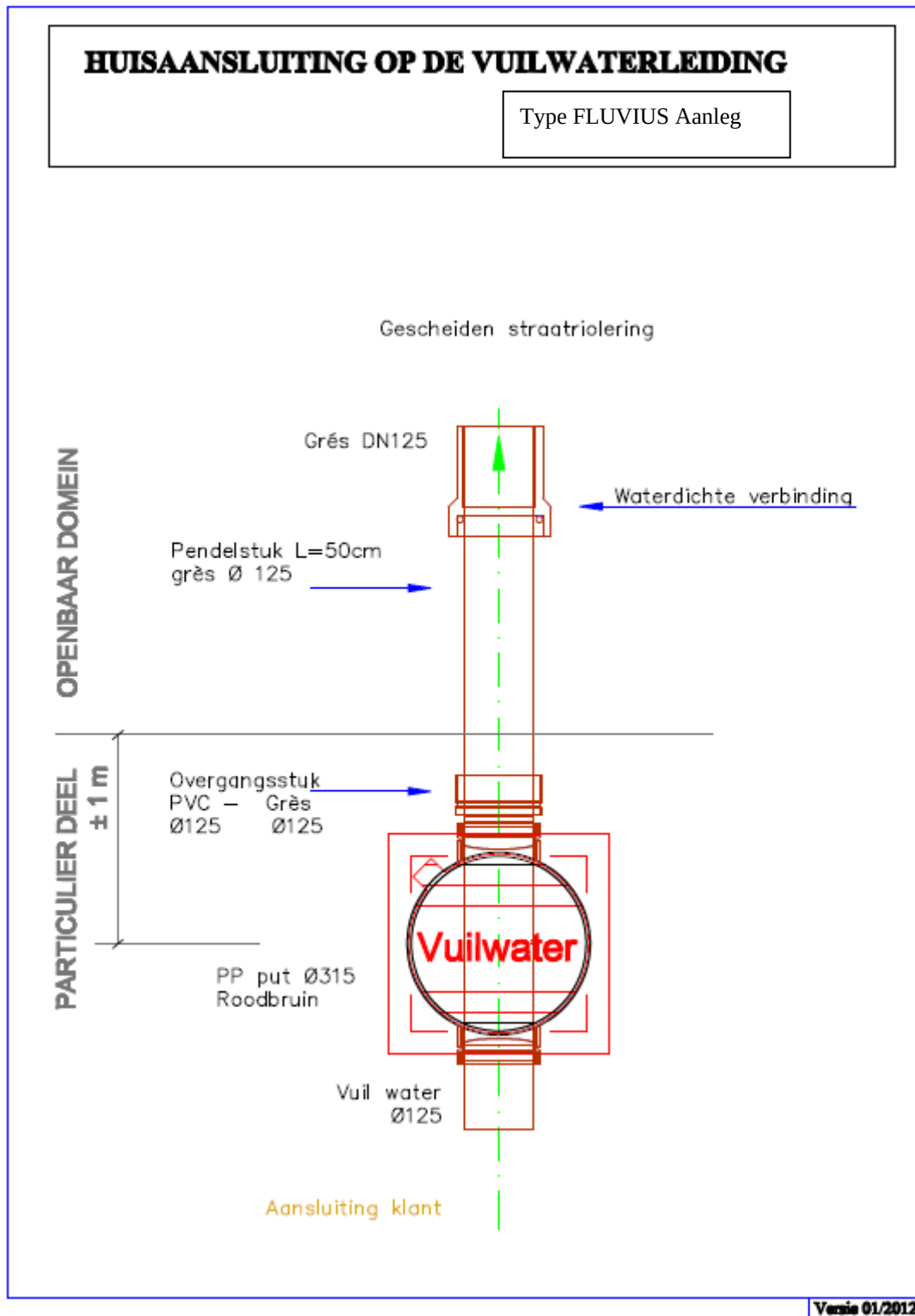

Detail 1c: Gietijzeren deksel huisaansluitputje Vuilwater

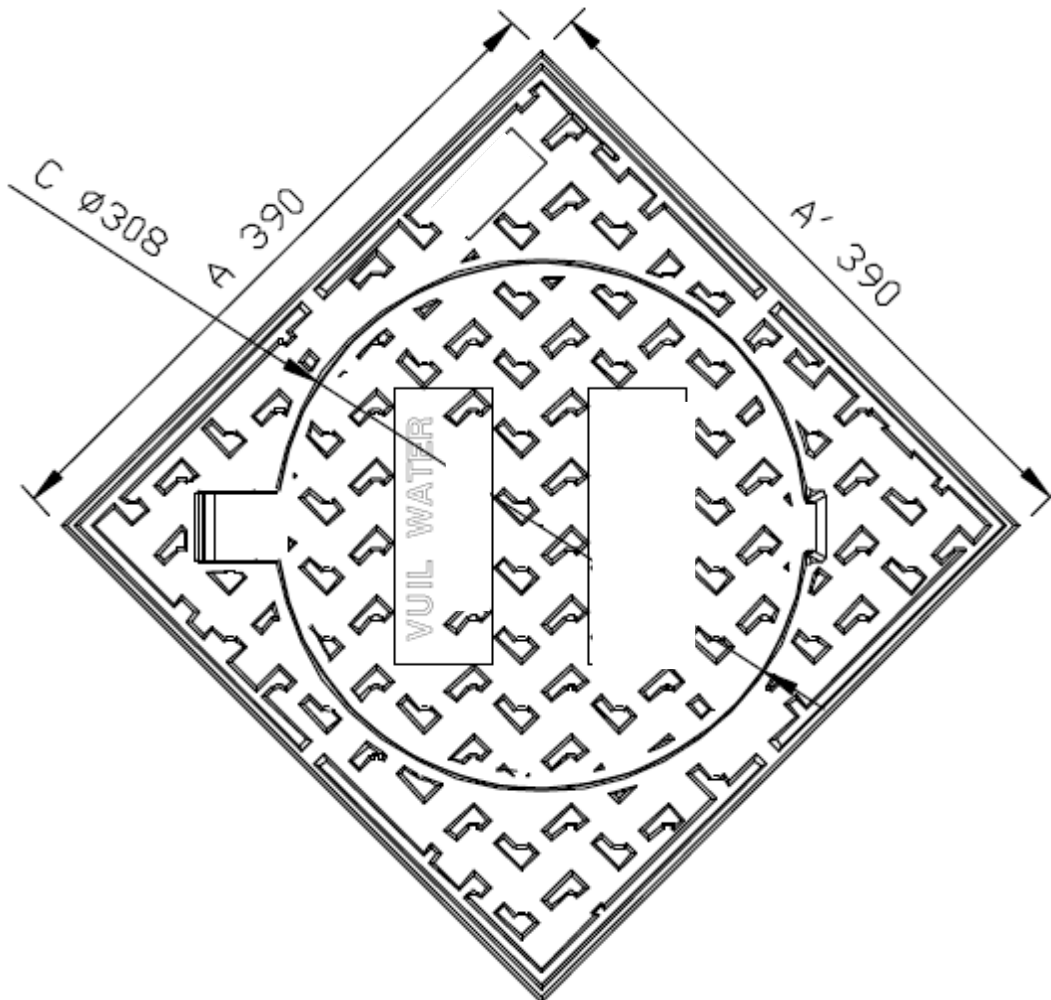
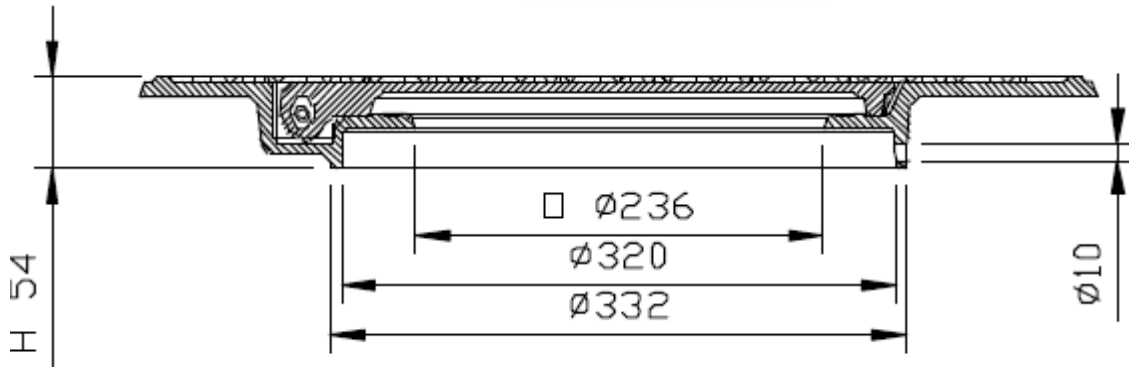

Detail 2a: Doorsnede regenweraansluiting

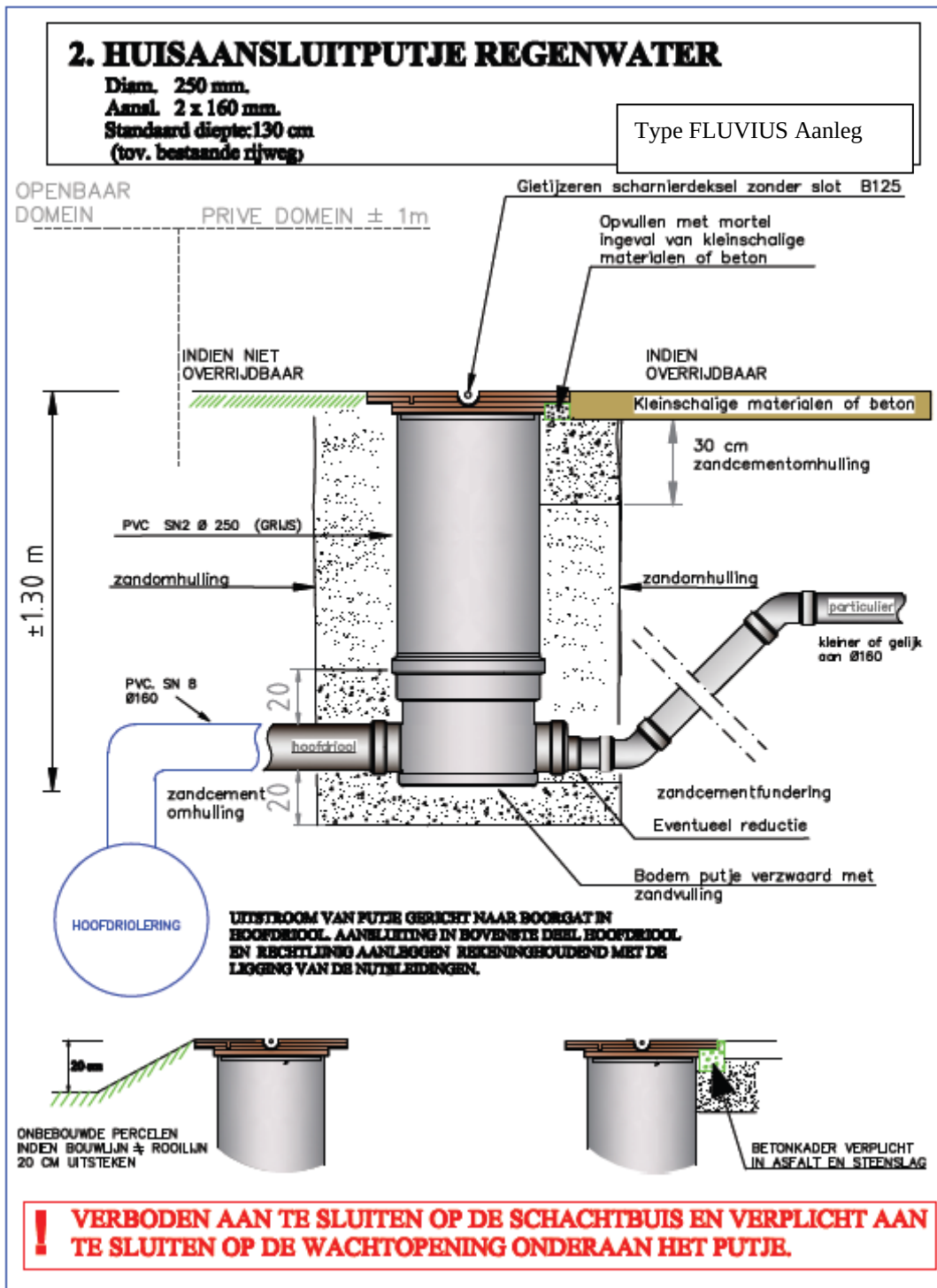

Detail 2b: Bovenaanzicht regenwaterputje

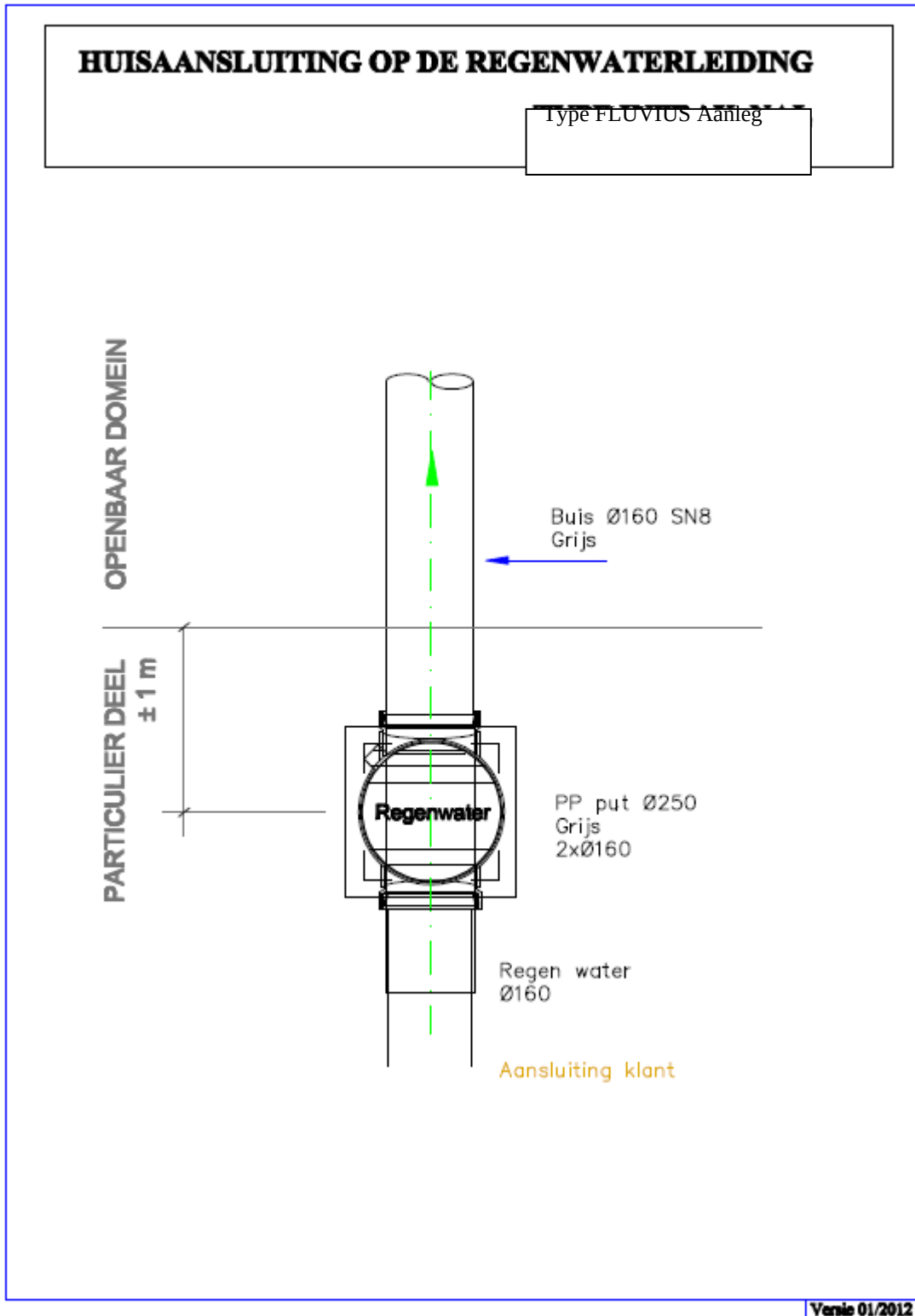

Detail 2c: Gietijzeren deksel huisaansluitputje Regenwater

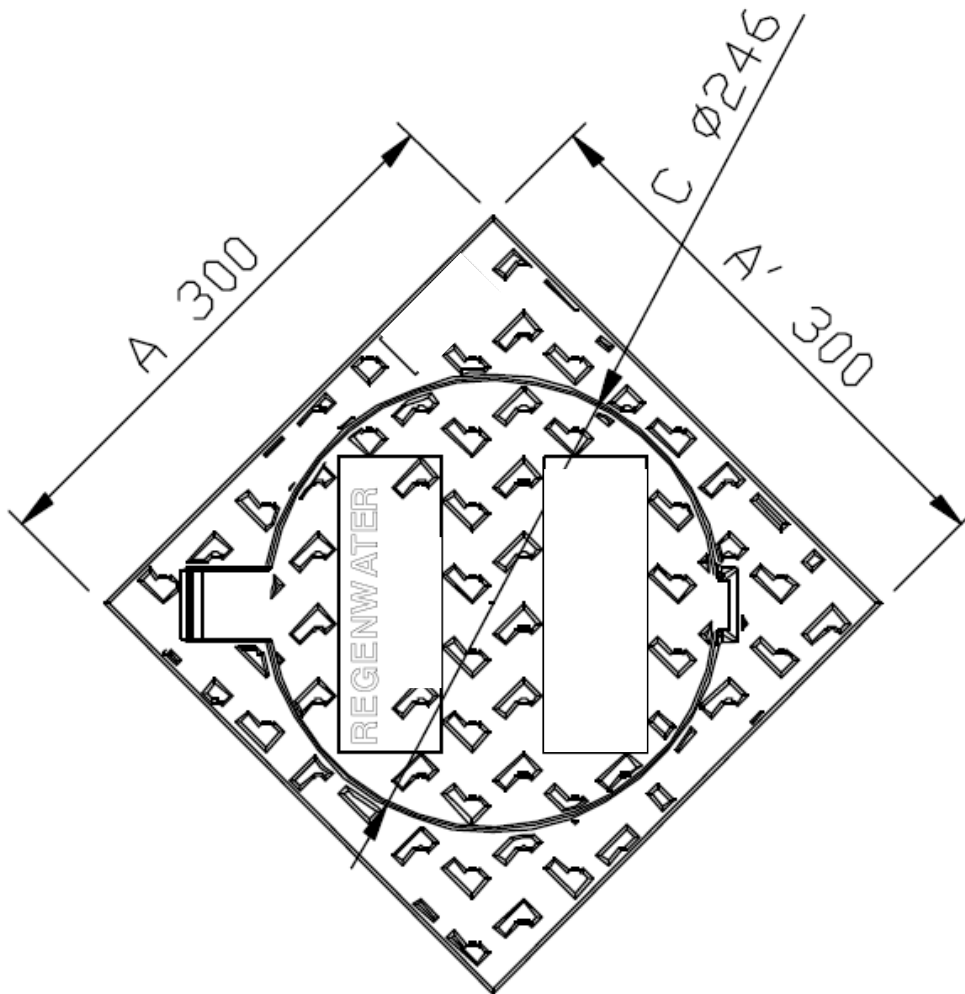
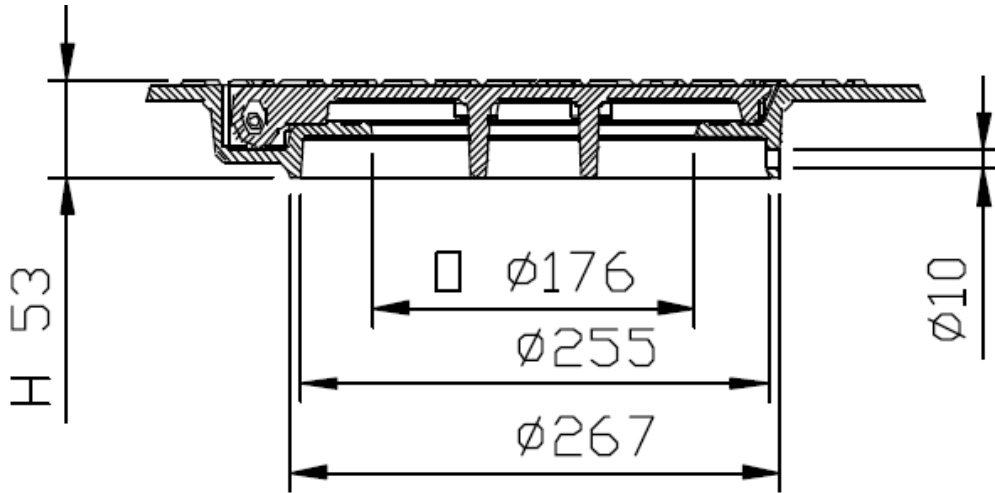

BIJLAGE 2: INFORMATIEVE LIJST VAN UIT TE VOEREN PROEVEN

Werf : Sint-Pieters-Leeuw- Frans Baesstraat OT7									
Proefnr.	Overzicht minimum uit te voeren proeven	PV	Vrijdag	Wie voort uit	Wie is aanwezig	hoeveelheden volgens meetstaat			richtlijn: S0250
						aantal stuks	lengte(m)	m ²	
Controle voorbedrade werken									
1	ultrafijnplandig P%, constructies, inramen, werkzones (VVZ)	X		AM + SB	WT	1			100%
2	ultrafijnplandig P%, constructies, inramen, werkzones (VVZ)	X		AM + SB	WT	1			100%
Staalproeven op te uitvoeren met betrekking tot									
3	op zand ufdrukkeel (volgens II.6.2.2 (S0250)	X		AM en LAB	WT	/			alle 200m fiederling
4	op druksterkte 2C onderbuizen (fiederlingen RWA) -> proefom	X		AM en LAB	WT	1	1,65		alle 200m fiederling
5	op druksterkte 2C onderbuizen (fiederlingen RWA) -> proefom	X		AM en LAB	WT	1	6		alle 200m fiederling
6	op druksterkte 2C bouwputten (per m ²) -> proefom	X		AM en LAB	WT	1	22		per 100 m ²
Staalwerk, formbuizing en aansluitingen									
7	Slagendproeven op de aansluiting ter bepaling v/d verduistering in de massa bij rijkfiedringen DWA (band II.6.2.2 en herbuizingen)	X		AM of LAB	WT	4	1,65		per vak (<50m) en alle 50m
8	Slagendproeven op de aansluiting ter bepaling v/d verduistering in de massa bij rijkfiedringen RWA (band II.6.2.2 en herbuizingen)	X		AM of LAB	WT	4	1,75		per vak (<50m) en alle 50m
9	Slagendproeven op de aansluiting ter bepaling v/d verduistering in de massa bij PPs, constructie	X		AM of LAB	WT	9			per constructie
Controle a/bewerking ledelings/instantie constructie									
10	Werkzaamheidsproeven / luchtdichtheidsproeven van gravitaire fiederlingen DWA 100% - geval 1, D.O. < 1500mm	X		AM	WT		1,65		100%
11	Werkzaamheidsproeven / luchtdichtheidsproeven van gravitaire fiederlingen RWA 1/5 of 20% - geval 1 < 1500mm	X		AM	WT		5		20%
12	cameraproef voor gravitaire leding DWA <= 1200mm	X		AM + LAB	WT bij opstart		1,65		100%
13	cameraproef voor gravitaire leding RWA <= 1200mm	X		AM + LAB	WT bij opstart		1,80		100%
14	cameraproef op huizenstukken DWA	X		AM + LAB	WT bij opstart	25			100%
15	cameraproef op huizenstukken RWA	X		AM + LAB	WT bij opstart	5			20%
16	cameraproef op kolvenstukken	X		AM + LAB	WT bij opstart	0			20%
Controle a/bewerking ledelings/instantie constructie									
17	resultaatnotitie VVZ-afbod in steen (voor lozige opheffing)	X		SB + RB	WT	1			1
18	visuele indicator die (waakt) PPs, wegens, constructies, ...)		X	AM + SB + WT		1			1
Bundelingen									
19	toetsing in fundering van achtereind beton (druktoets + d'fals opslag)	X		AM of LAB	WT	3	1,75		1,80 per dekvak van 1000m ² , met min. van 3 stuks

ILAGE 3: WERFBORD

**WEGENIS – EN RIOLERINGSWERKEN
VERKAVELING FRANS BAESSTRAAT**

GEMEENTE

Sint-Pieters-Leeuw
Pastorijstraat 21
1600 Sint-Pieters-Leeuw



BOUWHEER

OCMW BRUSSEL
Dienst Eigendommen
Hoogstraat 298a
1000 Brussel



STUDIEBUREAU

STUDIEBUREAU FOQUÉ JAN BVBA
Bezelaerstraat 128
2830 Willebroek
T 03 / 860 79 90



AANNEMER

.....
.....
.....
.....



KOSTPRIJS DER WERKEN (al dan niet publiceren na te vragen bij het opdrachtgevend bestuur der werken)

€

BIJLAGE 4: DETAILTEKENING STOEPDEKSEL IN ALUMINIUM

DWA

RWA

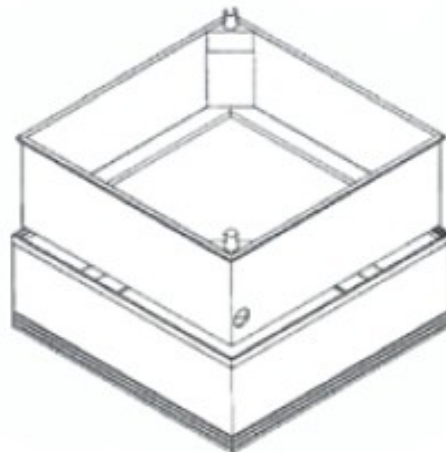
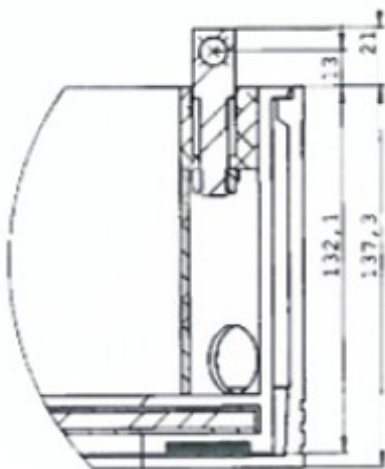
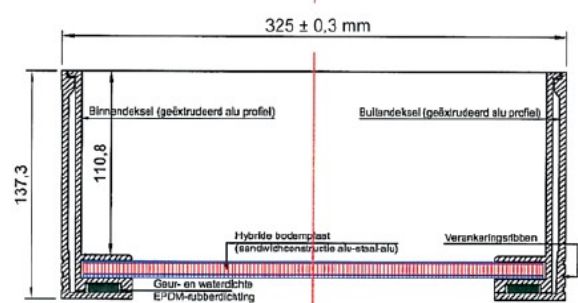
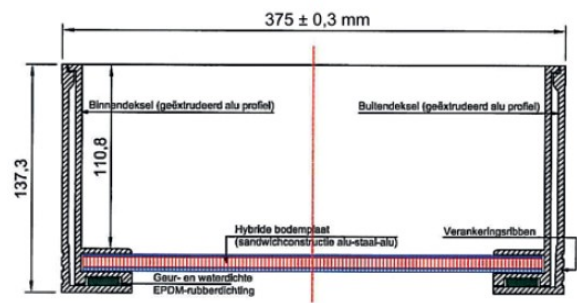
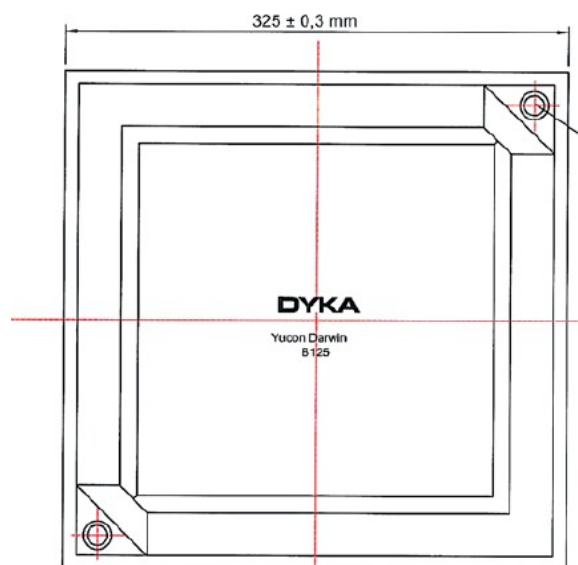
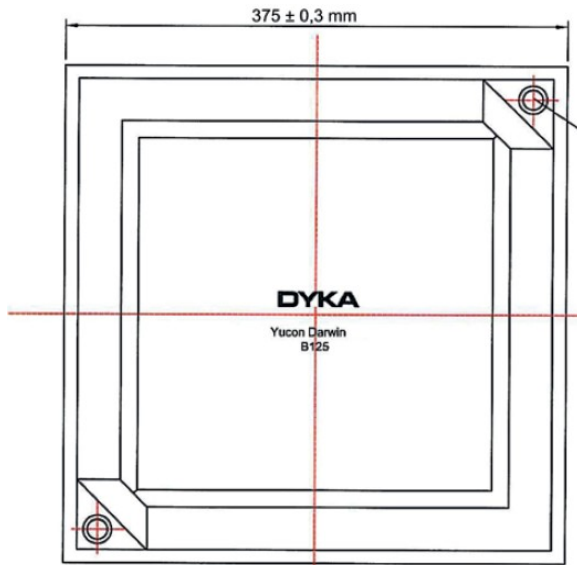

BIJLAGE 5: DOCUMENT "IDENTIFICATIEGEGEVENS"

Identificatiegegevens

Bedrijfsnaam en maatschappelijke zetel:

.....
.....
.....
.....
.....

Correspondentieadres:

.....
.....
.....
.....

Juridische vorm van het bedrijf:

.....

Ondernemingsnummer van het bedrijf:

.....

Rekeningnummer:

.....

Contactpersoon:

.....

Functie van de contactpersoon:

.....

Telefoonnummer van de contactpersoon:

.....

E-mailadres van de contactpersoon:

.....

OPGELET:

De persoon/personen die de offerte ondertekent/ondertekenen dient/dienen een authentieke of onderhandse akte bij te voegen bij deze offerte waaruit zijn/haar/hun handtekeningsbevoegdheid blijkt.

U dient ons dit document getypt in Word terug te bezorgen.

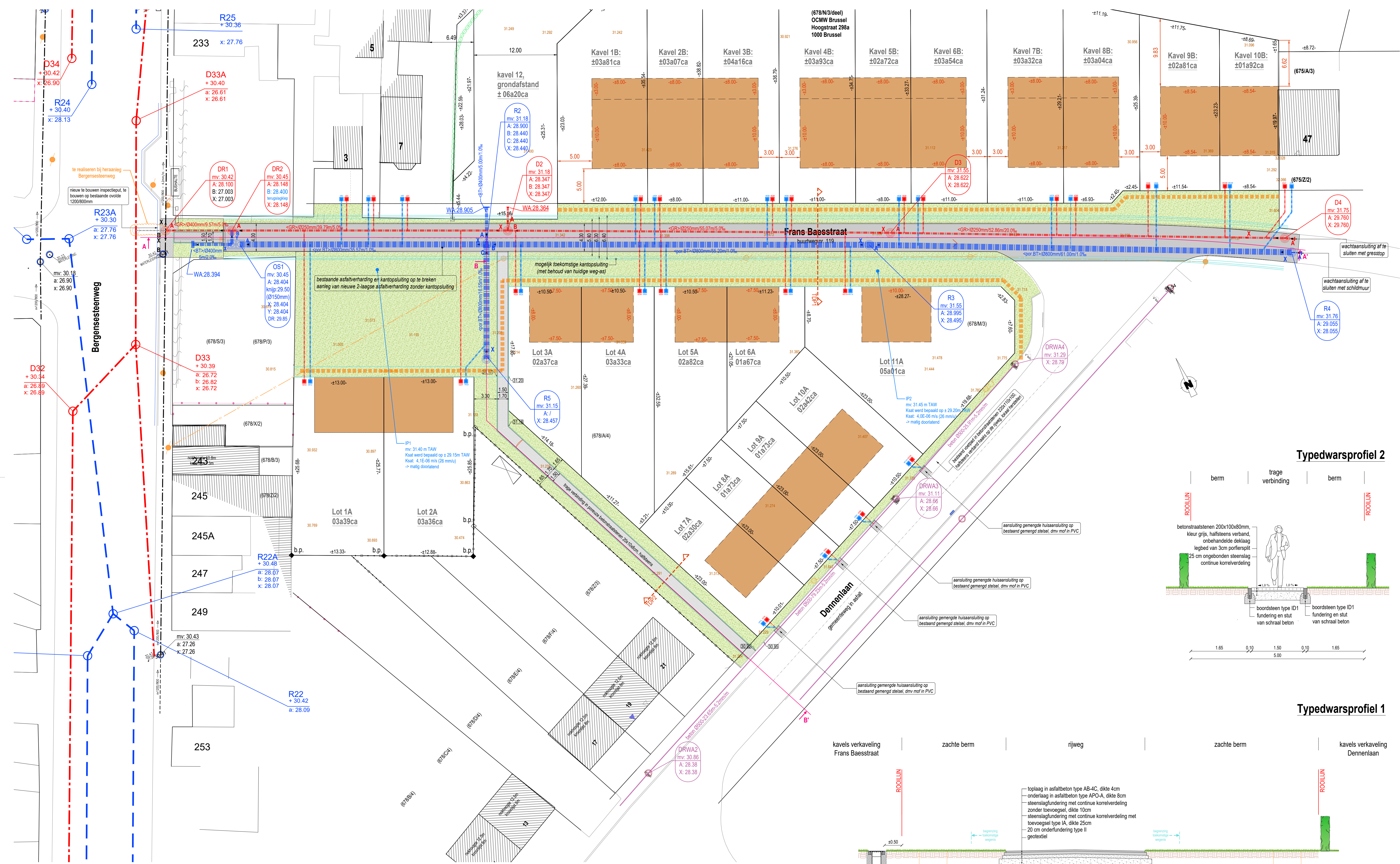

NOTA

- alle afsluttingen binnen de grenzen van de verkaveling dienen te worden verwijderd, al dan niet weergegeven op de plannen. Afsluttingen met aanpalende percelen dienen te worden behouden, tenzij anders afgesproken.
- alle bomen, heesters en struiken binnen de grenzen van de verkaveling (wegenis en kavels) dienen te worden gebod, inclusief wortelstelsel en afvoeren van het grondwater.
- alle hoogtepunten zijn gegeven volgens het TAW-stelsel. Referentiepunten dienen steeds ter plaatse te worden gecontroleerd door de sanering gelast met de werken.
- het grondwerk omvat eveneens het realiseren van de ontworpen bempelen en het afwerken van de bermen met 20 cm teelaarde, afkomstig van de voorafgraving.

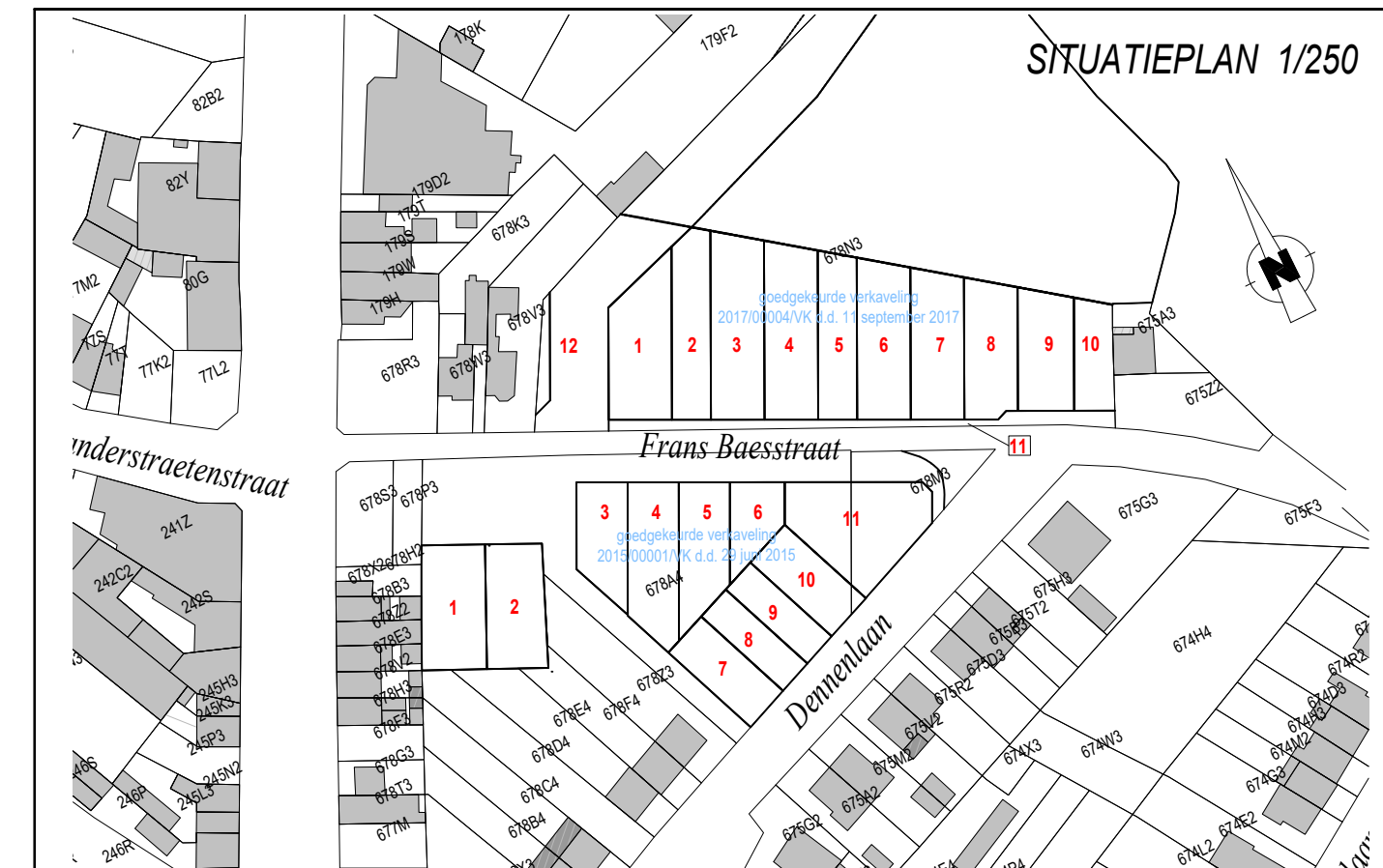

LEGENDE BESTAAND	
	bestaand deksel inspectieput riolering
	bestaande straatkolk
	elektrische leiding / verlichtingspaal
	bestaande afsluiting
	bestaande bebouwing
	ondergrondse brandkraan (hydrant)
	12.127 dorpeel
	hoogtepeel bestaand maaiveld
	bestaande grenspaal
	stratkoek, volledig gietzer, type G, volledig vlak
	huissanlupufje DWA, PP, Ø315mm
	huissanlupufje RWA, PP, Ø250mm
	huissanlupufje DWA meergezins, beton, 800x800mm
	huissanlupufje RWA meergezins, beton, 800x800mm
	ontwopen riolering, DWA
	ontwopen riolering, RWA
	wegneembare hardhouten afsluitpaal met diamantkop
	voorstel sleuf nutsleidingen
	aansluiting dwarsprofiel
	begrenzing projectgebied
	ontwerprijtuig
	aansluiting typedwarsprofiel
	inplantingszone hoofdgebouw eengezinswoning
	inplantingszone carport
	inplantingszone hoofdgebouw meergezinswoning
	zone voor tuinen
	voorluisstrook
	rijweg in wegensafsluit (top AB-4C / onder APO-A)
	voetpad in grijs betonstratenstenen 200x100x80 mm
	taluds infiltratiebekken en -gracht (biodegradeerbaar weefsel)
	bodem infiltratiebekken en -gracht (biodegradeerbaar weefsel)
	G2 berm, bloemrijk grasland (extensief grasmeensel)
	G1 gemaaid grasland (semi-intensief grasmeensel)
	aanplantingen cfr. beplantingslijst
	kasselschoenlijst
	boordsteen type ID1, prefab
	ontwerprijtuig TAW
	symbooltegel "P" 22x22x10cm
	afsluiting parkeerplaatsen met witte betonstratenstenen 220x110x100
	aan te planten loofboom
	cultuur en plantmat cfr. beplantingslijst
	aan te planten haag
	nieuw te graven afwateringsgracht waarvan taluds en bodem te bekleden met biodegradeerbaar weefsel en nadien hydraulisch in te zaaien

Typedwarsprofiel 2

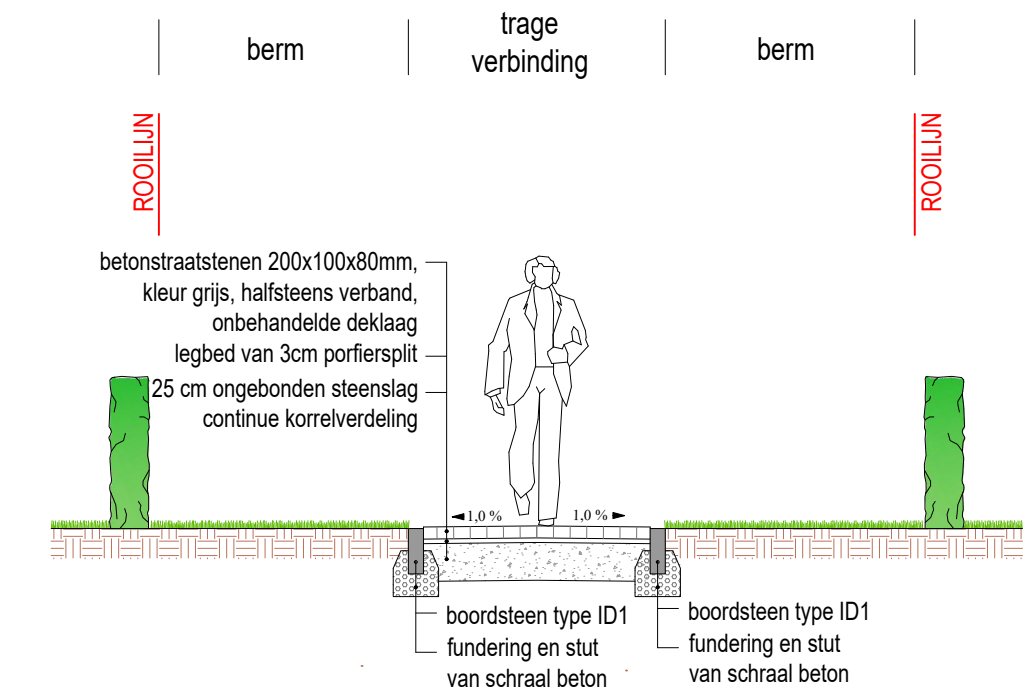

Typedwarsprofiel 1

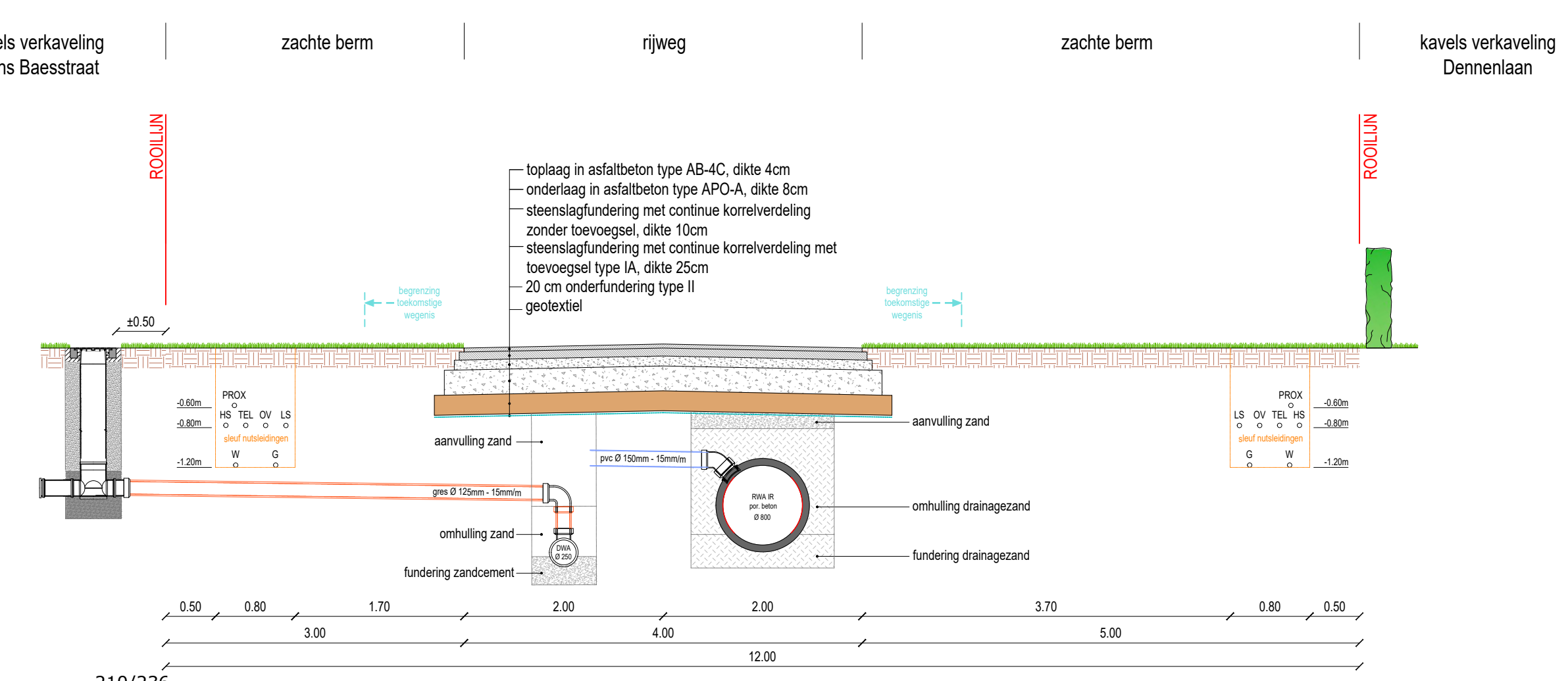

VERKAVELING FRANS BAESSTRAAT WEGENIS EN RIOLERING

GRONDPLAN 1/250
TYPEDWARSPROFIELEN 1/50
plan nr. 1/3

provincie :	VLAAMS-BRABANT	
gemeente :	SINT-PIETERS-LEEUEW	
datum :	24/01/2022	
dossier nr. :	A0696	
kadastraal :	Sint-Pieters-Leeuw 2de Afdeling, Sectie E nr. 678/N/3/deel, 678/M/3 en 678/A/4	

opgemeten en ontworpen door :	de opdrachtgever :
FOUÉ JAN bvba Landmeekundig Studebureau Bezelersstraat 128 2300 Willebroek T: 03 / 890 79 90 M: jan@janfoque.be LAN 040926	OCMW BRUSSEL Dienst Eigendommen Hoogstraat 298a 1000 Brussel

nummer	datum	wijzigingen	nummer	datum	wijzigingen
A0680_01	01/02/16	rioleringsontwerp	A0680_05	04/05/2020	HASHA47
A0680_02	24/11/17	voetpaden	A0680_06	28/06/2021	aanpassing cfr. overleg d.d. 28/09/2020
A0680_03	16/01/18	aanpassing rioleringsontwerp	A0680_07	08/09/2021	cfr. pre-advies Fluvius d.d. 7/8/21
A0680_04	12/02/20	aanpassing rioleringsontwerp / fr overleg	A0680_07.2	24/01/2022	cfr. pre-advies Fluvius d.d. 21/01/2022

voor akkoord ondertekend door :

Goedgekeurd door het gemeentebestuur van Sint-Pieters-Leeuw, in zitting van :
Op bevel :

De Algemeen Directeur, De Burgemeester

Welzijn

20	2022_GR_00080	Goedkeuring aanpassing van het gemeentelijk reglement inzake de afgifte en het beperken van de geldigheidsduur van conformiteitsattesten - Beslissing GOEDGEKEURD
----	---------------	--

Beschrijving

Aanleiding en motivering

Wie een woning in Vlaanderen verhuurt, moet ervoor zorgen dat deze volledig in orde is en voldoet aan bepaalde normen, zoals momenteel opgenomen in artikel 5 van de Vlaamse wooncode. Het conformiteitsattest is een document dat officieel verklaart dat de huurwoning voldoet aan de minimale Vlaamse kwaliteitseisen op het vlak van veiligheid, gezondheid en woningkwaliteit. Dit attest is standaard 10 jaar geldig en kan worden aangevraagd door eigenaar-verhuurders bij de gemeente.

De technisch adviseur van het IGS Woonbeleid Zennevallei is bevoegd voor het uitvoeren van conformiteitsonderzoeken op het grondgebied van de gemeente Sint-Pieters-Leeuw. Tijdens het conformiteitsonderzoek worden de gebreken vastgesteld aan de hand van een technisch verslag, waarvan de vorm wettelijk is vastgelegd.

Middels het gemeentelijk reglement, van toepassing sinds 23 mei 2019, wordt de geldigheidsduur van conformiteitsattesten beperkt afhankelijk van het aantal gebreken, verdeeld over drie categorieën op het technisch verslag, het al dan niet aanwezig zijn van vochtproblematieken en het al dan niet aanwezig zijn van dubbel glas.

Na verdere richtlijnen van de Vlaamse Overheid blijkt dat een woning die voldoet aan een bepaalde energiescore niet dient te voldoen aan de dubbelglasnorm. Het reglement dient om deze reden aangepast te worden.

Elke woning in Vlaanderen moet minimum over dubbele beglazing beschikken. Er wordt voor de beoordeling van de vereiste van dubbele beglazing rekening gehouden met de energiescore van de woning, zoals vermeld op het EPC. Het ontbreken van dubbele beglazing wordt niet als een gebrek aanzien als de energiescore van de woning lager ligt dan de door de Vlaamse regering vastgestelde grenswaarde. Deze grenswaarden zijn:

- 600 kWh/m² voor een open bebouwing
- 550 kWh/m² voor een halfopen bebouwing
- 450 kWh/m² voor een gesloten bebouwing
- 400 kWh/m² voor een appartement

Bovendien wordt er een onderscheid gemaakt tussen een niet algemeen gebrek (= 1 raam met enkele beglazing) en een algemeen gebrek (= meerdere ramen met enkele beglazing). Een inbreuk op de dubbelglasnorm blijft tot 31 december 2022 een klein gebrek (categorie I). Maar vanaf 1 januari 2023 verstrengt de dubbelglasnorm. Het ontbreken van dubbele beglazing geldt vanaf dan als een gebrek van categorie II en geeft aanleiding tot ongeschiktverklaring als de woning meer dan één raam zonder dubbele beglazing heeft.

Juridische gronden

Optimalisatiedecreet woningkwaliteit van 20 maart 2019.

Vlaamse Codex Wonen 2021.

Subsidedossier IGS Woonbeleid Zennevallei 2020-2025.

Regelgeving: bevoegdheid

Het decreet lokaal bestuur van 22 december 2017, latere wijzigingen en uitvoeringsbesluiten

Financiële informatie

Financiële informatie

Niet van toepassing.

Stemming op het agendapunt

De gemeenteraad keurt eenparig het volgende besluit goed.

Besluit

Artikel 1

De gemeenteraad gaat akkoord met de aanpassing van het gemeentelijk reglement inzake de afgifte en het beperken van de geldigheidsduur van conformiteitsattesten.

Bijlagen

- Gemeentelijk reglement geldigheidsduur conformiteitsattest_Sint-Pieters-Leeuw-aanpassing.pdf

Gemeentelijk reglement inzake de afgifte en het beperken van de geldigheidsduur van conformiteitsattesten

Artikel. 1. Begripsomschrijvingen

In dit reglement wordt verstaan onder:

1° beroepsinstantie: het college van burgemeester en schepenen;

2° beveiligde zending: één van de hiernavolgende betekeningswijzen:

- een aangetekend schrijven;
- een afgifte tegen ontvangstbewijs;

3° conformiteitsattest: een officiële verklaring dat een woning (eengezinswoning, appartement, studio, kamerwoning) voldoet aan de vereisten en normen, conform artikel 3.1, §1, van de Vlaamse Codex Wonen van 2021 (op basis van het technisch verslag);

4° houder van het zakelijk recht: de natuurlijke persoon of de rechtspersoon die één van de volgende (zakelijke) rechten over het te onderzoeken pand heeft:

- volle eigendom,
- mede-eigendom,
- vruchtgebruiker,
- verhuurrecht,
- recht van gebruik,
- recht van opstal/erfpacht;

5° onbewoonbare woning: een woning met minstens één gebrek van categorie III als vermeld in artikel 3.1, §1, derde lid, 3°, van de Vlaamse Codex Wonen 2021;

6° ongeschikte woning: een woning met minstens één gebrek van categorie II als vermeld in artikel 3.1, §1, derde lid, 2°, of van categorie III als vermeld in artikel 3.1, §1, derde lid, 3° van de Vlaamse Codex Wonen 2021;

7° technisch verslag: het modelverslag, vastgesteld bij besluit van de Vlaamse Regering tot uitvoering van de Vlaamse Codex Wonen van 2021;

8° Vlaamse Codex Wonen: Vlaamse Codex Wonen van 2021;

9° woning: een goed, vermeld in artikel 1.3., §1, eerste lid, 66°, van de Vlaamse Codex Wonen van 2021 (elk onroerend goed of deel ervan dat hoofdzakelijk bestemd is voor de huisvesting van een gezin of alleenstaande).

Artikel 2. Aanvraag en aflevering conformiteitsattest

§1. De houder van het zakelijk recht dient de aanvraag van een conformiteitsattest ondertekend en met een beveiligde zending in te dienen bij de burgemeester, volgens de modaliteiten opgenomen in artikel 3.6. van het besluit van de Vlaamse regering tot uitvoering van de Vlaamse Codex Wonen van 2021.

§2. De technisch adviseur van het intergemeentelijke samenwerkingsverband Woonbeleid Zennevallei is bevoegd voor het uitvoeren van conformiteitsonderzoeken op het grondgebied van de gemeente Sint-Pieters-Leeuw.

§3 Als de woning conform wordt bevonden, bezorgt de gemeente Sint-Pieters-Leeuw een conformiteitsattest aan de houder van het zakelijk recht, volgens de modaliteiten opgenomen in artikel 3.7. van het besluit van de Vlaamse regering tot uitvoering van de Vlaamse Codex Wonen van 2021.

§4 Indien de woning niet conform wordt bevonden wordt de houder van het zakelijk recht via de gemeente op de hoogte gebracht van de nodige verbeterings- en herstellingswerken en wordt er een termijn gegeven om de woning conform te maken, zoals bepaald in art 3.10. van de Vlaamse Codex Wonen van 2021.

Indien de houder van het zakelijk recht na deze termijn weigert om de nodige verbeterings- en herstellingswerken uit te voeren, kan de woning ongeschikt of onbewoonbaar verklaard worden door de burgemeester, conform artikel 3.12, §1 van de Vlaamse Codex Wonen van 2021.

Artikel 3 . Geldigheidsduur conformiteitsattest

§1. De geldigheidsduur van een conformiteitsattest wordt beperkt aan de hand van het aantal gebreken van categorie I (=lichte gebreken) op het technisch verslag

§2. Er wordt een conformiteitsattest met een geldigheidsduur van **10 jaar** toegekend wanneer er maximaal 2 gebreken worden vastgesteld van categorie I

§3. Er wordt een conformiteitsattest met een geldigheidsduur van **5 jaar** toegekend wanneer er maximaal 4 gebreken worden vastgesteld van categorie I

§4. Er wordt een conformiteitsattest met een geldigheidsduur van **3 jaar** toegekend wanneer er maximaal 6 gebreken worden vastgesteld van categorie I

§5. Als bijkomende modaliteit geldt dat het conformiteitsattest maximaal geldig is tot 1/1/2023 wanneer er niet wordt voldaan aan de energiescore en er geen dubbele beglazing aanwezig is in meer dan één woonlokaal.

Artikel 4. Kostprijs

De gemeente levert het conformiteitsattest voor huurwoningen gratis af.

Artikel 5. Stilzitten of weigering van conformiteitsattest door burgemeester

Bij stilzitten van de burgemeester of bij weigering van afgifte van het conformiteitsattest door de burgemeester kan de houder van het zakelijk recht zich wenden tot de gewestelijk ambtenaar, zoals opgenomen in art. 3.7., §2, van de Vlaamse Codex Wonen van 2021 en art. 3.8. van het besluit van de Vlaamse regering tot uitvoering van de Vlaamse Codex Wonen van 2021.

Artikel 6. Inwerkingtreding

Dit gemeentelijk reglement treedt in werking op 1 juni 2022 en vervangt alle voorgaande reglementen met betrekking tot hetzelfde onderwerp.

Artikel 7. Bestuurlijk toezicht

Dit gemeentelijk reglement wordt aan de toezichthoudende overheid toegezonden.

21	2022_GR_00071	Goedkeuring verdeling van de stemrechten voor de vorming van de toekomstige woonmaatschappij - Beslissing GOEDGEKEURD
-----------	----------------------	--

Beschrijving

Aanleiding en motivering

Verdeling stemrecht.

Op 7 februari kregen alle lokale besturen een brief van de Vlaamse minister van Financiën en Begroting, Wonen en Onroerend Erfgoed om criteria voor te stellen voor de verdeling van de stemrechten over de lokale besturen die deel uitmaken van het werkingsgebied van de nieuwe woonmaatschappij.

Elk lokaal bestuur kan een advies verlenen aan de Vlaamse Regering, uiterlijk 13 mei 2022, via een beslissing van de gemeenteraad.

De Vlaamse Regering moet bij de verdeling van de stemrechten in elk geval rekening houden met de volgende twee objectieve criteria:

- de verhouding tussen het aantal sociale huurwoningen per gemeente;
- de verhouding tussen het aantal huishoudens per gemeente,

maar zij kan ook rekening houden met bijkomende criteria die door de gemeenten worden voorgesteld, evenals met het advies van de gemeenten over het gewicht dat aan elk criterium wordt gehecht.

Dit is vastgelegd in de Vlaamse Codex Wonen, die ook bepaalt dat de gemeenten en OCMW's in het werkingsgebied van de woonmaatschappij samen altijd over meer dan 50% van het totale aantal stemrechten beschikken die verbonden zijn aan de aandelen. De lokale besturen zijn niet verplicht om bijkomende criteria voor te stellen of zelf een gewicht voor te stellen dat aan de 2 verplichte criteria moet worden gegeven. Bij het ontbreken van een advies wordt ervan uitgegaan dat de lokale besturen akkoord gaat met de keuze van de Vlaamse Regering, die zich in dat geval zal baseren op de 2 criteria met een gewicht van 50% elk.

Op het CBS van Halle, Beersel en Sint-Pieters-leeuw werd reeds een visienota goedgekeurd betreffende de nieuwe woonmaatschappij. Het volgende voorstel werd door deze gemeenten reeds ingediend:

“Voor de verdeling van de stemrechten tussen de lokale besturen zullen de objectieve criteria zoals gecommuniceerd in de omzendbrief van 10/09/2020 betreffende het Vlaams regelgevend – en implementatietraject worden gehanteerd namelijk het gewogen gemiddelde van de volgende drie componenten:

- Het aantal sociale huurwoningen op het grondgebied van het lokaal bestuur (60%)
- Het aantal m² bebouwbare reservegronden op het grondgebied van het lokaal bestuur (10%)
- Het aantal huishoudens op het grondgebied van het lokaal bestuur (30%).”

Op het intergemeentelijk overleg op 25 maart met de 7 gemeenten die zullen toetreden tot de nieuwe woonmaatschappij werd het standpunt verdedigd om de objectieve criteria te hanteren zoals oorspronkelijk gecommuniceerd door Wonen-Vlaanderen, namelijk de drie criteria.

Op basis van deze criteria worden de stemrechten in de algemene vergadering verdeeld tussen de 7 lokale besturen. Deze verdeling wordt ook doorgetrokken naar de vertegenwoordiging in de raad van bestuur van de woonmaatschappij.

Gezien er in de nieuwe woonmaatschappij enkele gemeenten geen bestuurder kunnen afvaardigen in de raad van bestuur bij het hanteren van deze criteria, kunnen deze

gemeenten een waarnemer aanstellen met een raadgevende stem. Deze raadgever zal steeds aanwezig kunnen zijn en gehoord kunnen worden op de vergadering van de raad van bestuur van de woonmaatschappij. Dit recht is gelijk aan het hoorrecht van de andere bestuurders.

Indien één van de zeven besturen dit consensus-voorstel niet zou goedkeuren, zal het voorstel van de Vlaamse Regering gevolgd worden, die zich in dat geval zal baseren op de 2 criteria met een gewicht van 50% elk. Echter zonder leden met een raadgevende stem.

De huidige lokale besturen vertegenwoordigd in Woonpunt Zennevallei adviseren dat er van elke gemeente minstens één afgevaardigde deel uitmaakt van het schepencollege en de bevoegdheid heeft over wonen, inclusief de raadgevers. Op deze manier wordt er voort gebouwd op een goede gewoonte aangezien momenteel de lokale besturen vertegenwoordigd in de raad van bestuur van Woonpunt Zennevallei, ook minstens één lid van het college van burgemeester en schepenen afvaardigen. Op die manier worden de beslissingen die genomen worden door de nieuwe woonmaatschappij ook politiek gedragen.

Het besluit van de Vlaamse Regering voorziet dat de gemeente uit het werkingsgebied om een aanpassing van de verdeling van de stemrechten kunnen verzoeken in het eerste jaar dat volgt op de aanstelling van de nieuwe raad van bestuur na gemeenteraadsverkiezingen. Gemeenten die inspanningen leveren om extra sociale woningen op hun grondgebied te realiseren kunnen hierdoor een belangrijke rol toebedeeld krijgen bij de start van een volgende bestuursperiode.

Toewijzingssysteem.

In de nieuwe woonmaatschappij zal er gewerkt worden met een nieuw toewijzingssysteem. Een woning kan worden toegewezen binnen deze 4 pijlers:

- 1) Standaardtoewijzing
 - 2) Versnelde toewijzing
 - 3) Toewijzing aan specifieke doelgroep
 - 4) Toewijzing naar aanleiding van interne mutaties of bijzondere toewijzingsregels
- Binnen de standaardtoewijzing komt er een strengere lokale bindingsvoorwaarde. De kandidaat-huurder dient in de afgelopen 10 jaar minimaal 5 jaar ononderbroken in de gemeente gewoond te hebben om voorrang te genieten. De toewijzingsraad kan enkel strengere lokale bindingsvoorwaarden opleggen. De voorrangregels met betrekking tot lokale binding zijn niet van toepassing op de toewijzingen in categorie 2.

Dit wil zeggen dat het huidige cascade systeem niet gehandhaafd kan worden. De meerderheid van de lokale besturen in het werkingsgebied van de woonmaatschappij hebben destijds bewust gekozen voor een gemeentelijk toewijzingsreglement op basis van lokale binding. Het belang en de noodzaak ervan is sindsdien niet afgenomen. Vandaar de oproep om het huidige cascadesysteem te mogen combineren met de nieuwe regel van minimaal 5 jaar (in de laatste 10 jaar) ononderbroken gewoond te hebben in de gemeente. Deze lokale bindingsregels kunnen met elkaar gerijmd worden. Het voordeel van het cascadesysteem is dat de meest kwetsbare onder de kandidaat-huurders ook kunnen genieten van hun sterke lokale binding bij een toewijzing en niet gelijk worden gesteld (zoals in het nieuwe systeem) met kandidaten zonder lokale binding.

In het huidige systeem wordt er achtereenvolgens voorrang gegeven aan (optelsom van domicilie adres kandidaat-huurder):

- Kandidaat-huurders die sinds hun geboorte wonen in de gemeente,
- Kandidaat-huurders die voor de leeftijd van 18 jaar minimaal 10 jaar in de gemeente gewoond hebben **EN** Kandidaat-huurders die minimaal 20 jaar in de gemeente wonen of gewoond hebben,
- Kandidaat-huurders die minimaal 10 jaar in de gemeente gewoond hebben,

- Kandidaat-huurders die in de periode van zes jaar voor de toewijzing minstens drie jaar inwoner zijn of geweest zijn van de gemeente,
- Kandidaat-huurders die in de periode van zes jaar voor de toewijzing minstens drie jaar inwoner zijn of geweest zijn van het werkingsgebied IGS Woonbeleid Zennevallei.

De sociale huisvestingsmaatschappij en minstens de lokale besturen vertegenwoordigd in haar raad van bestuur, wensen dit cascadesysteem te blijven inzetten. De meest kwetsbare kandidaat-huurders wonen vaak niet onafgebroken in een gemeente (vele verhuisbewegingen en/of ambtshalve schrappingen). Hierdoor komt een groep die altijd in de regio gewoond heeft, maar niet onafgebroken zijn adres had in één gemeente, terecht in de grote groep zonder lokale binding. In het kader van het lokale woonbeleid is dit niet wenselijk. We hopen dan ook dat kandidaat-huurders, ondanks vele verhuisbewegingen, toch in aanmerking komen indien ze een hoge lokale binding hebben met de gemeente. We willen aan de Vlaamse Overheid vragen om rekening te houden met deze bezorgdheid.

Juridische gronden

Artikel 40 e.v. van het decreet van 22 december 2017 over het lokaal bestuur.
Het decreet van 9 juli 2021 houdende wijzigingen van diverse decreten met betrekking tot wonen, waarbij een regelgevend kader met betrekking tot de woonmaatschappijen wordt gecreëerd.

Regelgeving: bevoegdheid

Het decreet lokaal bestuur van 22 december 2017, latere wijzigingen en uitvoeringsbesluiten

Financiële informatie

Financiële informatie

Niet van toepassing.

Stemming op het agendapunt

De gemeenteraad keurt eenparig het volgende besluit goed.

Besluit

Artikel 1

De gemeenteraad stelt voor om de stemrechten van de lokale besturen die deel uitmaken van het werkingsgebied in de algemene vergadering van de toekomstige woonmaatschappij te verdelen op basis van volgende criteria en met het hieronder bepaalde gewicht:

 criterium	Bron	Gewicht
De verhouding tussen het aantal sociale huurwoningen per gemeente	VMSW en Wonen-Vlaanderen (meest recente datareeks)	60%
De verhouding tussen het aantal huishoudens per gemeente	Statbel.fgov.be (meest recente datareeks)	30%
Het aantal m ² bebouwbare reservegronden op het grondgebied van het lokaal bestuur	VMSW en Wonen-Vlaanderen (meest recente datareeks)	10%
		Totaal: 100%

22	2022_GR_00083	Vaststellen organogram en personeelsplan gemeente - Beslissing GOEDGEKEURD
----	---------------	--

Beschrijving

Aanleiding en motivering

In 2019 werd gekozen om af te stappen van de klassieke terminologie van personeelsformatie of "kader", en te spreken voortaan over het personeelsplan. De gemeenteraad hechtte in zitting van 24 oktober 2019 zijn goedkeuring aan het personeelsplan.

Een wijziging van dit personeelsplan is noodzakelijk om meerdere redenen. Per definitie is de personeelsbehoefte immers een dynamisch gegeven, d.w.z. veranderlijk in de tijd. We moeten kunnen inspelen op de omgeving waarin we functioneren en zo soepel mogelijk op nieuwe of evoluerende behoeften kunnen inspelen.

Een actualisatie van het personeelsplan is nodig om te beantwoorden aan algemene maatschappelijke evoluties of wijzigende wet- en regelgeving. Waar mogelijk proberen we ook op evoluties te anticiperen. Nieuwe zaken en opdrachten voor onze diensten dringen zich hierdoor op of worden ons door hogere overheden opgedragen.

Er wordt doelbewust gekozen voor een verdere **professionalisering** wat inhoudt dat er als dat nodig en wenselijk wordt geacht, voor B- en A-functies wordt gekozen. Daarmee wordt gekozen om goede medewerkers ook de kans te bieden om binnen de eigen organisatie door te stromen of daartoe althans de kans te krijgen, maar garanderen we ons tegelijk van een zo goed mogelijke uitgangspositie op de arbeidsmarkt om onze organisatie maximaal kwalitatief te voeden.

Het VIA6-akkoord voorziet extra middelen voor bijkomende tewerkstelling in de ouderenzorg. Deze middelen worden opgedeeld in twee onderdelen: de middelen "100% RVT" (de transponering van de normen voor zware zorgbehoevenden van RVT naar ROB) en de middelen "Kwaliteit VIA6" (extra personeel voor personen met een D-profiel en de stijging van het bovennormpercentage van 13,5% naar 15%). De vrijgemaakte middelen dienen exclusief te worden besteed aan een uitbreiding van het personeelskader en mogen niet dienen

om bijvoorbeeld een verlaging van de dagprijs of een vermindering van het (voor WZC Zilverlinde beperkte) verlies. Indien een woonzorgcentrum al het personeel in dienst heeft om te voldoen aan de stijging van de personeelsnormen, dan kan men de bijkomende middelen wel inzetten voor een uitbreiding van het personeelskader op het vlak van zorgpersoneel of niet-zorgpersoneel.

In het voorjaar 2022 zal het de Viron-gebouw in gebruik kunnen worden genomen, wat gepaard gaat met de integratie van de verschillende vrijetijdsdiensten. Dit vormt aanleiding voor een aanpassing van de vereiste personeelsbezetting.

Juridische gronden

Het decreet lokaal bestuur van 22 december 2017.

Het besluit van de Vlaamse Regering van 7 december 2007 houdende de minimale voorwaarden voor de personeelsformatie, de rechtspositieregeling en het mandaatstelsel van o.a. het gemeentepersoneel, en latere wijzigingen.

De beslissing van de gemeenteraad van 11 december 2008 houdende vaststelling van de rechtspositieregeling van het gemeentepersoneel, en alle latere wijzigingen.

De beslissing van de gemeenteraad van 27 april 2017 houdende de vaststelling van het organogram en de personeelsformatie, gewijzigd bij beslissingen van resp. 29 maart 2018, 28 juni 2018 en 24 oktober 2019.

Het huidig voorstel werd positief geadviseerd door het managementteam in vergadering van 29 maart 2022.

Het huidig voorstel werd toegelicht tijdens de gemeenteraadscommissie bestuurlijke en administratieve organisatie van 21 april 2022.

Het protocol van niet akkoord van het Bijzonder Comité van 30 maart 2022.

Regelgeving: bevoegdheid

Het decreet lokaal bestuur van 22 december 2017, latere wijzigingen en uitvoeringsbesluiten

Financiële informatie

Financiële informatie

De netto impact van vooriggend wijzigingsvoorstel wordt geraamd op 194.121,71 euro. De financiële weerslag van het personeelsplan moet worden voorzien in het meerjarenplan 2020-2025, en zal mede de tijdsgebonden invulling van de uitbreiding bepalen.

Stemming op het agendapunt

De gemeenteraad keurt eenparig het volgende besluit goed.

Besluit

Artikel 1

De gemeenteraad hecht zijn goedkeuring aan het organogram zoals opgenomen in bijlage.

Artikel 2

De gemeenteraad hecht zijn goedkeuring aan het personeelsplan, zoals weergegeven in bijlage.

Bijlagen

- 20220428_organogram.pdf
- 20220428_personeelsplan_gemeente.pdf

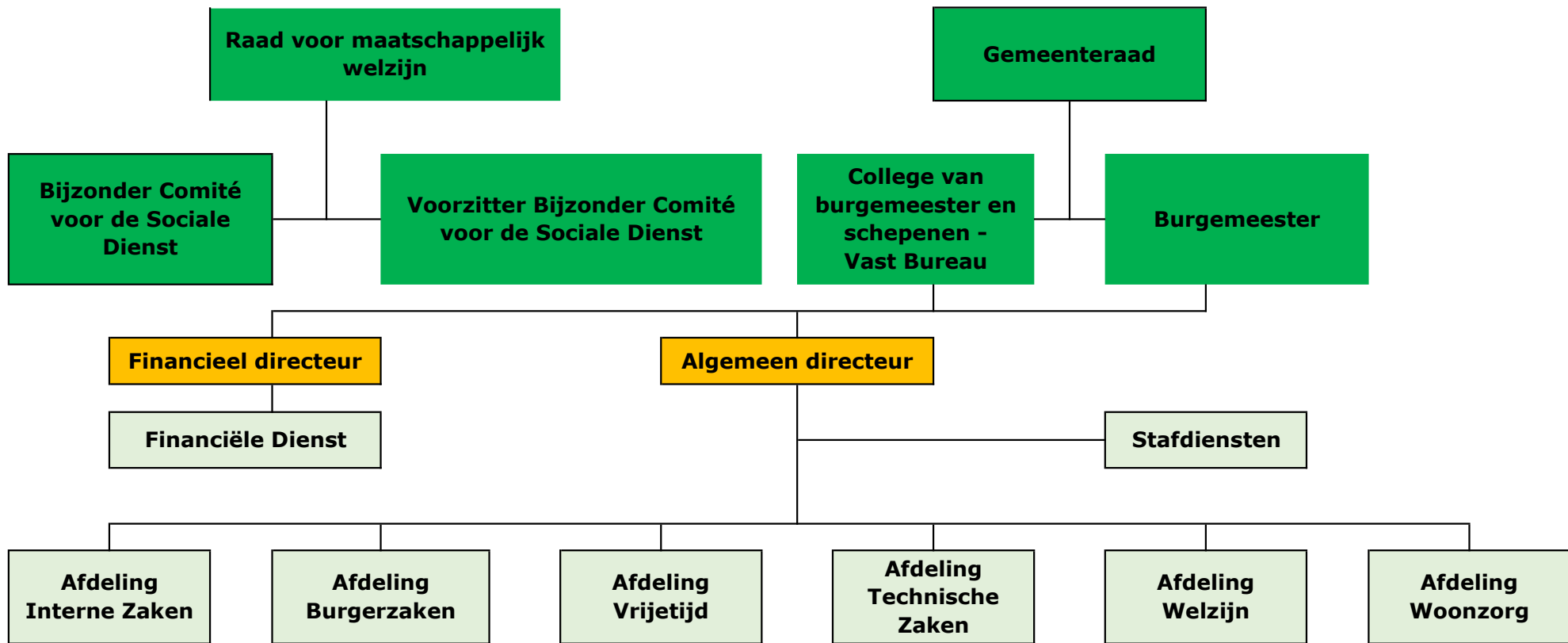

Personeelsplan 2021 - Gemeente

Afdeling	Team	Functienaam	Gemeente													STAT	CONT		
			AD	FD	A4	A1	A1/B4	B4	BV1	B1	C4	C1	D4	D1	E1				
Algemene leiding	Algemene leiding	Algemeen directeur	1														1		
		Financieel Directeur		1														1	
Stafdiensten	Secretariaat	Deskundige								1							1		
		Administratief medewerker									1						1		
	Juridische Dienst	Bode												2				2	2
		Jurist				2												2	
		Administratief medewerker										1							1
		Beleidsmedewerkers organisatieontwikkeling, -beheersing en kwaliteitszorg				1							1					1	
	Interne preventiedienst	Interne preventieambtenaar									1								1
		Preventieambtenaar - vertrouwenspersoon									1								1
	Financiële Dienst	Boekhouder	Boekhouder								1							1	
			Deskundige financiën									2						2	
		Administratief medewerker											5					2	3
	Interne Zaken	Leiding en coördinatie	Afdelingshoofd			1												1	
			Personeelsdienst	Diensthooft				1											1
			Deskundige HRM									2							2
Administratief medewerker													3					2	1
Onderwijs		Deskundige onderwijs									1								1
		Deskundige BAO									0,5								0,5
Archief		Archivaris				1											1		
Communicatie		Communicatieambtenaar				1												1	
		Deskundige communicatie									2							1	1
ICT		Administratief medewerker	Administratief medewerker										0,52						0,52
			Diensthooft				1											1	
		Deskundige ICT									3							3	
Aankoopdienst		Deskundige helpdesk											1					1	
		Deskundige aankoop									1								1
Maatschappelijke Veiligheid	Administratief medewerker	Administratief medewerker											2					2	
		Ambtenaar					1										1		
	Maatschappelijke veiligheid																2		
	Gemeenschapswachten											6					2	6	
Burgergerichte Zaken	Leiding en coördinatie	Afdelingshoofd			1												1		
		Burgerzaken	Diensthooft				1											1	
		Deskundige burgerzaken									1							1	0
		Cel onthaal	Administratief medewerker										2						2
	Cel burgerlijke stand	Deskundige BS											1						1
		Administratief medewerker											1						1
	Cel bevolkingsdienst	Administratief medewerker											8					4	4
		Cel vreemdelingen	Administratief medewerker										1,5						1,5

Personeelsplan 2021 - Gemeente

Afdeling	Team	Functienaam	Gemeente													STAT	CONT	
			AD	FD	A4	A1	A1/B4	B4	BV1	B1	C4	C1	D4	D1	E1			
Vrijetijdsdiensten		Vrijetijdscoördinator			1												1	
		Cultuurfunctionaris				1											1	
		Sportfunctionaris				1					1						1	1
		Bibliothecharis				1											1	
		Jeugdconsulent									1							1
		Deskundige toerisme & erfgoed									1							1
		Deskundige Cultuur									1							1
		Deskundige jeugd(infrastructuur)									1							1
		Deskundige bibliotheek									3							3
		Bibliotheekmedewerker											3					3
		Deskundige baliewerking									1							1
		Administratief medewerker vrije tijd redder											4					4
		zaalwachter													6		4,66	6
																	4,66	
Welzijn	Leiding en coördinatie	Afdelingshoofd			1												1	
	Staf	Hoofddeskundige														1	1	
		Projectbeheer lokaal sociaal beleid									1							1
	Samenleven en integratie	Integratieambtenaar								1								1
		Projectmedewerker taalstimulering								1								1
	Kinderopvang	Diensthooft				1											1	
		Verantwoordelijke kinderdagverblijven									2,5						1,75	0,75
		Verantwoordelijke onthaalouders									0,5						0,5	
		Administratief medewerker											1					1
		Kindbegeleider											17					17
Technische Zaken	Leiding en coördinatie	Afdelingshoofd			1												1	
	Patrimonium en openbare ruimte	Ingenieur - diensthooft				1											1	
		Projectbeheerder technische zaken				2											2	
		Deskundige patrimonium									2						1	1
		Deskundige openbare ruimte									1						1	
		Administratief medewerker											1,5					1,5
	Dienst Omgeving	Architect - omgevingsambtenaar - diensthooft				1											1	
		Omgevingsambtenaar				2											2	
		Deskundige omgeving									1							1
		Milieuambtenaar									2						1	1
		Administratief medewerker											4				2	2
	Mobiliteit	Mobiliteitsambtenaar				1											1	
		Deskundige mobiliteit									1							1

Personeelsplan 2021 - Gemeente

Afdeling	Team	Functienaam	Gemeente													STAT	CONT		
			AD	FD	A4	A1	A1/B4	B4	BV1	B1	C4	C1	D4	D1	E1				
	Lokale economie, markten en kermissen	Deskundige ondernemen en lokale economie									1								1
	Technische Uitvoeringsdiensten	Administratief medewerker											1						1
		Verantwoordelijke TUD				1													1
		Planningsverantwoordelijke								1									1
	Cel Groen	Celleider Groen											1						1
		Specialist groenonderhoud												1					1
		Specialist kerkhoven												1					1
		Arbeiders Groen														12			12
	Cel Patrimonium	Celleider Patrimonium													1				1
		Specialist loodgieterij en laswerken												1					1
		Specialist elektriciteit												1					1
		Specialist schilderwerken												1					1
		Specialist schrijnwerkerij												1					1
		Arbeiders Patrimonium														13			13
	Cel Openbaar domein	Celleider Openbaar Domein													1				1
		Specialist Openbare werken												1					1
		Specialist netheid en reinheid												1					1
		Arbeiders openbaar domein															15		15
	Recyclagepark	Meewerkend ploegverantwoordelijke												1					1
		Arbeiders recyclagepark															4		4
	Evenementen	Meewerkend ploegverantwoordelijke												1					1
		Arbeiders evenementen														4			4
	Schoonmaak	Celleider schoonmaak												1					1
		Refterwerk(st)er															3		3
		Schoonmaak(st)er															17,07		17,07
		Schoonmaak(st)er - toezicht gebouwen															0,26		0,26
TOTAAL			1	1	5	20	1	1	0	40,5	1	69,52	16	54,66	20,33	59,25	171,8		
ALGEMEEN TOTAAL			231,01													231,01			
																25,65	74,35		

Secretariaat

20:51 - De voorzitter schorst de zitting

20:51 - De voorzitter opent de openbare zitting

HD 3	2022_GR_00096	Bijkomend punt gemeenteraad 28 april 2022. Voorstel tot het opmaken van actieplan en indienen project ikhv. Plan Samenleven - Beslissing GOEDGEKEURD
-------------	----------------------	---

Beschrijving

Aanleiding en motivering

We leven in onze mooie gemeente Sint-Pieters-Leeuw in een heel diverse samenleving. Maar liefst 33,7% van onze inwoners is afkomstig van een niet EU-15* land.

*EU15 = België, Duitsland, Denemarken, Finland, Frankrijk, Griekenland, Ierland, Italië, Luxemburg, Nederland, Oostenrijk, Portugal, Spanje, Verenigd Koninkrijk en Zweden
Dergelijke diversiteit vraagt een specifieke aanpak om het samenleven te bevorderen.

Open Vld Sint-Pieters-Leeuw vroeg reeds in het verleden hier aandacht aan te besteden en er dringend werk van te maken. Maar naast het beloven van studies hierover, zijn we bijna een jaar verder en hebben we nog steeds geen resultaten gezien.

Open Vld Sint-Pieters-Leeuw vraagt daarom een plan van aanpak op te stellen, met concrete actiepunten omtrent deze problematiek.

Aangezien de Vlaamse Overheid hiervoor een subsidie-oproep lanceerde, lijkt het ons aangewezen om er nu echt snel werk van te maken en in te tekenen om bijkomend ondersteuning te ontvangen.

Toelichtingsbrochure_Plan_Samenleven_j9ilmy.pdf (vlaanderen.be)

Daartoe wordt aan de gemeenteraad voorgesteld het volgende te beslissen:

De gemeenteraad van Sint-Pieters-Leeuw vraagt aan het college van burgemeester en schepenen:

- Een actieplan ikhv. veiligheid en leefbaarheid op te stellen voor onze gemeente en in het bijzonder voor de meer verstedelijkte gebieden zoals Ruisbroek, Negenmanneken en Zuun.
- Voor de financiering hiervan oa. een dossier in te dienen bij de Vlaamse Overheid ikhv. het Plan Samenleven

De heer Jeroen Tiebout, N-VA, dient namens de meerderheidsfractie een amendement in luidend als volgt:

De oproep voor het plan Samenleven van de Vlaamse Regering, is een oproep die inzet op verschillende domeinen, die allen bijdragen tot het samenleven in een stad of gemeente. Concreet gaat het dan om:

- het verhogen van de veiligheid en leefbaarheid
- het versterken van het Nederlands
- het versterken van competenties
- activering naar de arbeidsmarkt
- het versterken van netwerken van burgers
- het bestrijden van discriminatie en uitsluiting tegengaan
- het versterken van diversiteit op school, in de jeugdbeweging, etc.

Als gemeentebestuur zetten wij reeds langer dan vandaag in op deze thema's. Zo hebben we integratiegesprekken voor nieuwkomers, organiseren we zomerscholen en taalstage voor kinderen en tieners, hebben we de buurtwerking 1601, een meldingspunt voor

racisme en discriminatie, bezitten we een lokale integrale veiligheidscel en hebben we via de raad voor maatschappelijk welzijn toeleidingsprocessen naar werk, sport, jeugd en vrije tijdsbestedingen in onze gemeente.

Allemaal zaken die vallen onder de verschillende acties die nu door het Plan Samenleven van de Vlaamse Regering worden voorzien van een financiële impuls. Het spreekt dan ook voor zich dat we deze projecten zullen

indienen voor extra financiering en hopen op een gunstige behandeling.

Om die reden willen we een het ontwerp van beslissing als volgt amenderen.

De gemeenteraad van Sint-Pieters-Leeuw:

- neemt akte van de vele acties die onze gemeente nu reeds uitvoert om het samenleven in onze gemeente te bevorderen, de kennis van het Nederlands en het netwerk van burgers te versterken,...en nu reeds kaderen in de hogervermelde doelstellingen.
- neemt akte van het feit dat het college van burgemeester en schepenen reeds voorbereidende gesprekken heeft gevoerd, onder andere binnen het Toekomstforum Halle-Vilvoorde en met VZW De rand, om zeker deel te nemen aan de hogervermelde oproep van de Vlaamse regering en een dossier in te dienen voor 1 juli 2022.

Juridische gronden

Het decreet over het lokaal bestuur van 22 december 2017, artikel 21.

Regelgeving: bevoegdheid

Het decreet lokaal bestuur van 22 december 2017, latere wijzigingen en uitvoeringsbesluiten

Financiële informatie

Financiële informatie

Niet van toepassing.

Stemming op het agendapunt

Stemming over het amendement en het nieuwe besluit:

Met 18 stemmen voor (Jan Desmeth, Gunther Coppens, Herwig Smeets, Marleen De Kegel, Nicole Billens, Gust Crabbe, Olivier Huygens, Veerle Seré, Jeroen Tiebout, Betty Willems, Kim Paesmans, Bart Keymolen, An Speeckaert, Siebe Ruykens, Wim Peeters, Ann De Ridder, Brahim Harfaoui, Lucien Wauters), 8 stemmen tegen (Jean Cornand, Georgios Karamanis, Lydie De Smet, Michel Miedzinski, Raimondo Palermo, Godefroid Pirsoul, Jeroen Steeman, Eddy Longeval) en 3 onthoudingen (Kathleen D'Herde, Daniel De Maeght, Guy Jonville)

Besluit

Artikel 1

De gemeenteraad van Sint-Pieters-Leeuw:

- neemt akte van de vele acties die onze gemeente nu reeds uitvoert om het samenleven in onze gemeente te bevorderen, de kennis van het Nederlands en het netwerk van burgers te versterken,...en nu reeds kaderen in de hogervermelde doelstellingen.
- neemt akte van het feit dat het college van burgemeester en schepenen reeds voorbereidende gesprekken heeft gevoerd, onder andere binnen het Toekomstforum Halle-Vilvoorde en met VZW De rand, om zeker deel te nemen aan de hogervermelde oproep van de Vlaamse regering en een dossier in te dienen voor 1 juli 2022.

Beschrijving

Aanleiding en motivering

Eén van de grote voordelen van de motor en de scooter is dat ze weinig plaats innemen als ze geparkeerd worden. In grote hoofdsteden als Parijs en Londen zijn al lange tijd ruime parkeervakken voor motoren voorzien. In Central-Londen zijn er zowat 6400 motorparkeerplaatsen voorzien. In Parijs zijn er dan weer meer dan 40.000 plaatsen voor motoren en scooters gereserveerd.

Maar meer en meer steden en gemeenten in ons land richten ook speciale parkings in voor motorfietsen en scooters, aangegeven met een 'P'-bord en een pictogram van een motorfiets. Deze parkeervakken worden vaak voorzien van in de grond verankerde beugels, waaraan de motorfiets of scooter veilig kan worden vastgemaakt.

Als voorbeeld verwijzen we naar de Vlaams-Brabantse gemeente Rotselaar waar (op voorstel van de Vlaams Belang-fractie) op het Kerkplein van Rotselaar-Heikant motorparkeerplaatsen werden ingericht. In Sint-Pieters-Leeuw zijn er helaas nog geen dergelijke plaatsen beschikbaar.

Er dient ook gewezen te worden op het zogenaamde 'motortoerisme' – al dan niet in combinatie met de verschillende wandelroutes in onze gemeente -waar ook de middenstand in onze gemeente van kan genieten, indien het voldoende gestimuleerd zou worden.

Het lijkt ons dan ook opportuun om als gemeente de nodige aandacht te besteden aan de noden van de motorrijders – zowel zij die inwoner van de gemeente zijn, als bezoekers en dagjestoeristen van buiten de gemeente.

Concreet, we willen op strategisch gekozen plaatsen in onze gemeente minstens één parkeervak (ruimte voor twee tot drie motoren) voorbehouden aan motorrijders. Daarbij dient er op gelet te worden dat waar mogelijk deze motorparkeerplaatsen dienen te worden voorzien van in de grond verankerde beugels waaraan de bestuurder zijn scooter of motor kan vastmaken.

Als locaties stellen we onder meer voor: het gemeentehuis, Landhuis Viron / Coloma, Merselborre, Wildersportcomplex, Sporthal AJ Brillard en aan het Sociaal Huis in Ruisbroek.

Juridische gronden

Het decreet over het lokaal bestuur van 22 december 2017, artikel 21.

Regelgeving: bevoegdheid

Het decreet lokaal bestuur van 22 december 2017, latere wijzigingen en uitvoeringsbesluiten

Financiële informatie

Financiële informatie

Niet van toepassing.

Stemming op het agendapunt

Afgekeurd door de gemeenteraad met

- 8 stem(men) voor: Jean Cornand; Daniel De Maeght; Lydie De Smet; Georgios Karamanis; Eddy Longeval; Michel Miedzinski; Raimondo Palermo; Godefroid Pirsoul

- 19 stem(men) tegen: Nicole Billens; Gunther Coppens; Gust Crabbe; Marleen De Kegel; Ann De Ridder; Jan Desmeth; Brahim Harfaoui; Olivier Huygens; Bart Keymolen; Kim Paesmans; Wim Peeters; Siebe Ruykens; Veerle Seré; Herwig Smeets; An Speeckaert; Jeroen Steeman; Jeroen Tiebout; Lucien Wauters; Betty Willems
- 2 onthouding(en): Kathleen D'Herde; Guy Jonville

Besluit

Artikel 1

De gemeente Sint-Pieters-Leeuw zal motorparkeerplaatsen voorzien:

- op de parking van het gemeentehuis;
- op de nieuwe parking aan het Landhuis De Viron;
- op de parking van OC De Merselborre (Vlezenbeek);
- op de parking van het Wildersportcomplex;
- op de parking van sporthal AJ Brillard (Ruisbroek);
- op de parking van het Sociaal Huis (Ruisbroek).

Artikel 2

Deze plaatsen worden aangeduid met een verkeersbord E9i (Parkeren uitsluitend voor motorrijders), en worden voorzien van stevig in de grond verankerde beugels waaraan de motorfiets kan worden vastgemaakt.

BESLOTEN ZITTING

Secretariaat

21:00 - De voorzitter schorst de zitting

21:05 - De voorzitter opent de besloten zitting

23	2022_GR_00068	Notulen besloten zitting gemeenteraad van 31 maart 2022 - Beslissing GOEDGEKEURD
-----------	----------------------	---

Beschrijving

Aanleiding en motivering

De notulen van de besloten zitting van de gemeenteraad van 31 maart 2022 worden ter goedkeuring voorgelegd.

De notulen zijn raadpleegbaar op hierna vermelde link: <https://www.sint-pieters-leeuw.be/downloads/notulen-gemeenteraad-van-31-maart-2022>

De notulen liggen ook ter inzage op het secretariaat.

Juridische gronden

Het decreet over het lokaal bestuur van 22 december 2017, in het bijzonder artikel 32. Het huishoudelijk reglement van de gemeenteraad van 31 januari 2019, in het bijzonder hoofdstuk 8, artikel 33 tot 35.

Regelgeving: bevoegdheid

Artikel 41 §1 1^o van het decreet lokaal bestuur: De volgende bevoegdheden kunnen niet aan het college van burgemeester en schepenen worden toevertrouwd: de aan de gemeenteraad toegewezen bevoegdheden, vermeld in afdeling 1 en 2 van deel 2, titel 1, hoofdstuk 1 uit het decreet lokaal bestuur

Financiële informatie

Financiële informatie

Niet van toepassing.

Stemming op het agendapunt

De gemeenteraad keurt eenparig het volgende besluit goed.

Besluit

Artikel 1

De gemeenteraad keurt de notulen van de besloten zitting van 31 maart 2022 goed.

Juridische zaken

24	2022_GR_00085	Project 'Zuunhof' (IPON) - goedkeuring addendum bij convenant - Beslissing GOEDGEKEURD
-----------	----------------------	---

Beschrijving

Aanleiding en motivering

In het kader van het project verkaveling 'Zuunhof' (IPON) werd op 17 februari 2020 een convenant met de gemeente Sint-Pieters-Leeuw afgesloten met betrekking tot stedenbouwkundige lasten inzake geconventioneerde grondgebonden woningen en appartementen. Het convenant regelt het toewijzingsbeleid binnen de verkaveling 'Zuunhof', die werd vergund op 10 februari 2020 (OMV_nummer 2019091296). In de praktijk zijn er problemen gerezen m.b.t. een aantal clausules en principes van dit convenant, voornamelijk met art. 10, §2 dat handelt over de eigendoms- en bewoningsplicht. Dit artikel bepaalt dat IPON in de koopovereenkomst met een kandidaat-koper van een geconventioneerde woonunit voorziet dat de koper ertoe gehouden is de woning minimaal 5 jaar in eigendom te behouden na de datum van oplevering, alsook dat de koper de woning gedurende deze periode effectief moet bewonen. *De facto* zorgt het huidige systeem van toewijzing zoals voorzien in het oorspronkelijke convenant voor moeilijkheden voor de hierna volgende groepen van kandidaat-kopers:

1. Kandidaat-kopers van appartementen die voldoen aan de lokale binding, maar die hun appartement toekomstgericht (als 'investering') aankopen en nog niet onmiddellijk wensen te bewonen, doch bewoning beogen op een later tijdstip;
2. Kandidaat-kopers van woningen die de eigendoms- en bewoningsplicht van artikel 10, §2 van het convenant onderschrijven, maar voorafgaandelijk onvoldoende aan de lokale bindingsplicht voldoen.

In het voorjaar van 2022 hebben er opnieuw gesprekken plaatsgevonden tussen de dienst ruimtelijke ordening en de juridische dienst van de gemeente, de burgemeester en IPON, om de problematiek te bespreken en samen op zoek te gaan naar een passende oplossing.

In onderling overleg werd een addendum bij het reeds bestaande convenant opgesteld, teneinde tegemoet te komen aan de bekommernissen van IPON, doch met respect en behoud voor de vooropgestelde principes in het oorspronkelijke convenant. In het addendum werd een eenvoudiger systeem uitgewerkt, waarbij de ambitie van 80% voorrangsgerechtigden per oproep benadrukt blijft.

De gemeenteraad wordt gevraagd de aangepaste versie van het convenant of "het addendum", waarvan de tekst als bijlage wordt toegevoegd, goed te keuren.

Juridische gronden

Het decreet van 22 december 2017 over het lokaal bestuur en alle latere wijzigingen en uitvoeringsbesluiten.

Regelgeving: bevoegdheid

De gemeenteraad is bevoegd op basis van artikel 40-41 van het decreet lokaal bestuur

Regelgeving: openbaarmaking

Dit besluit is niet ter inzage op basis van:

Artikel II.34 - 02°: tenzij de aanvraag betrekking heeft op milieu-informatie, wijzen de overheidsinstanties, vermeld in artikel II.28, § 1, een aanvraag tot openbaarmaking af als: de openbaarmaking afbreuk doet aan de bescherming van de persoonlijke levenssfeer, tenzij de betrokken persoon met de openbaarmaking instemt;

Financiële informatie

Financiële informatie

Niet van toepassing.

Stemming op het agendapunt

De gemeenteraad keurt eenparig het volgende besluit goed.

Besluit

Artikel 1

De gemeenteraad neemt kennis van en bekrachtigt het convenant met betrekking tot stedenbouwkundige lasten inzake geconventioneerde grondgebonden woningen en appartementen - project 'Zuunhof' (IPON), dat als bijlage wordt toegevoegd.

Artikel 2

De gemeenteraad keurt het addendum bij het (basis)convenant, toegevoegd als bijlage, goed.

Bijlagen

- Addendum convenant project Zuunhof (IPON)

**ADDENDUM BIJ HET CONVENANT MET BETREKKING TOT STEDENBOUWKUNDIGE
LASTEN INZAKE GECONVENTIONEERDE GRONDGEBONDEN WONINGEN EN
APPARTEMENTEN**

TUSSEN:

Enerzijds,

DE GEMEENTE SINT-PIETERS-LEEUV, met bestuurszetel te 1600 Sint-Pieters-Leeuw, Pastorijstraat 21 en met ondernemingsnummer BE 0207.513.484, hier vertegenwoordigd door de heer RUYKENS Siebe, woonachtig te 1602 Vlezenbeek, Konijnestraat 106, voorzitter van de gemeenteraad, en de heer VASTIAU Walter, woonachtig te 1651 Beersel, Wolfabriekplein 1 0/301, algemeen directeur, krachtens gemeenteraadsbeslissing van 28 april 2022,

Hierna "DE GEMEENTE" genoemd,

EN

Anderzijds,

De NV IPON, met maatschappelijke zetel te 9140 Temse, Kapelanielaan 9C, en met ondernemingsnummer BE 0425.747.563, vertegenwoordigd door de NV JCS INVEST, gedelegeerd bestuurder, voor wie optreedt de heer DE NIL Peter, vast vertegenwoordiger,

Hierna "IPON" genoemd,

Gezamenlijk aangehaald als de "PARTIJEN";

WORDT OVERWOGEN WAT VOLGT:

1. PARTIJEN sloten op 17 februari 2020 een convenant met betrekking tot stedenbouwkundige lasten inzake geconventioneerde grondgebonden woningen en appartementen, hierna het "CONVENANT" genoemd.
2. Het CONVENANT betreft het toewijzingsbeleid binnen de verkaveling 'Zuunhof', vergund op 10 februari 2020, onder het OMV_nummer 2019091296, verder de "VERKAVELING" genoemd.
3. Lot 48 wordt samen met de daarop te realiseren twee gebouwen voor assistentiewoningen overgedragen aan het Openbaar Centrum voor Maatschappelijk Welzijn van Sint-Pieters-Leeuw.
4. De praktijk toont een aantal aandachtspunten bij de uitrol van het systeem van toewijzing, vooral wat betreft kopers van appartementen die hun appartement toekomstgericht aankopen en nog niet onmiddellijk bewonen en wat betreft kopers van woningen die de eigendoms- en bewoningsplicht van artikel 10, §2, van het CONVENANT onderschrijven doch voorafgaandelijk onvoldoende aan de lokale bindingsplicht voldoen. In dat kader is een eenvoudiger systeem uitgewerkt, waarbij de ambitie van 80% voorrangsgerechtigden per oproep benadrukt wordt.

5. Voorliggend addendum voert dit eenvoudiger systeem in en bepaalt hoe moet worden omgegaan met bestaande kandidaat-kopers die voldoen aan de beoordelingscriteria c.q. de eigendoms- en bewoningsplicht van artikel 10, §2, van het CONVENANT.
6. Voorliggend addendum heeft voorrang op het CONVENANT voor de aangelegenheden die in het addendum anders zijn geregeld, hetgeen blijkt uit de terminologie 'in afwijking van'. Het CONVENANT blijft voor het overige integraal van toepassing, met inbegrip van de geschillenregeling van artikel 13, die ook betrekking heeft op geschillen omtrent de toepassing van voorliggend addendum.

WORDT DIENVOLGENS OVEREENGEKOMEN:

Artikel 1. Assistentiewoningen

De verkoop van (de bebouwing op) lot 48 van de VERKAVELING aan het Openbaar Centrum voor Maatschappelijk Welzijn van Sint-Pieters-Leeuw wordt beschouwd als zijnde in overeenstemming met het CONVENANT.

Artikel 2. Appartementen

§ 1. In afwijking van artikel 7, §2, van het CONVENANT worden de open oproepen voor appartementen vanaf de ondertekening van voorliggend addendum als volgt georganiseerd:

- a) In de eerste ronde van een open oproep (die ten minste een maand duurt) worden kandidaten gezocht die voldoen aan én de beoordelingscriteria van artikel 8, §2, van het CONVENANT én de eigendoms- en bewoningsplicht van artikel 10, §2, van het CONVENANT zoals bijgesteld door artikel 4 van voorliggend addendum.

Als het deel van de bij de eerste ronde betrokken appartementen dat toegewezen kan worden aan voormelde kandidaten gelijk is aan of groter is dan 80%, dan mag de rest vrij verkocht worden aan overige geïnteresseerden.

In het andere geval wordt een nieuwe ronde georganiseerd voor het restant dat niet toegewezen kan worden aan kandidaten die voldoen aan én de beoordelingscriteria van artikel 8, §2, van het CONVENANT én de eigendoms- en bewoningsplicht van artikel 10, §2, van het CONVENANT zoals bijgesteld door artikel 4 van voorliggend addendum.

- b) In de eventuele tweede ronde van een open oproep (die ten minste drie maanden duurt) worden kandidaten gezocht die voldoen aan de beoordelingscriteria van artikel 8, §2, van het CONVENANT (zonder eigendoms- en bewoningsplicht).

Als het deel van de bij de tweede ronde betrokken appartementen dat toegewezen kan worden aan voormelde kandidaten gelijk is aan of groter is dan 80%, dan mag de rest vrij verkocht worden aan overige geïnteresseerden.

In het andere geval wordt een nieuwe ronde georganiseerd voor het restant dat niet toegewezen kan worden aan kandidaten die voldoen aan de beoordelingscriteria van artikel 8, §2, van het CONVENANT.

- c) In de eventuele derde ronde van een open oproep geldt het beginsel van de vrije verkoop (zonder eigendoms- en bewoningsplicht).

In elke ronde kunnen wachtlijsten worden aangelegd voor kandidaat-kopers die niet aan (alle) gestelde voorwaarden voldoen, maar die mogelijk aan bod kunnen komen in een volgende ronde.

§ 2. In afwijking van artikel 7, §2, van het CONVENANT geldt dat de rol van de opvolgingscommissie, vermeld in artikel 9 van het CONVENANT, bij de toepassing van paragraaf 1 gedefinieerd wordt als volgt:

- a) Op het einde van de eerste en de tweede ronde beslissen of een nieuwe ronde moet worden georganiseerd;
- b) Standpunt innemen omtrent concrete vragen bij de organisatie van de open oproepen;
- c) Opvolgen van het toewijzingsproces, waarbij IPON stapsgewijs gevraagd kan worden om inlichtingen te verschaffen of stukken aan te leveren in de zin van artikel 8, §3, van het CONVENANT.

§ 3. Voor de toepassing van paragraaf 1 geldt dat de authentieke aktes voor de in bijlage 1 vermelde kandidaat-kopers vanaf de ondertekening van voorliggend addendum verleden kunnen worden. Deze kandidaat-kopers worden aangerekend op de in bijlage 1 vermelde ronde van de eerstvolgende open oproep voor appartementen binnen de VERKAVELING, wat betekent dat de betrokken ronde geacht wordt betrekking te hebben op 'het aantal effectieve inschrijvingen' plus 'de betrokken voorafnames' om de controle aan de 80%-regel van § 1, eerste lid, a) en b), uit te voeren.

Artikel 3. Grondgebonden woningen

§ 1. In afwijking van artikel 7, §2, van het CONVENANT worden de open oproepen voor grondgebonden woningen vanaf de ondertekening van voorliggend addendum als volgt georganiseerd:

- a) In de eerste ronde van een open oproep (die ten minste een maand duurt) worden kandidaten gezocht die voldoen aan én de beoordelingscriteria van artikel 8, §2, van het CONVENANT én de eigendoms- en bewoningsplicht van artikel 10, §2, van het CONVENANT zoals bijgesteld door artikel 4 van voorliggend addendum.

Als het deel van de bij de eerste ronde betrokken grondgebonden woningen dat toegewezen kan worden aan voormelde kandidaten gelijk is aan of groter is dan 80%, dan mag de rest vrij verkocht worden aan overige geïnteresseerden.

In het andere geval wordt een nieuwe ronde georganiseerd voor het restant dat niet toegewezen kan worden aan kandidaten die voldoen aan én de beoordelingscriteria van artikel 8, §2, van het CONVENANT én de eigendoms- en bewoningsplicht van artikel 10, §2, van het CONVENANT zoals bijgesteld door artikel 4 van voorliggend addendum.

- b) In de eventuele tweede ronde van een open oproep (die ten minste drie maanden duurt) worden kandidaten gezocht die voldoen aan de beoordelingscriteria van artikel 8, §2, van het CONVENANT (zonder eigendoms- en bewoningsplicht).

Als het deel van de bij de tweede ronde betrokken grondgebonden woningen dat toegewezen kan worden aan voormelde kandidaten gelijk is aan of groter is dan 80%, dan mag de rest vrij verkocht worden aan overige geïnteresseerden.

In het andere geval wordt een nieuwe ronde georganiseerd voor het restant dat niet toegewezen kan worden aan kandidaten die voldoen aan én de beoordelingscriteria van artikel 8, §2, van het CONVENANT.

- c) In de eventuele derde ronde van een open oproep geldt het beginsel van de vrije verkoop (zonder eigendoms- en bewoningsplicht).

In elke ronde kunnen wachtlijsten worden aangelegd voor kandidaat-kopers die niet aan (alle) gestelde voorwaarden voldoen maar die mogelijk aan bod kunnen komen in een volgende ronde.

§ 2. In afwijking van artikel 7, §2, van het CONVENANT geldt dat de rol van de opvolgingscommissie, vermeld in artikel 9 van het CONVENANT, bij de toepassing van paragraaf 1 gedefinieerd wordt als volgt:

- a) Op het einde van de eerste en de tweede ronde beslissen of een nieuwe ronde moet worden georganiseerd;
- b) Standpunt innemen omtrent concrete vragen bij de organisatie van de open oproepen;
- c) Opvolgen van het toewijzingsproces, waarbij IPON stapsgewijs gevraagd kan worden om inlichtingen te verschaffen of stukken aan te leveren in de zin van artikel 8, §3, van het CONVENANT.

§ 3. Voor de toepassing van paragraaf 1 geldt dat de op de vooravond van de ondertekening van dit addendum twintig verkopen, waarbij telkens de eigendoms- en bewoningsplicht van artikel 10, §2, van het CONVENANT is opgenomen, geacht worden in overeenstemming te zijn met het CONVENANT. Zij worden niet aangerekend op navolgende open oproepen.

Artikel 4. Eigendoms- en bewoningsplicht

In afwijking van artikel 10, §2, van het CONVENANT geldt dat de eigendoms- en bewoningsplicht van artikel 10, §2, van het CONVENANT vanaf de ondertekening van voorliggend addendum enkel geldt binnen de eerste ronde van de open oproepen als vermeld in artikel 2, §1, eerste lid, a), en artikel 3, §1, eerste lid, a), van voorliggend addendum.

In tweevoud opgemaakt te Sint-Pieters-Leeuw op 28/04/2022, waarvan iedere partij erkent één origineel exemplaar te hebben ontvangen.

Namens IPON,

Namens DE GEMEENTE,

BIJLAGE 1 – Voorafnames appartementen

Aan te rekenen op ronde 1

CLAUS Jean-Pierre

BOSMANS Eddie - VANCUTSEM Carine

Aan te rekenen ronde 2

MASSAERT Roland - POLDERVAART Karin

VAN LAERE Alain - NYS Jeannine

DEWOLF Elke

CORNELIS Karel - VANDERSCHUEREN Luce

VANDERPOOTEN Hugo - DE LANGE Marie

Aan te rekenen op ronde 3

DE LAAT Guido - DE PAUW Patricia

DEDONCKER Dirk - SODDERLAND Gerard

MOONENS Wilfried - VERHAEST Rita

DEPREZ Eddy - FARIN Geneviève

28 april 2022 21:07 - De voorzitter sluit de zitting

algemeen directeur
Walter Vastiau

voorzitter
Siebe Ruykens